

## Предисловие

---

Поздравляем вас с приобретением автомобиля SUBARU. В этом Руководстве по эксплуатации содержится вся необходимая информация для поддержания вашего автомобиля SUBARU в отличном состоянии и обеспечения надлежащей работы системы снижения токсичности отработавших газов. Мы настоятельно рекомендуем внимательно прочитать это руководство, чтобы понять устройство и работу автомобиля. Для получения информации, отсутствующей в этом Руководстве по эксплуатации, например сведений о ремонте или регулировке, рекомендуем обратиться к дилеру SUBARU, у которого вы приобрели автомобиль, или к ближайшему дилеру SUBARU.

Информация, технические характеристики и иллюстрации, содержащиеся в этом руководстве, являются актуальными на момент публикации. SUBARU CORPORATION оставляет за собой право изменять технические характеристики и конструкцию в любое время без предварительного уведомления и без принятия на себя каких-либо обязательств вносить такие же или подобные изменения в ранее проданные автомобили. Данное Руководство по эксплуатации применимо ко всем модификациям модели и охватывает все оборудование автомобиля, включая устанавливаемые на заводе опции. Поэтому некоторые пояснения могут относиться к оборудованию, не установленному в автомобиле.

При перепродаже не забудьте передать новому владельцу данное руководство. Следующему владельцу понадобится содержащаяся здесь информация.

**ПРИМЕЧАНИЕ.** Понятие «дилер SUBARU» означает авторизованного дилера и/или сервисный центр SUBARU.

**SUBARU CORPORATION, ТОКИО, ЯПОНИЯ**

SUBARU и шестизвездная эмблема являются зарегистрированными торговыми марками SUBARU CORPORATION.

© SUBARU CORPORATION 2026



В данном руководстве описывается автомобиль следующего типа.

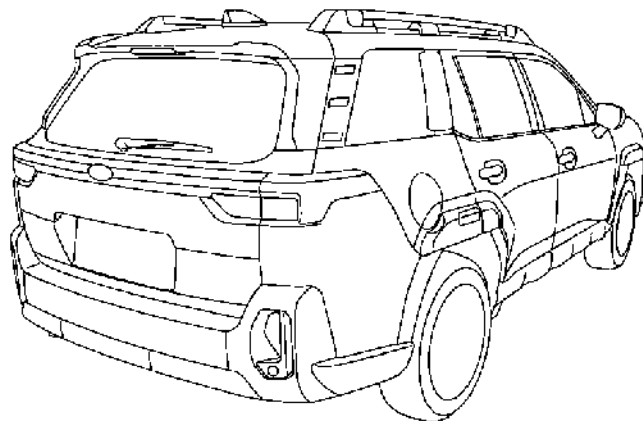
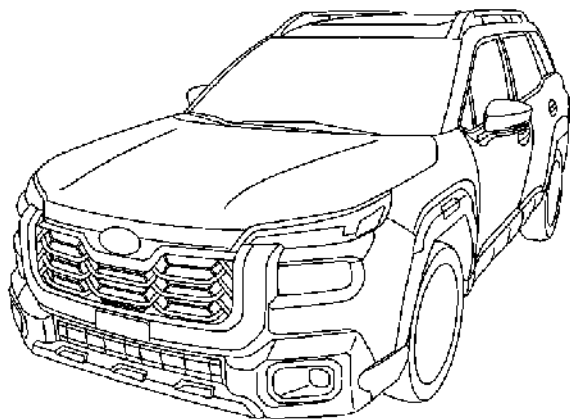

002629



## Содержание

<b>Введение</b> .....	<b>1</b>	
<b>Иллюстрированный указатель</b> .....	<b>13</b>	
<b>Сиденья, ремни безопасности и подушки безопасности</b> .....	<b>31</b>	<b>Глава 1</b>
<b>Ключи и двери</b> .....	<b>113</b>	<b>Глава 2</b>
<b>Приборы и органы управления</b> .....	<b>151</b>	<b>Глава 3</b>
<b>Климат-контроль</b> .....	<b>237</b>	<b>Глава 4</b>
<b>Аудиосистема</b> .....	<b>251</b>	<b>Глава 5</b>
<b>Оборудование салона</b> .....	<b>253</b>	<b>Глава 6</b>
<b>Запуск и управление</b> .....	<b>281</b>	<b>Глава 7</b>
<b>Советы по управлению автомобилем</b> .....	<b>379</b>	<b>Глава 8</b>
<b>В экстренной ситуации</b> .....	<b>405</b>	<b>Глава 9</b>
<b>Уход за автомобилем</b> .....	<b>429</b>	<b>Глава 10</b>
<b>Техническое обслуживание</b> .....	<b>437</b>	<b>Глава 11</b>
<b>Характеристики</b> .....	<b>483</b>	<b>Глава 12</b>
<b>Приложение</b> .....	<b>499</b>	<b>Глава 13</b>
<b>Алфавитный указатель</b> .....	<b>549</b>	<b>Глава 14</b>



●	Гарантии .....	2
●	Как пользоваться этим Руководством по эксплуатации .....	2
	Использование Руководства по эксплуатации.....	2
	Предупреждающие надписи .....	3
	Знак безопасности .....	3
	Список сокращений .....	4
●	Знаки, применяющиеся в автомобиле .....	4
●	Меры предосторожности при вождении.....	5
	Ремень безопасности и подушка безопасности .....	5
	Безопасность детей .....	5
	Отработавшие газы двигателя внутреннего сгорания (окись углерода).....	7
	Алкоголь и вождение .....	7

	Лекарственные/наркотические вещества и вождение.....	8
	Вождение в состоянии усталости и сонливости .....	8
	Переоборудование автомобиля .....	8
	Использование телефоном / мобильный телефон и вождение.....	8
	Вождение автомобиля, оборудованного навигационной системой .....	9
	Перевозка домашних животных .....	9
	Давление в шинах .....	9
	Движение по дорогам и по пересеченной местности .....	9
	Установка аксессуаров.....	9
	Управление автомобилем.....	10
●	Уровни шума в салоне автомобиля (Регламент Таможенного союза).....	11

### Гарантии

---

Вся информация о предоставляемых гарантиях, включая условия действия гарантии и исключения, содержится в «Гарантийной книжке». Пожалуйста, внимательно ознакомьтесь с этой информацией.

### Как пользоваться этим Руководством по эксплуатации

---

#### ■ Использование Руководства по эксплуатации

Перед началом эксплуатации автомобиля внимательно прочитайте это руководство. Чтобы обеспечить свою безопасность и продлить срок службы автомобиля, соблюдайте содержащиеся в руководстве указания. Несоблюдение этих указаний может привести к серьезным травмам и повреждению вашего автомобиля.

Каждая глава в данном руководстве начинается с краткого оглавления. Обычно это позволяет с первого взгляда определить, содержит ли глава нужную вам информацию.

#### Введение

В данной главе приводятся общие сведения, с которыми необходимо ознакомиться до начала вождения.

#### Иллюстрированный указатель

Здесь вы найдете наглядную схему автомобиля.

#### Глава 1. Сиденья, ремни безопасности и подушки безопасности

В данной главе содержатся правила пользования сиденьем и ремнем безопасности, а также меры предосторожности в отношении подушек безопасности.

#### Глава 2. Ключи и двери

В данной главе приводится порядок пользования ключами, замками и стеклоподъемниками.

#### Глава 3. Приборы и органы управления

В данной главе содержатся описание сигнальных и контрольных ламп в комбинации приборов и указания об использовании контрольно-измерительных приборов и переключателей.

#### Глава 4. Климат-контроль

В данной главе приводятся сведения об управлении климатической установкой.

#### Глава 5. Аудиосистема

Данная глава содержит описание аудиосистемы автомобиля.

#### Глава 6. Оборудование салона

В данной главе приводятся указания по обращению с внутренним оборудованием.

#### Глава 7. Запуск и управление

В данной главе описаны порядок запуска и указания по управлению автомобилем.

#### Глава 8. Советы по управлению автомобилем

Данная глава содержит информацию об особенностях вождения автомобиля в различных условиях и советы по безопасности.

#### Глава 9. В экстренной ситуации

В этой главе приведен порядок действий в случае затруднений, таких как прокол шины или перегрев двигателя.

#### Глава 10. Уход за автомобилем

Данная глава подскажет, как поддерживать наилучший внешний вид вашего автомобиля.

**Глава 11. Техническое обслуживание**

В данной главе содержится информация о периодичности технического обслуживания автомобиля в сервисном центре SUBARU и поддержанию исправного состояния вашего автомобиля.

**Глава 12. Характеристики**

Здесь приведены размеры, заправочные объемы и другие данные автомобиля.

**Глава 13. Приложение**

В данной главе вы найдете дополнительную информацию, обязательную для некоторых стран.

**Глава 14. Алфавитный указатель**

Перечень всех сведений из данного руководства приведен в этой главе в алфавитном порядке для облегчения поиска нужной информации.

**О системе EyeSight:**

Подробную информацию о системе EyeSight см. в описании системы EyeSight, прилагающемся к Руководству по эксплуатации.

Вследствие различий вариантов комплектации автомобиль, показанный на иллюстрациях, может отличаться от вашего автомобиля.

■ **Предупреждающие надписи**

В настоящем руководстве неоднократно встречаются надписи ПРЕДУПРЕЖДЕНИЕ, ОСТОРОЖНО и ПРИМЕЧАНИЕ.

Эти надписи предупреждают о потенциально опасных ситуациях, при которых вы или другие лица могут получить травмы.

Просим внимательно прочитать информацию, приведенную под предупреждающими надписями, чтобы лучше знать, как наиболее безопасным образом пользоваться вашим автомобилем.



Надпись **ПРЕДУПРЕЖДЕНИЕ** обозначает ситуацию, которая может привести к серьезной травме или смерти, если игнорировать предупреждение.



Надпись **ОСТОРОЖНО** обозначает ситуацию, которая может привести к травме или повреждению автомобиля либо к тому и другому, если не принять во внимание эту надпись.

**ПРИМЕЧАНИЕ**

Надпись **ПРИМЕЧАНИЕ** относится к информации или рекомендациям, как наилучшим образом эксплуатировать ваш автомобиль.

■ **Знак безопасности**



В руководстве будет встречаться круг, перечеркнутый наклонной чертой. В зависимости от контекста этот знак означает «Запрещается» или «Не допускается».

### ■ Список сокращений

В руководстве встречаются сокращенные обозначения. Значение сокращений приведено в следующем списке.

Сокращение	Значение
ABS	Антиблокировочная система
A/C	Кондиционер
AVH	Функция автоматического удержания автомобиля
AWD	Полный привод
BSD	Контроль слепых зон
ВАРИАТОР	Бесступенчатая коробка передач
EBD	Электронная система распределения тормозного усилия
ELR	Натяжители ремней безопасности с функцией аварийной блокировки (ELR)
GPS	Глобальная система позиционирования
LCA	Ассистент смены полосы движения
LED	Светодиод
LHD	Левостороннее рулевое управление
Разрешенная максимальная масса транспортного средства (MPW)	Максимальная разрешенная масса
OBD	Система бортовой диагностики
RAB	Система автоматического торможения при движении задним ходом



Сокращение	Значение
RCTA	Система предупреждения о возможном столкновении с перекрестным транспортом при движении задним ходом
Максимально допустимая нагрузка на заднюю ось (rear MPAW)	Максимально допустимая нагрузка на заднюю ось
RHD	Правостороннее рулевое управление
RON	Октановое число по исследовательскому методу
SRH	Динамическое освещение поворотов (адаптивное освещение)
SRS	Дополнительная удерживающая система (Supplemental restraint system)
SRVD	Обнаружение приближения автомобилей сзади (Subaru Rear Vehicle Detection)
TPMS	Система контроля давления в шинах

### Знаки, применяющиеся в автомобиле

Такие знаки вы можете увидеть в вашем автомобиле.

Описание сигнальных и контрольных ламп см. в разделе «Таблица сигнальных и контрольных ламп» <sup>Ⓢ</sup> стр. 28.

Знак	Значение
	ПРЕДУПРЕЖДЕНИЕ
	ОСТОРОЖНО
	Внимательно прочитайте данные указания
	Наденьте защитные очки
	Электролит аккумуляторной батареи содержит серную кислоту
	Бережь от детей!

Знак	Значение
	Беречь от огня!
	Взрывоопасно!

## Меры предосторожности при вождении

### ■ Ремень безопасности и подушка безопасности

#### ПРЕДУПРЕЖДЕНИЕ

- Все люди, находящиеся в автомобиле, должны пристегиваться ремнями безопасности ДО начала движения автомобиля. В противном случае при резком торможении или аварии возрастает риск получения серьезных травм.
- Для обеспечения максимальной защиты в случае дорожно-транспортного происшествия водитель и все пассажиры должны оставаться пристегнутыми ремнями безопасности при нахождении в автомобиле. Подушки безопасности не заменяют необходимость пристегивания ремнями безопасности. В сочетании с ремнями безопасности подушки безопасности обеспечивают оптимальную защиту в случае серьезного дорожно-транспортного происшествия. Игнорирование требования пристегиваться ремнями безопасности повышает риск получения серьезных травм или смертельного исхода при аварии, даже если автомобиль оборудован системой подушек безопасности.

- Подушки безопасности раскрываются с очень большой скоростью и силой. Неправильное положение водителя или пассажира может привести к серьезным травмам при срабатывании подушки безопасности. Для раскрытия подушки безопасности требуется достаточное пространство, поэтому водитель должен всегда сидеть прямо, плотно прижавшись к спинке сиденья, как можно дальше от рулевого колеса, но сохраняя при этом полный контроль над автомобилем. Передний пассажир должен отодвинуть свое сиденье как можно дальше назад и также сидеть прямо, плотно прижавшись к спинке сиденья.

Для ознакомления с указаниями и мерами предосторожности внимательно прочитайте следующие разделы:

- Информацию о системе ремней безопасности см. в раздел «Ремни безопасности» ☞ стр. 51.
- Информацию о системе подушек безопасности см. в разделе «Подушки безопасности (SRS)» ☞ стр. 82.

### ■ Безопасность детей

#### ПРЕДУПРЕЖДЕНИЕ

- Не разрешается держать детей на коленях или на руках во время движения автомобиля. При аварии пассажир не сможет уберечь ребенка

от травм, так как ребенок будет зажат между пассажиром и другими предметами, находящимися в салоне автомобиля.

- SUBARU настоятельно рекомендует, чтобы ВСЕ младенцы и дети более старшего возраста (включая находящихся в детском удерживающем устройстве) перевозились на ЗАДНЕМ сиденье. Причем их положение должно быть зафиксировано с учетом возраста, роста и веса либо с помощью соответствующего детского удерживающего устройства, либо ремнем безопасности автомобиля. Подушки безопасности безопасности раскрываются очень быстро и с большой силой, что может привести к травмам ребенка и даже его гибели, особенно если он не пристегнут или пристегнут неправильно. Дети легче и физически слабее взрослых, поэтому они подвержены большему риску получения травм при раскрытии подушки безопасности. Согласно статистике автотранспортных происшествий, детский травматизм значительно ниже при размещении ребенка не на переднем, а на заднем сиденье. Для ознакомления с указаниями и мерами предосторожности, касающимися детских удерживающих устройств, обратитесь к разделу «Детские удерживающие устройства» ☞ стр. 64.



Предупреждающая наклейка  
A AIRBAG

### **⚠ ПРЕДУПРЕЖДЕНИЕ**

- ЗАПРЕЩАЕТСЯ устанавливать обращенное против направления движения детское удерживающее устройство на сиденье, перед

которым имеется АКТИВНАЯ ПОДУШКА БЕЗОПАСНОСТИ, так как это может привести к ГИБЕЛИ или СЕРЬЕЗНОЙ ТРАВМЕ РЕБЕНКА.

- Обязательно переведите выключатель блокировки в положение LOCK, если ребенок находится на заднем сиденье. Ребенок может получить серьезную травму, если случайно откроет дверь и выпадет из автомобиля. См. раздел «Детская блокировка» ☞ стр. 136.
- Обязательно заблокируйте стеклоподъемники пассажирских дверей, если перевозите детей в автомобиле. В противном случае ребенок может получить травму при использовании электро-стеклоподъемника. См. раздел «Стеклоподъемники» ☞ стр. 136.
- Никогда не оставляйте детей, взрослых или животных в автомобиле одних без присмотра. Их случайные действия могут привести автомобиль в движение, в результате чего они сами или окружающие могут получить травмы. Кроме того, в жаркие и солнечные дни температура в закрытом автомобиле может быстро повыситься настолько, что приведет к тепловому удару или смертельному исходу.
- Покидая автомобиль, поднимите все стекла и закройте двери.
- Крышка багажного отсека с электроприводом открывается и закрывается со значительным усилием. В результате контакта

с человеком она может стать причиной травм, поэтому неукоснительно соблюдайте следующие предостережения:

- Перед открыванием или закрыванием крышки багажного отсека убедитесь, что рядом с ней нет детей.
- Не позволяйте детям играть с электроприводом крышки багажного отсека.

Для ознакомления с указаниями и мерами предосторожности внимательно прочитайте следующие разделы:

- Информацию о системе ремней безопасности см. в раздел «Ремни безопасности» ☞ стр. 51.
- Информацию о детских удерживающих устройствах см. в разделе «Детские удерживающие устройства» ☞ стр. 64.
- Информацию о системе подушек безопасности см. в разделе «Подушки безопасности (SRS)» ☞ стр. 82.
- Информацию о крышке багажного отсека с электроприводом см. в разделе «Крышка багажного отсека с электроприводом» ☞ стр. 140.

## ■ Отработавшие газы двигателя внутреннего сгорания (окись углерода)

### ПРЕДУПРЕЖДЕНИЕ

- Ни в коем случае не вдыхайте отработавшие газы двигателя

внутреннего сгорания. Отработавшие газы двигателя содержат окись углерода (угарный газ), не имеющий цвета и запаха, который очень опасен: при вдыхании вызывает тяжелое отравление организма вплоть до летального исхода.

- Ни в коем случае не допускайте проникновения отработавших газов двигателя в салон автомобиля.
- Запрещается оставлять двигатель работающим в закрытом помещении, например в гараже, за исключением короткого времени, требующегося для выезда наружу или заезда внутрь.
- Не оставайтесь на длительное время в стоящем на месте автомобиле с работающим двигателем. Если этого нельзя избежать, включайте систему вентиляции, чтобы подавать свежий воздух в салон автомобиля.
- Для обеспечения надлежащей работы системы вентиляции следите за тем, чтобы передняя решетка воздухозабора системы вентиляции всегда была очищена от снега, листьев и других предметов, препятствующих притоку воздуха.
- Если вы замечаете, что отработавшие газы проникают в салон автомобиля, определите причину и устраните ее как можно скорее. Если вам приходится продолжать движение в таких условиях, обязательно откройте все окна, полностью опустив стекла.
- Во время движения крышка багажного отсека должна быть закрыта, чтобы предотвратить

попадание отработавших газов в салон автомобиля.

## ■ Алкоголь и вождение

### ПРЕДУПРЕЖДЕНИЕ

Вождение после приема алкоголя чрезвычайно опасно. Наличие алкоголя в крови замедляет реакцию и ухудшает восприятие, способность оценки и внимательность. Если вы садитесь за руль после употребления алкоголя, даже если вы выпили совсем немного, это увеличит риск попасть в серьезную или смертельную аварию, травмировать или убить себя, своих пассажиров и других. Кроме того, если вы получили травму в аварии, алкоголь может усилить тяжесть последствий этой травмы. Пожалуйста, не садитесь за руль после употребления алкогольных напитков.

Вождение в состоянии алкогольного опьянения — наиболее частая причина дорожно-транспортных происшествий. Поскольку алкоголь влияет на всех людей по-разному, выпитое количество алкоголя может стать слишком большим, чтобы безопасно управлять автомобилем, даже если уровень алкоголя в вашей крови ниже допустимой законом нормы. Наилучшее правило — никогда не садиться за руль после употребления алкоголя.

## ■ Лекарственные/наркотические вещества и вождение

### ПРЕДУПРЕЖДЕНИЕ

Существует ряд препаратов (отпускаемых без рецепта и по рецепту), которые могут замедлять вашу реакцию и ухудшать восприятие, способность оценки и внимательность. Если вы садитесь за руль после приема таких средств, это может увеличить риск для вас, ваших пассажиров и других лиц попасть в серьезную или смертельную аварию.

Ни в коем случае не садитесь за руль, если вы находитесь под воздействием каких-либо запрещенных препаратов, изменяющих сознание. Ради вашего здоровья и благополучия мы настоятельно рекомендуем вообще не принимать запрещенные наркотические средства и обратиться за лечением, если вы зависимы от них.

## ■ Вождение в состоянии усталости и сонливости

### ПРЕДУПРЕЖДЕНИЕ

Когда вы устали или хотите спать, ваша реакция будет замедленной, а восприятие, способность оценки и внимание будут нарушены. Если вы ведете машину, когда устали или

захотели спать, риск попасть в серьезную или смертельную аварию значительно увеличивается.

Не продолжайте движение, остановите автомобиль в безопасном месте для отдыха или сна. В длительных поездках следует периодически останавливаться для отдыха, чтобы восстановить бодрое состояние перед продолжением поездки. По возможности управляйте автомобилем по очереди с другим водителем.

## ■ Переоборудование автомобиля

### ПРЕДУПРЕЖДЕНИЕ

Не снимайте оригинальные навигационную или аудиосистему SUBARU. Это может привести к неработоспособности следующих компонентов и функций:

- Дисплея комбинации приборов
- Отображения вида назад со вспомогательными линиями
- Настроек автомобиля
- Климат-контроля
- Подогрева передних сидений
- Часов

### ОСТОРОЖНО

Переоборудование автомобиля не допускается. Переоборудование может повлиять на работу автомобиля, безопасность или долговечность и даже может нарушать требования законодательства к автомобилю. Кроме того, гарантии могут не распространяться на повреждение или нарушение работы вследствие переоборудования.

## ■ Пользование телефоном / мобильный телефон и вождение

### ОСТОРОЖНО

Не пользуйтесь телефоном в автомобиле / мобильным телефоном во время вождения: это может отвлечь внимание от управления автомобилем и привести к аварии. Если вам потребовалось воспользоваться телефоном в автомобиле / мобильным телефоном, остановите автомобиль в безопасном месте, прежде чем использовать телефон. В некоторых странах во время вождения законом разрешено пользоваться только телефонами с функцией голосового набора в режиме громкой связи.

## ■ Вождение автомобиля, оборудованного навигационной системой

### ПРЕДУПРЕЖДЕНИЕ

Изображение на дисплее не должно отвлекать ваше внимание от управления автомобилем. Кроме того, не разрешается управлять навигационной системой во время вождения. Отвлечение внимания от вождения может привести к дорожно-транспортному происшествию. Если вам необходимо воспользоваться органами управления навигационной системы, сначала остановите автомобиль в безопасном месте.

## ■ Перевозка домашних животных

При перевозке животных необходимо позаботиться о том, чтобы они не отвлекали ваше внимание и не мешали вам управлять автомобилем. В случае столкновения или резкой остановки автомобиля перемещение животных или незакрепленных клеток с животными по салону может причинить травмы и вам, и пассажирам вашего автомобиля. Кроме того, в таких ситуациях могут пострадать и перевозимые животные. Поэтому ради безопасности животных примите соответствующие меры. Зафиксируйте вашего питомца с помощью специального ошейника для перевозки, который можно закрепить на заднем сиденье с помощью ремня безопасности. Или

используйте контейнер для перевозки животных, который закрепите на заднем сиденье, пропустив ремень безопасности через ручку для переноски контейнера. Никогда не перевозите животных или контейнеры с ними на сиденье переднего пассажира. За дополнительной информацией обращайтесь к ветеринару, в местное общество защиты животных или в зоомагазин.

## ■ Давление в шинах

Не реже раза в месяц, а также перед каждой длительной поездкой проверяйте давление в каждой шине, в том числе запасного колеса. При необходимости приведите давление в норму.

Проверяйте давление на холодных шинах. Для приведения давления в соответствие со значениями, указанными на специальной наклейке в автомобиле, используйте манометр. Подробную информацию см. в разделе «Шины и колесные диски»  стр. 462.

### ПРЕДУПРЕЖДЕНИЕ

**Движение с высокой скоростью при значительном сниженном давлении в шинах может вызывать сильную деформацию шин и их быстрый нагрев. Из-за резкого роста температуры возможно отслоение протектора и разрушение шин. В результате потеря контроля над автомобилем может привести к дорожно-транспортному происшествию.**

## ■ Движение по дорогам и по пересеченной местности

Данный автомобиль относится к классу внедорожников. Внедорожники имеют существенно более высокий риск опрокидывания по сравнению с другими легковыми автомобилями. Это связано с увеличенным дорожным просветом и более высоко расположенным центром тяжести. Управляемость и маневренность также отличаются. Поэтому во избежание получения серьезных или смертельных травм в результате потери контроля над автомобилем, опрокидывания или других несчастных случаев внимательно прочитайте следующий раздел, следуйте приведенным в нем инструкциям и соблюдайте указанные меры предосторожности. См. раздел «Движение по дорогам и пересеченной местности»  стр. 385.

## ■ Установка аксессуаров

### ПРЕДУПРЕЖДЕНИЕ

- Не крепите на ветровом стекле какие-либо аксессуары, наклейки или этикетки (кроме надлежащим образом установленных сервисных наклеек). Такие предметы могут мешать обзору.
- Если потребуется закрепить на ветровом стекле какой-либо аксессуар (например, транспондер или пропуск), рекомендуем проконсультироваться с дилером SUBARU касательно оптимального расположения.
- Не подключайте какие-либо несанкционированные устройства

к разъему передачи данных (диагностическому разъему OBD II). Этот разъем служит исключительно для связи с соответствующим диагностическим тестером, используемым техническим персоналом авторизованных сервисных центров. Подключение несанкционированных устройств, например устройства слежения за поведением водителя, может отрицательно сказаться на работе систем автомобиля, в том числе систем безопасности, или предоставить посторонним лицам доступ к данным в памяти автомобиля. Использование несанкционированных устройств может вызвать неожиданные нарушения, например разрядку аккумуляторной батареи, или повредить системы автомобиля. Гарантия производителя не распространяется на случаи неисправности какого-либо компонента вследствие подключения несанкционированного устройства к разъему передачи данных.

## ■ Управление автомобилем

### ▼ Прежде чем покинуть автомобиль

#### ОСТОРОЖНО

Убедитесь, что автомобиль заперт, и возьмите с собой брелок дистанционного доступа.

Помимо вероятности угона, существует риск вандализма, установки в автомобиле шпионских электронных устройств или иного вмешательства, способного вызвать непредвиденные осложнения.

### ▼ Хранение пластинки с номером ключа

#### ПРИМЕЧАНИЕ

- Номер ключа требуется при ремонте автомобиля или заказе запасного брелока дистанционного доступа. В случае утери пластинки с выгравированным номером ключа вы не сможете заказать запасной брелок дистанционного доступа. Чтобы не допустить кражи пластинки с номером ключа, не оставляйте ее в автомобиле, а храните в надежном месте. См. раздел «Система дистанционного доступа с функцией запуска/остановки двигателя при помощи кнопки» ☞ стр. 114.
- В случае потери ключа рекомендуем аннулировать регистрацию утерянного брелока дистанционного доступа, чтобы предотвратить угон. Только дилер SUBARU может аннулировать регистрацию брелока доступа. Рекомендуем обращаться к дилеру SUBARU. См. раздел «Изготовление нового ключа» ☞ стр. 128.

### ▼ Переоборудование автомобиля

#### ПРЕДУПРЕЖДЕНИЕ

- Не устанавливайте компоненты, не вносите послепродажные изменения в конструкцию, электрическую проводку и не выполняйте другие работы, которые не предусмотрены для данного автомобиля.
- Не подключайте аксессуары к электрической проводке или разъемам автомобиля, если они не являются оригинальными продуктами SUBARU. Гарантия на автомобиль SUBARU не распространяется на неисправности, возникшие в результате подключения к автомобилю продуктов, отличных от указанных.
- Установка компонентов, не являющихся оригинальными продуктами SUBARU, может нарушать требования законодательства. Проконсультируйтесь с дилером SUBARU относительно компонентов (шин, колесных дисков, глушителей и т. д.), которые вы можете законно установить на свой автомобиль.

### ▼ Установка устройств

#### ПРЕДУПРЕЖДЕНИЕ

Подключение устройств, не предназначенных для автомобиля или определенного разъема, может

отрицательно повлиять на систему автомобиля или вызвать разрядку дополнительной батареи. Это также может привести к утечке личных данных или несанкционированному удаленному управлению автомобилем и вызвать непредвиденные осложнения. Гарантия производителя не распространяется на любое осложнение, вызванное подключением устройства, не предназначенного для использования на автомобиле. Компания SUBARU также не несет ответственности за любое такое осложнение.

- Диагностический разъем автомобиля следует использовать только для обмена данными с системой бортовой диагностики (OBD II) в целях проверки и технического обслуживания.
- Используйте разъем USB только для обмена данными с автомобилем и зарядки устройств.

- ▼ Обращение с подозрительным устройством

### ПРЕДУПРЕЖДЕНИЕ

Если в вашем автомобиле обнаружено установленное подозрительное электронное устройство, немедленно удалите его и проконсультируйтесь с дилером SUBARU.

Гарантия производителя не распространяется на любое осложнение, связанное с подключением подозрительного устройства. Компания

SUBARU также не несет ответственности за любое такое осложнение.

- ▼ Удаление личных данных из автомобиля

### ОСТОРОЖНО

В случае продажи вашего автомобиля обязательно защитите свою личную информацию путем удаления любых личных данных, зарегистрированных в автомобиле. Подробно

о восстановлении заводских настроек читайте в приложении к руководству по эксплуатации, касающемся навигационной и аудиосистем.

Имейте в виду, что при инициализации личная информация полностью не удаляется. Для полного удаления личных данных из автомобиля обратитесь к дилеру SUBARU.

## Уровни шума в салоне автомобиля (Регламент Таможенного союза)

TR CU 018/2011

(ТЕХНИЧЕСКИЙ РЕГЛАМЕНТ ТАМОЖЕННОГО СОЮЗА, «О безопасности колесных транспортных средств»), Приложение № 3: раздел 2

(Требования к транспортным средствам в отношении уровня шума в салоне):

Таблица 2.1: примечания: № 3,

Уровень шума, измеренный в режиме разгона, не должен превышать 77 дБ А.

Данный автомобиль не должен использоваться в общественных целях (например, как такси).

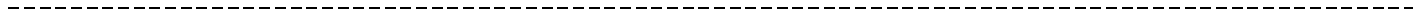
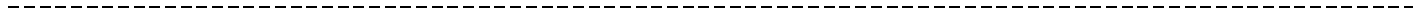
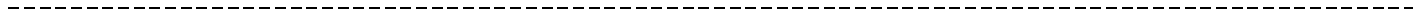
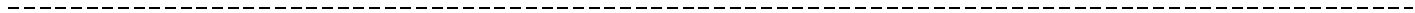
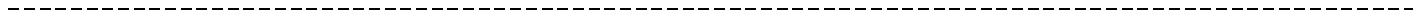
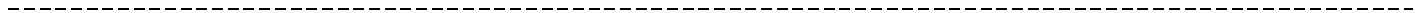
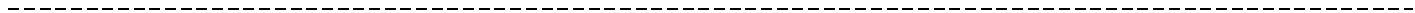

# Иллюстрированный указатель

● Экстерьер .....	14
● Интерьер .....	16
Модели с левосторонним расположением рулевого управления .....	17
Модели с правосторонним расположением рулевого управления .....	18
● Багажный отсек .....	20
● Передняя панель .....	21
Модели с левосторонним расположением рулевого управления .....	21

Модели с правосторонним расположением рулевого управления .....	22
● Рулевое колесо .....	23
● Подрулевые переключатели освещения и стеклоподъемников .....	24
Тип А .....	24
Тип В .....	25
● Комбинация приборов .....	26
● Таблица сигнальных и контрольных ламп .....	28

## Экстерьер

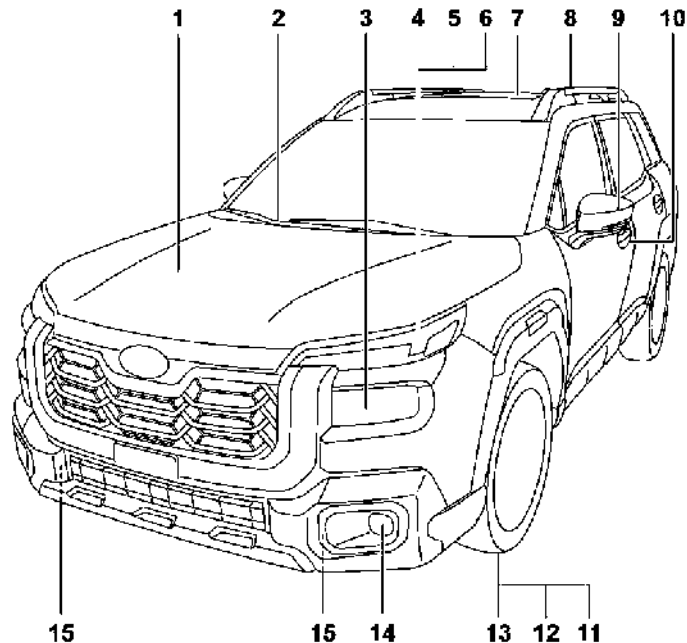

- 1 Капот (стр. 447)
- 2 Очиститель ветрового стекла (стр. 225, 470)
- 3 Фары (стр. 214, 478)
- 4 Указатели поворота (стр. 221, 478)
- 5 Передние габаритные огни (стр. 494)
- 6 Дневные ходовые огни (стр. 494)
- 7 Люк в крыше (стр. 147)
- 8 Рейлинги на крыше (стр. 392)
- 9 Наружные зеркала заднего вида (стр. 230)
- 10 Замки дверей (стр. 132)
- 11 Давление в шинах (стр. 464)
- 12 Спустившие шины (стр. 409)
- 13 Цепи противоскольжения (стр. 390)
- 14 Противотуманные фары (стр. 220, 478)
- 15 Проушины крепления (стр. 418)

002523

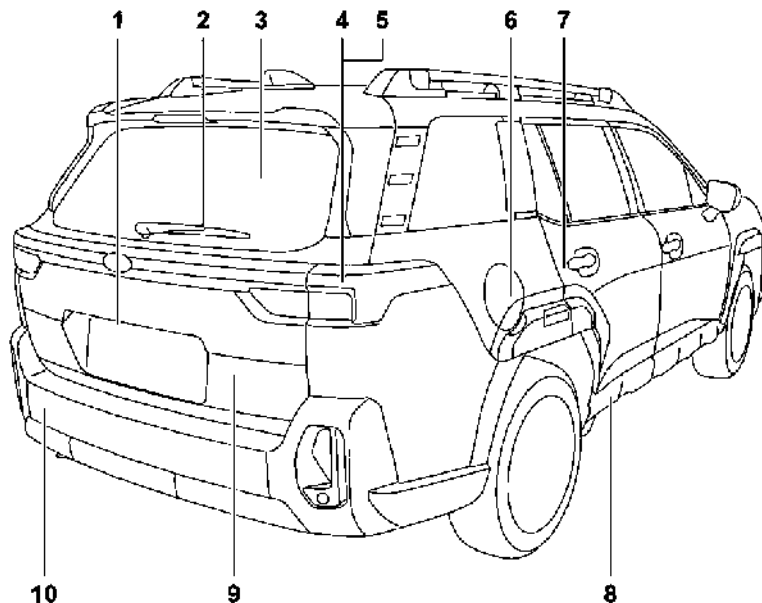

- 1 Камера заднего вида (стр. 337)
- 2 Очиститель заднего стекла (стр. 227)
- 3 Нагревательный элемент заднего стекла (стр. 228)
- 4 Фонари (стр. 214, 478)
- 5 Указатели поворота (стр. 221, 478)
- 6 Крышка лючка заливной горловины (стр. 284)
- 7 Детская блокировка (стр. 136)
- 8 Гнезда крепления (стр. 418)
- 9 Крышка багажного отсека (стр. 139)
- 10 Буксирная проушина (стр. 418)

002478

## Интерьер

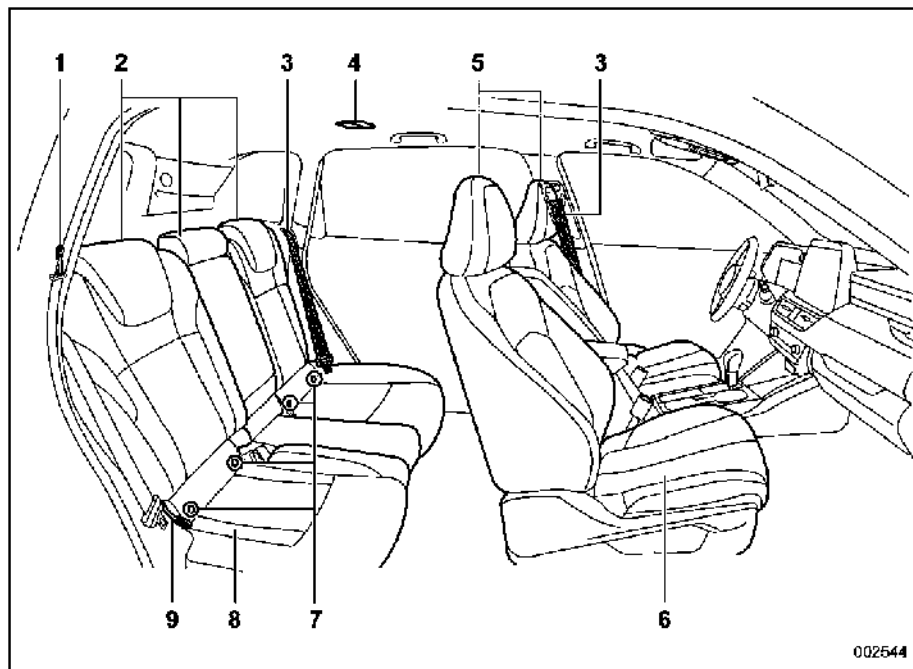

- 1 Лямки разблокировки спинки сиденья (стр. 43)
- 2 Регулировка подголовников заднего сиденья (стр. 46)
- 3 Ремни безопасности (стр. 51)
- 4 Плафон освещения салона (стр. 254)
- 5 Регулировка подголовников передних сидений (стр. 41)
- 6 Передние сиденья (стр. 32)
- 7 Нижние точки крепления системы ISOFIX для детских удерживающих устройств (стр. 78)
- 8 Задние сиденья (стр. 42)
- 9 Регулировка угла наклона спинки сиденья (стр. 45)

002544

Пример на иллюстрации выше относится к моделям с левосторонним расположением рулевого управления. На моделях с правосторонним расположением рулевого управления места установки переключателей могут отличаться от показанных на иллюстрации.

## ■ Модели с левосторонним расположением рулевого управления

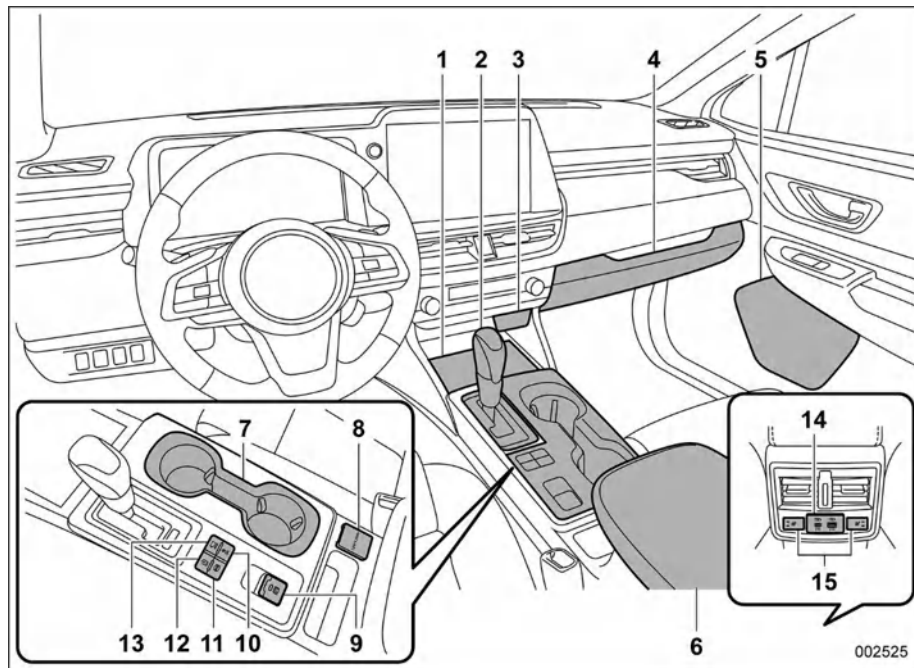

- 1 Беспроводное зарядное устройство (стр. 265)
- 2 Рычаг селектора (стр. 292)
- 3 Разъемы USB для зарядки (стр. 263)
- 4 Вещевой ящик со стороны переднего пассажира (стр. 257)
- 5 Держатель для бутылок (стр. 261)
- 6 Центральный подлокотник (стр. 258)
- 7 Подстаканники (стр. 260)
- 8 Разъемы электропитания (стр. 261)
- 9 Выключатель электромеханического стояночного тормоза (стр. 313)
- 10 Выключатель системы динамической курсовой стабилизации (стр. 304)
- 11 Выключатель системы автоматического удержания автомобиля (стр. 315)
- 12 Выключатель системы start-стоп (стр. 322)
- 13 Выключатель экрана камеры (стр. 327)
- 14 Разъемы USB для зарядки на центральной консоли (стр. 264)
- 15 Выключатели подогрева заднего сиденья (стр. 49)

■ **Модели с правосторонним расположением рулевого управления**

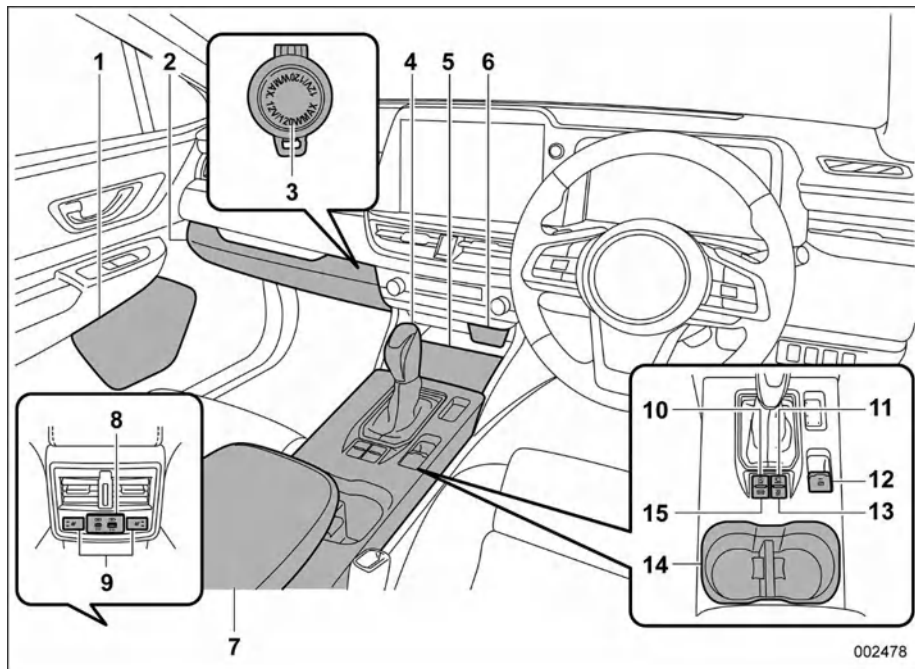

- 1 Держатель для бутылок (стр. 261)
- 2 Вещевой ящик со стороны переднего пассажира (стр. 257)
- 3 Разъем электропитания (стр. 261)
- 4 Рычаг селектора (стр. 292)
- 5 Беспроводное зарядное устройство (стр. 265)
- 6 Разъемы USB для зарядки (стр. 263)
- 7 Центральный подлокотник (стр. 258)
- 8 Разъемы USB для зарядки на центральной консоли (стр. 264)
- 9 Выключатели подогрева заднего сиденья (стр. 49)
- 10 Выключатель системы start-стоп (стр. 322)
- 11 Выключатель экрана камеры (стр. 327)
- 12 Выключатель электромеханического стояночного тормоза (стр. 313)
- 13 Выключатель системы динамической курсовой стабилизации (стр. 304)
- 14 Подстаканники (стр. 260)
- 15 Выключатель системы автоматического удержания автомобиля (стр. 315)

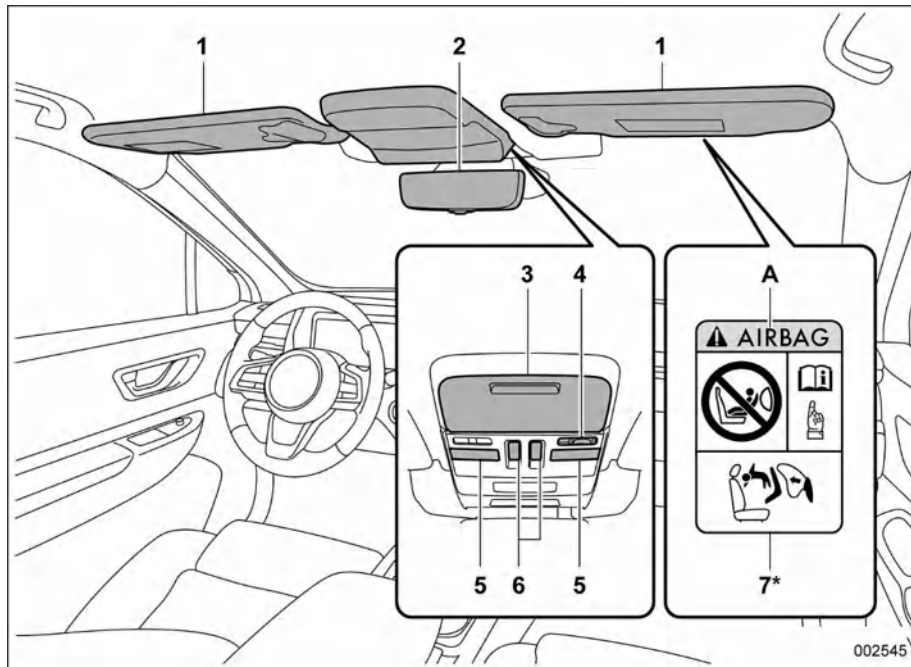

Пример на иллюстрации выше относится к моделям с левосторонним расположением рулевого управления. На моделях с правосторонним расположением рулевого управления места установки переключателей могут отличаться от показанных на иллюстрации.

- 1 Солнцезащитные козырьки (стр. 256)
  - 2 Внутреннее зеркало заднего вида (стр. 229)
  - 3 Потолочная консоль (стр. 259)
  - 4 Выключатель взаимодействия с дверями (стр. 254)
  - 5 Точечный светильник (стр. 254)
  - 6 Переключатель люка в крыше (стр. 148)
  - 7 Наклейки с предупреждениями касательно детских удерживающих устройств
- A AIRBAG

\*: ЗАПРЕЩАЕТСЯ устанавливать обращенное против направления движения детское удерживающее устройство на сиденье, перед которым имеется АКТИВНАЯ ПОДУШКА БЕЗОПАСНОСТИ, так как это может привести к ГИБЕЛИ или СЕРЬЕЗНОЙ ТРАВМЕ РЕБЕНКА.

## Багажный отсек

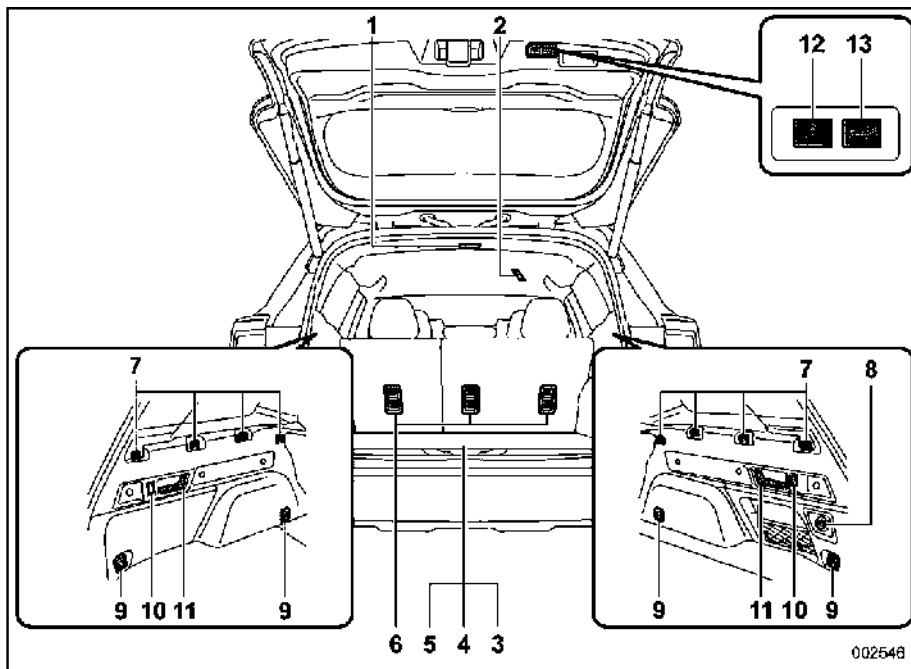

- 1 Плафон освещения багажного отсека (стр. 255)
- 2 Ремень безопасности центрального места заднего сиденья (стр. 56)
- 3 Неполноразмерное запасное колесо (стр. 406)
- 4 Набор инструментов (стр. 408)
- 5 Вещевое отделение под полом багажного отсека (стр. 278)
- 6 Крепления Top Tether (стр. 81)
- 7 Проушины для крючков универсального чехла для багажа (стр. 274)
- 8 Разъемы электропитания (стр. 261)
- 9 Проушины для крепления багажа (стр. 277)
- 10 Крючки для крепления багажной сетки (стр. 272)
- 11 Рычаг складывания спинки заднего сиденья (стр. 43)
- 12 Кнопка запирания крышки багажного отсека с электроприводом (стр. 142)
- 13 Кнопка закрывания крышки багажного отсека (стр. 142)

002548

## Передняя панель

### ■ Модели с левосторонним расположением рулевого управления



- 1 Переключатели стеклоподъемников (стр. 136)
- 2 Память сиденья водителя (стр. 36)
- 3 Переключатель регулировки положения зеркала заднего вида (стр. 231)
- 4 Вентиляторы (стр. 238)
- 5 Комбинация приборов (стр. 185)
- 6 Регулировка положения рулевого колеса (стр. 234)
- 7 Кнопочный выключатель зажигания (стр. 288)
- 8 Центральный информационный дисплей (стр. 197) / аудиосистема\*<sup>1</sup> / навигационная система\*<sup>1</sup>
- 9 Камера системы мониторинга состояния водителя (стр. 363)
- 10 Выключатель аварийной световой сигнализации (стр. 156)
- 11 Панель управления климатической установки (стр. 239)
- 12 Регулятор яркости (стр. 159)
- 13 Кнопка закрывания крышки багажного отсека (стр. 141)
- 14 Ручка отпирания капота (стр. 447)
- 15 Блок предохранителей (стр. 476)

\* 1: подробную информацию об использовании аудиосистемы и навигационной системы (при наличии) читайте в отдельном руководстве.

■ Модели с правосторонним расположением рулевого управления

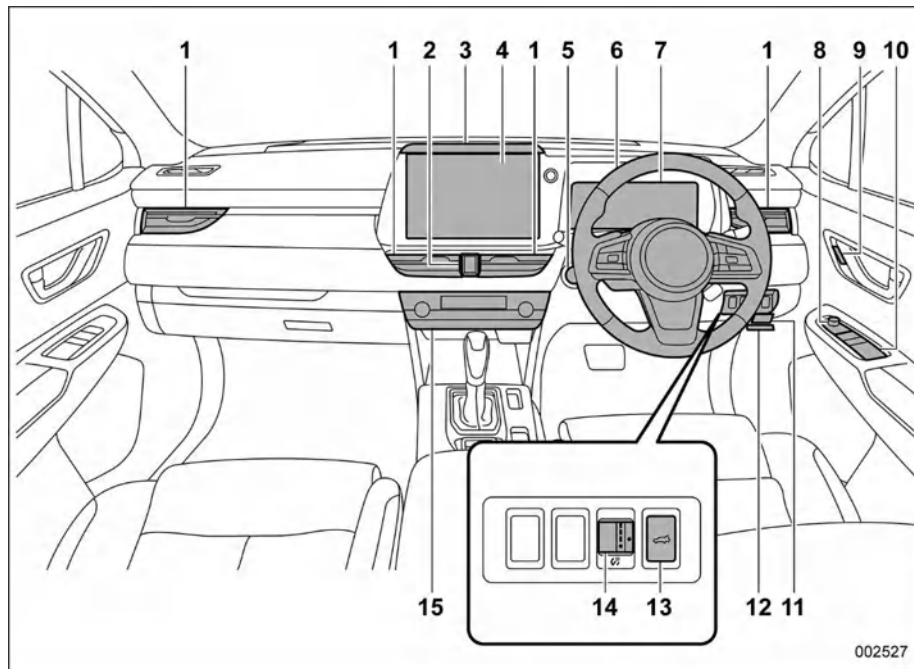

- 1 Вентиляторы (стр. 238)
- 2 Выключатель аварийной световой сигнализации (стр. 156)
- 3 Камера системы мониторинга состояния водителя (стр. 363)
- 4 Центральный информационный дисплей (стр. 197) / аудиосистема\*<sup>1</sup> / навигационная система\*<sup>1</sup>
- 5 Кнопочный выключатель зажигания (стр. 288)
- 6 Регулировка положения рулевого колеса (стр. 234)
- 7 Комбинация приборов (стр. 185)
- 8 Переключатель регулировки положения зеркал заднего вида (стр. 231)
- 9 Память сиденья водителя (стр. 36)
- 10 Переключатели стеклоподъемников (стр. 136)
- 11 Блок предохранителей (стр. 476)
- 12 Ручка отпирания капота (стр. 447)
- 13 Кнопка закрывания крышки багажного отсека (стр. 141)
- 14 Регулятор яркости (стр. 159)
- 15 Панель управления климатической установки (стр. 239)

\* 1: подробную информацию об использовании аудиосистемы и навигационной системы (при наличии) читайте в отдельном руководстве.

## Рулевое колесо

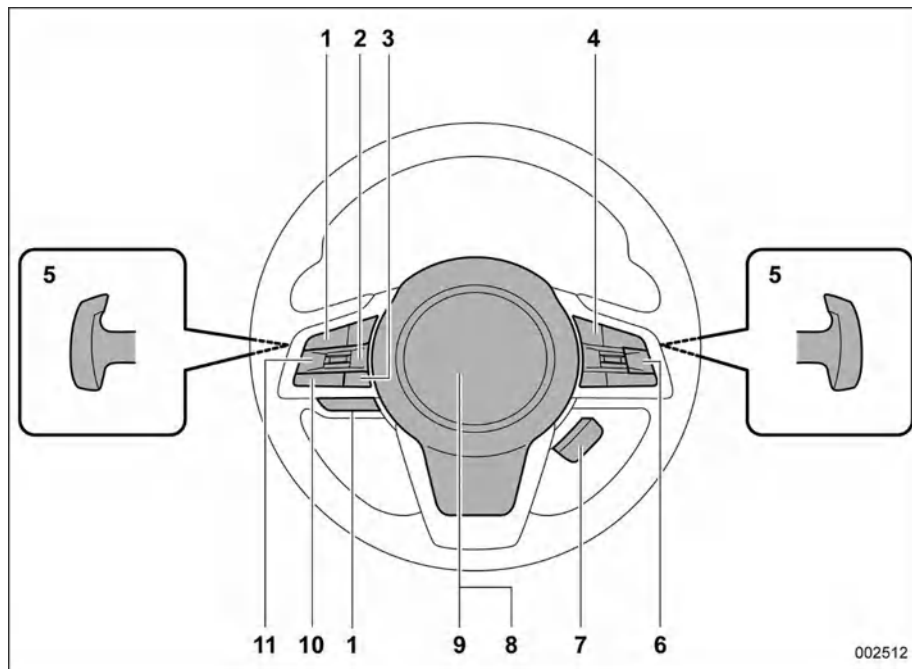

- 1 Переключатели аудиосистемы\*1
- 2 Переключатель TRIP RESET (стр. 157)
- 3 Выключатель системы голосового управления\*1
- 4 Переключатели круиз-контроля\*2
- 5 Лепестковые переключатели (стр. 296)
- 6 Переключатель X-MODE (стр. 307)
- 7 Выключатель подогрева рулевого колеса (стр. 234)
- 8 Подушка безопасности (стр. 82)
- 9 Звуковой сигнал (стр. 235)
- 10 Выключатель режима громкой связи телефона\*1
- 11 Переключатели управления дисплеем комбинации приборов (стр. 188)

\*1: подробно об использовании органов управления читайте в отдельном руководстве по эксплуатации аудиосистемы / навигационной системы.

\*2: информацию о системе EyeSight см. в описании системы EyeSight, прилагающемся к Руководству по эксплуатации'

## Подрулевые переключатели освещения и стеклоподъемников

### ■ Тип А

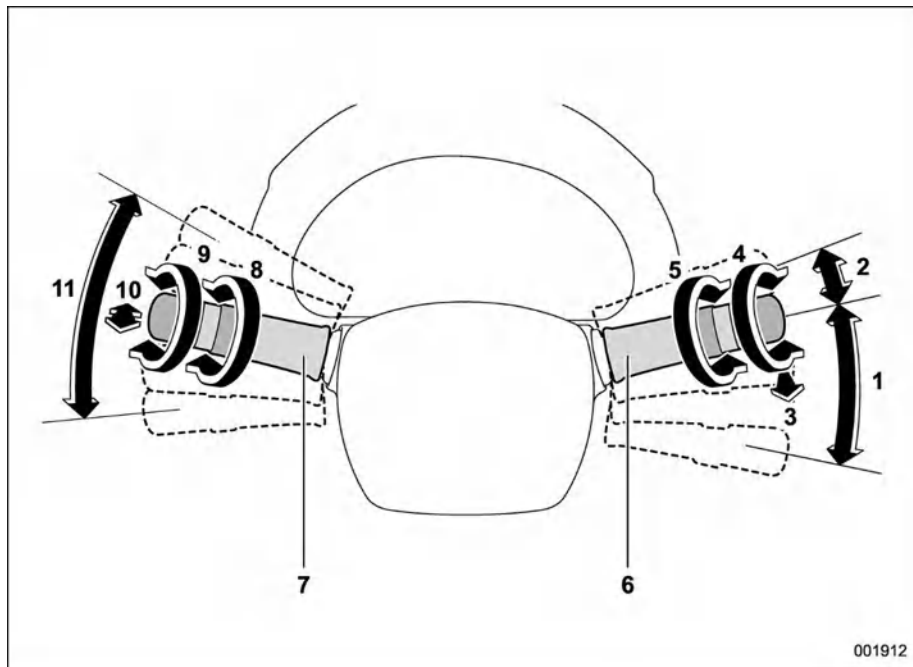

- 1 Очиститель ветрового стекла (стр. 222)
- 2 Туман (стр. 225)
- 3 Омыватель ветрового стекла (стр. 226)
- 4 Переключатель очистителя и омывателя заднего стекла (стр. 227)
- 5 Управление чувствительностью датчика (стр. 226)
- 6 Подрулевой переключатель стеклоочистителей (стр. 225)
- 7 Переключатель освещения (стр. 214)
- 8 Выключатель противотуманных фар / задних противотуманных фонарей (стр. 220)
- 9 Выключатель фар ON/OFF/AUTO (стр. 215)
- 10 Мигание фарами, переключение дальнего и ближнего света (стр. 217)
- 11 Подрулевой переключатель указателей поворота (стр. 221)

## ■ Тип В

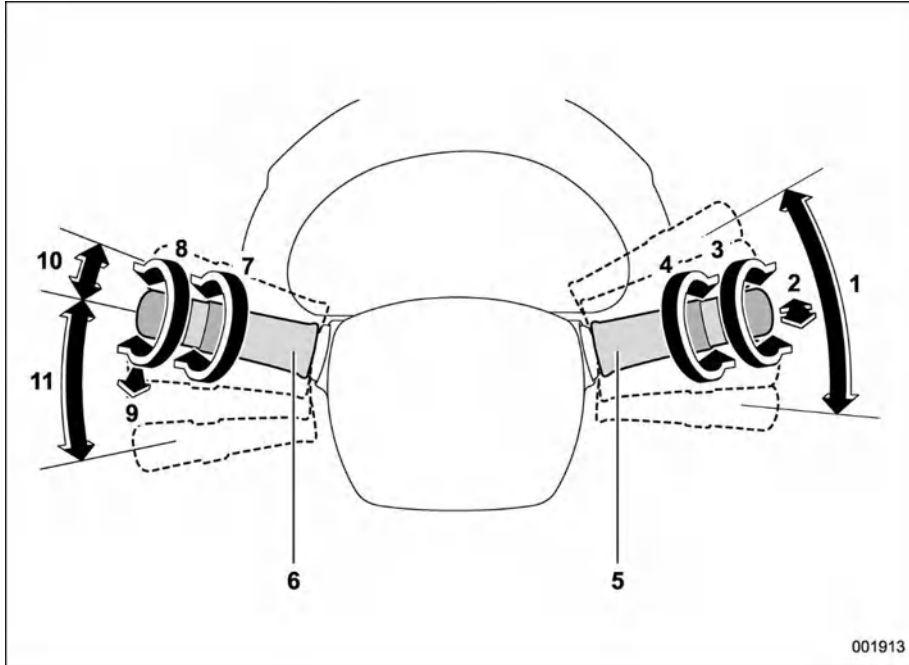

- 1 Подрулевой переключатель указателей поворота (стр. 221)
- 2 Мигание фарами, переключение дальнего и ближнего света (стр. 217)
- 3 Выключатель фар ON/OFF/AUTO (стр. 215)
- 4 Выключатель противотуманных фар / задних противотуманных фонарей (стр. 220)
- 5 Переключатель освещения (стр. 214)
- 6 Подрулевой переключатель стеклоочистителей (стр. 222)
- 7 Управление чувствительностью датчика (стр. 226)
- 8 Переключатель очистителя и омывателя заднего стекла (стр. 227)
- 9 Омыватель ветрового стекла (стр. 226)
- 10 Туман (стр. 225)
- 11 Очиститель ветрового стекла (стр. 225)

## Комбинация приборов

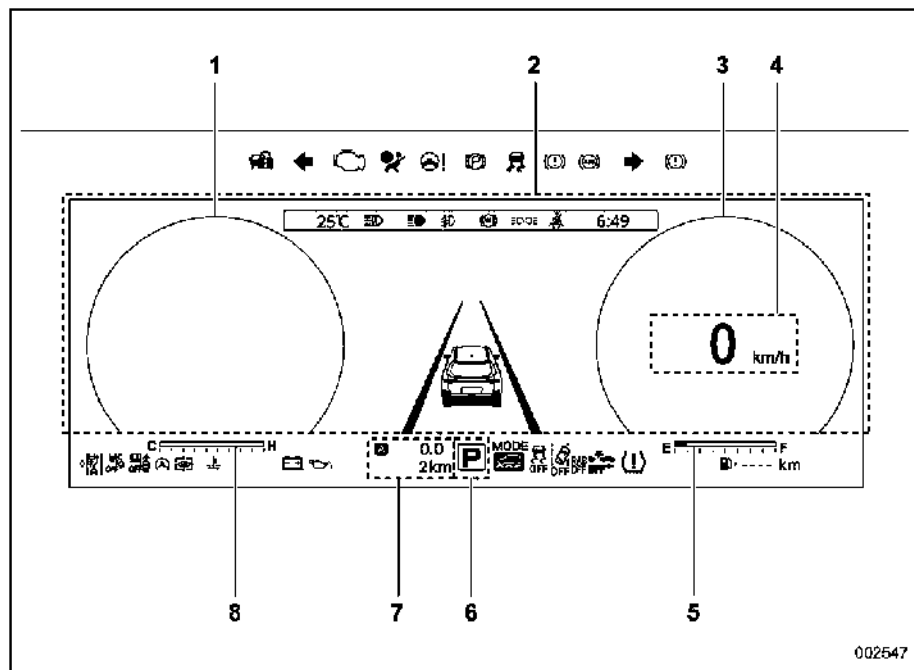

- 1 Тахометр (стр. 157)
- 2 Дисплей комбинации приборов (стр. 185)
- 3 Спидометр (стр. 157)
- 4 Окно цифрового значения скорости (стр. 193)
- 5 Указатель уровня топлива (стр. 158)
- 6 Индикатор положения рычага селектора / включенной передачи (стр. 181)
- 7 Счетчик суточного пробега и одометр (стр. 157)
- 8 Указатель температуры охлаждающей жидкости (стр. 159)

002547

Приведённая выше иллюстрация является типичным примером. На некоторых моделях комбинация приборов может незначительно отличаться от показанной на иллюстрации.



## Таблица сигнальных и контрольных ламп

Знак	Значение	Стр.
	Сигнальная лампа непристегнутого ремня безопасности	161
	Сигнальная лампа непристегнутого ремня безопасности переднего пассажира	161
	Сигнальная лампа непристегнутого ремня безопасности пассажира на заднем сиденье	163
	Сигнальная лампа системы подушек безопасности	164
ON 	Контрольная лампа включения фронтальной подушки безопасности переднего пассажира (при наличии)	164
OFF 	Контрольная лампа выключения фронтальной подушки безопасности переднего пассажира (при наличии)	164
	Сигнальная лампа неисправности (лампа Check Engine)	165
	Сигнальная лампа низкой температуры охлаждающей жидкости (синяя) / сигнальная лампа высокой температуры охлаждающей жидкости (красная)	166
	Сигнальная лампа зарядки аккумуляторной батареи	167

Знак	Значение	Стр.
	Сигнальная лампа давления масла	167
	Сигнальная лампа низкого уровня моторного масла	167
AT OIL TEMP	Сигнальная лампа температуры масла (AT OIL TEMP)	167
R.DIFF TEMP	Сигнальная лампа температуры масла для заднего дифференциала (при наличии)	168
	Сигнальная лампа ABS	170
	Сигнальная лампа тормозной системы (красная)	170
	Сигнальная лампа электромеханического стояночного тормоза / сигнальная лампа тормозной системы (желтая)	171
	Контрольная лампа электромеханического стояночного тормоза	172
	Контрольная лампа открытой двери	174
	Сигнальная лампа открытого капота	174
	Сигнальная лампа низкого уровня топлива	173

Знак	Значение	Стр.
AWD	Сигнальная лампа полного привода	174
	Сигнальная лампа усилителя рулевого управления	174
	Контрольная лампа функции автоматического удержания автомобиля	173
	Контрольная лампа предупреждения системы управления динамикой автомобиля / действия системы управления динамикой автомобиля	175
OFF 	Контрольная лампа выключения управления динамикой автомобиля	176
	Предупреждающий индикатор ключа доступа	176
	Контрольная лампа иммобилайзера	181
	Контрольные лампы указателей поворота	181
	Контрольная лампа дальнего света	181
	Сигнальная лампа автоматического корректора света фар	182

Знак	Значение	Стр.
	Сигнальная лампа светодиодных фар	182
<b>SRH OFF</b>	Контрольная лампа выключения динамического освещения поворотов (при наличии)	182
<b>SRH</b>	Сигнальная лампа динамического освещения поворотов (при наличии)	182
	Контрольная лампа противотуманных фар	182
	Контрольная лампа задних противотуманных фонарей	182
	Индикатор системы X-MODE	183
	Контрольная лампа функции контроля движения на спуске	183
	Контрольная лампа фар	182
	Сигнальная лампа низкого давления в шинах (при наличии)	168
	Сигнальная лампа уровня жидкости стеклоомывателя	174
	Индикатор выключенного состояния (OFF) системы старт-стоп	182

Знак	Значение	Стр.
	Контрольная лампа системы старт-стоп (зеленая)	183
	Сигнальная лампа системы старт-стоп (желтая)	182
	Индикатор отсутствия действия системы старт-стоп	183
	Предупреждающий индикатор обнаружения приближения автомобилей сзади (Subaru Rear Vehicle Detection)	183
	Индикатор выключения обнаружения автомобилей сзади (Subaru Rear Vehicle Detection)	183
	Индикация обнаружения транспортного средства в соседней полосе движения	184
	Сигнальная лампа обледеневшей дороги	184
<b>RAB</b>	Сигнальная лампа системы автоматического торможения при движении задним ходом (RAB)	184
<b>RAB OFF</b>	Контрольная лампа отключения системы RAB OFF	184
	Контрольная лампа отключения функции обнаружения препятствий сзади	185

Знак	Значение	Стр.
	Сигнальная лампа электронной системы регулировки жесткости амортизаторов (при наличии)	183
	Контрольная лампа работы системы мониторинга состояния водителя (зеленая)	184
	Сигнальная лампа системы мониторинга состояния водителя (желтая)	184
	Контрольная лампа отключения системы мониторинга состояния водителя	185
	Контрольная лампа временной остановки работы системы мониторинга состояния водителя	185
	Сигнальная лампа функции торможения при перекрестном движении спереди (при наличии)	185
	Индикатор выключенного состояния функции торможения при перекрестном движении спереди (при наличии)	185

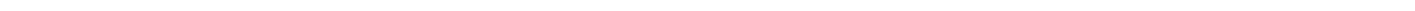
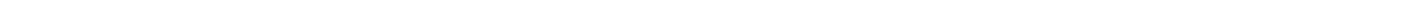
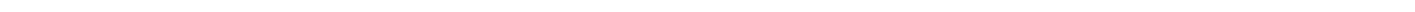
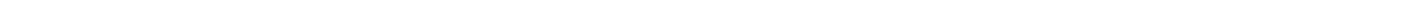
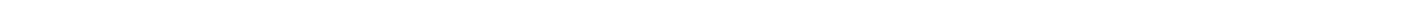
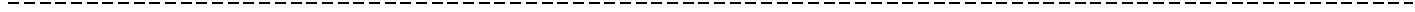

# Сиденья, ремни безопасности и подушки безопасности

1-1. Передние сиденья.....	32	1-7. Напоминание о наличии пассажиров или багажа на заднем сиденье .....	63
Сиденье с ручной регулировкой (при наличии) .....	34	1-8. Детские удерживающие устройства.....	64
Сиденье с электроприводом регулировки (при наличии).....	35	Меры предосторожности .....	64
Функция памяти сиденья водителя (при наличии) .....	36	Рекомендации по безопасности при установке детских удерживающих устройств .....	65
Регулировка подголовников .....	41	Выбор детского удерживающего устройства .....	66
1-2. Задние сиденья .....	42	При установке детского удерживающего устройства, предназначенного для перевозки детей лицом вперед, на сиденье переднего пассажира .....	70
Складывание спинок задних сидений.....	43	Установка детских удерживающих устройств при помощи ремня безопасности .....	71
Регулировка наклона спинки сиденья .....	45	Установка детского сиденья или бустера .....	76
Регулировка подголовников .....	46	Установка детского удерживающего устройства при помощи креплений системы ISOFIX .....	78
Подлокотник .....	48	Точки крепления Top Tether.....	81
1-3. Подогрев сидений (при наличии).....	48	1-9. Подушки безопасности (SRS) .....	82
Подогрев передних сидений .....	49	Общие меры предосторожности в отношении системы подушек безопасности.....	82
Подогрев заднего сиденья (при наличии) .....	49	Общие меры предосторожности в отношении системы подушек безопасности при установке аксессуаров и любых других предметов .....	85
1-4. Вентиляция сидений (при наличии) .....	50	Общие меры предосторожности в отношении системы подушек безопасности для детей.....	87
1-5. Ремни безопасности .....	51	Компоненты .....	90
Рекомендации по надлежащему использованию ремней безопасности .....	51	Подушки безопасности .....	94
Натяжители ремней безопасности с функцией аварийной блокировки (ELR).....	53	Работа системы.....	99
Предупреждающая световая и звуковая сигнализация о непритянутых ремнях безопасности .....	53	Работа подушки безопасности в подушке сиденья .....	104
Предупреждающая световая и звуковая сигнализация ремня безопасности заднего сиденья (при наличии).....	53	Работа боковых подушек безопасности, центральной боковой подушки безопасности (при наличии) и верхних подушек безопасности .....	105
Пристегивание ремня безопасности .....	53	Контроль состояния системы подушек безопасности .....	109
Уход за ремнями безопасности.....	59	Обращение с системой подушек безопасности .....	109
1-6. Преднатяжители ремней безопасности .....	60	Предостережения касательно переоборудования автомобиля .....	110
Ремень безопасности с преднатяжителем плечевой ветви..	60		
Ремень безопасности с преднатяжителями плечевой и поясной ветвей .....	61		
Контроль состояния системы .....	62		
Обращение с системой.....	62		
Предостережения касательно переоборудования автомобиля.....	62		

1-1. **Передние сиденья****▲ ПРЕДУПРЕЖДЕНИЕ**

- Запрещается производить регулировку сиденья во время движения, поскольку это может привести к потере управления автомобилем и получению травм.
- Перед регулировкой переднего сиденья убедитесь, что руки и ноги находящихся сзади пассажиров, а также багаж не препятствуют работе механизмов регулировки.
- После регулировки сиденья подвигайте его назад и вперед, чтобы убедиться в надежности фиксации сиденья. Если сиденье не зафиксировано, оно может сместиться из своего положения. Кроме того, это может привести к неправильной работе ремня безопасности.
- Не кладите предметы под передние сиденья. Они могут попасть в механизмы фиксации передних сидений, что может привести к аварии.
- Максимальное натяжение ремней безопасности достигается в случае, когда спина сидящего на сиденье человека плотно прижата к спинке сиденья, установленной строго вертикально. Чтобы снизить риск соскальзывания под ремень безопасности при столкновении, во время движения спинки передних сидений должны всегда находиться в вертикальном положении. Если

спинки передних сидений отклонены, то в случае столкновения увеличивается риск соскальзывания тела под ремень безопасности либо перемещения поясной ветви ремня безопасности вверх на область брюшной полости. В обоих случаях возникает опасность получения серьезных повреждений внутренних органов или смертельного исхода

- Подушки безопасности раскрываются с очень большой скоростью и силой. Неправильное положение водителя или пассажира может привести к серьезным травмам при срабатывании подушки безопасности. Для раскрытия подушки безопасности требуется достаточное пространство, поэтому водитель должен всегда сидеть прямо, плотно прижавшись к спинке сиденья, как можно дальше от рулевого колеса, но сохраняя при этом полный контроль над автомобилем. Переднему пассажиру должен отодвинуть свое сиденье как можно дальше назад и также сидеть прямо, плотно прижавшись к спинке сиденья.



100082

**▲ ПРЕДУПРЕЖДЕНИЕ**

SUBARU настоятельно рекомендует, чтобы ВСЕ младенцы и дети более старшего возраста (включая находящихся в детском удерживающем устройстве) находились на ЗАДНЕМ сиденье. Причем их положение должно быть зафиксировано в зависимости от возраста, роста и веса либо в специальном детском удерживающем устройстве, либо штатными ремнями безопасности. Подушки безопасности раскрываются очень быстро и с большой силой, что может привести к травмам ребенка и даже его гибели, особенно если он не пристегнут или пристегнут неправильно. Дети легче и физически слабее взрослых, поэтому они подвержены большему риску получения травм при раскрытии подушки безопасности. Согласно статистике автотранспортных происшествий, детский травматизм значительно ниже

при размещении ребенка не на переднем, а на заднем сиденье. Для ознакомления с указаниями и мерами предосторожности, касающимися детских удерживающих устройств, обратитесь к разделу «Детские удерживающие устройства» ☞ стр. 64.

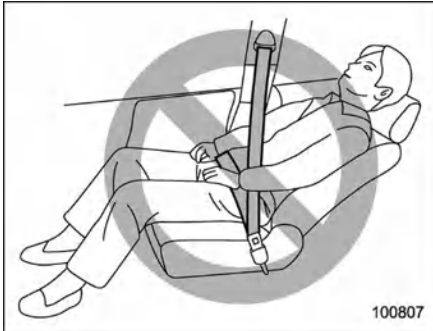

100807

### ⚠ ПРЕДУПРЕЖДЕНИЕ

Чтобы предотвратить соскальзывание пассажира под ремень безопасности при столкновении, во время движения автомобиля спинка сиденья должна всегда находиться в вертикальном положении. Кроме того, никогда не подкладывайте под спину пассажира подушки или другие подобные предметы. В этом случае увеличивается риск соскальзывания тела под поясную ветвь ремня безопасности или ее смещения вверх на область брюшной полости. В обоих случаях возникает опасность получения серьезных повреждений

внутренних органов или смертельного исхода

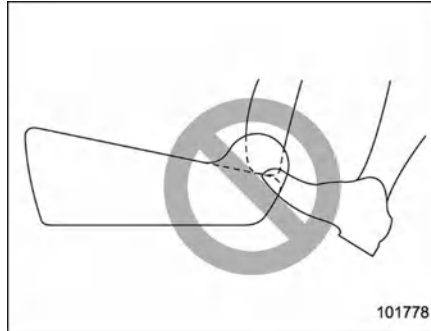

101778

### ⚠ ПРЕДУПРЕЖДЕНИЕ

Не позволяйте пассажирам заднего сиденья располагать ноги между спинкой и подушкой переднего сиденья. Это может помешать корректной работе перечисленных ниже систем, а также стать причиной серьезной травмы:

- Системы определения занятости сиденья переднего пассажира (при наличии)
- Боковых подушек безопасности
- Подушек безопасности в сиденье
- Центральной боковой подушки безопасности (при наличии)
- Подогрева передних сидений
- Вентиляции передних сидений (при наличии).
- Сиденья с электроприводом регулировки



102298

### ⚠ ПРЕДУПРЕЖДЕНИЕ

Не упирайтесь ногами в переднюю панель. Это может привести к неправильной работе функции определения занятости сиденья и системы подушек безопасности, что в результате может стать причиной серьезной травмы или гибели в случае аварии



102603

### **⚠ ПРЕДУПРЕЖДЕНИЕ**

Максимальное натяжение ремней безопасности достигается в случае, когда спина сидящего на сиденье человека плотно прижата к спинке сиденья, установленной строго вертикально. Не подкладывайте подушки или другие предметы между пассажиром и спинкой сиденья или подушкой сиденья. В этом случае увеличивается риск соскальзывания тела под поясную ветвь ремня безопасности или ее смещения вверх на область брюшной полости. В обоих случаях возникает опасность получения серьезных повреждений внутренних органов или смертельного исхода

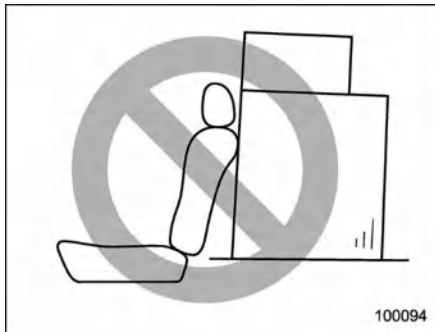

100094

### **⚠ ПРЕДУПРЕЖДЕНИЕ**

Перевозимый багаж или другой груз не должен размещаться выше спинки сиденья, так как при резкой остановке или аварии он может упасть вперед и причинить травмы пассажирам.

## ■ Сиденье с ручной регулировкой (при наличии)

### ▼ Регулировка в продольном направлении

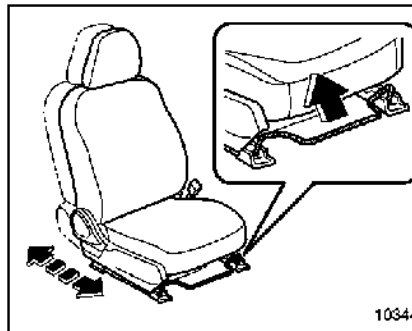

103442

1. Сядьте на сиденье, чтобы отрегулировать его.
2. Потяните рычаг вверх, сдвиньте сиденье в нужное положение, а затем отпустите рычаг.
3. Попробуйте подвигать сиденье вперед и назад, чтобы убедиться в надежности фиксации сиденья.

### ▼ Регулировка наклона спинки сиденья

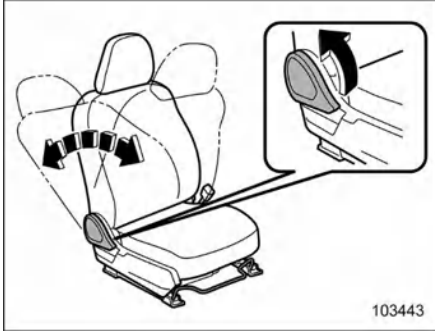

103443

1. Потяните вверх рычаг регулировки наклона, установите спинку сиденья в нужное положение, а затем отпустите рычаг.
2. Убедитесь, что спинка сиденья надежно зафиксирована.

Спинка сиденья, установленная в наклоненное назад положение, может с силой подняться вверх, если потянуть за рычаг. При нажатии на рычаг для подъема спинки сиденья слегка придерживайте спинку, чтобы она поднималась медленно.

### ■ Сиденье с электроприводом регулировки (при наличии)



103444

1. Переключатель регулировки продольного положения сиденья

Чтобы отрегулировать сиденье вперед или назад, переместите переключатель управления вперед или назад.

2. Переключатель регулировки угла наклона подушки сиденья

Для регулировки угла наклона подушки сиденья потяните вверх или нажмите на переднюю часть переключателя регулировки.

3. Переключатель регулировки высоты сиденья

Для регулировки высоты сиденья потяните вверх или нажмите на заднюю часть переключателя регулировки.

4. Переключатель регулировки угла наклона спинки сиденья

Для регулировки угла наклона спинки сиденья передвиньте переключатель регулировки.

### ПРИМЕЧАНИЕ

Во время регулировки продольного положения сиденья нельзя регулировать угол наклона подушки или высоту подушки сиденья.

1

Сиденья, ремни безопасности и подушки безопасности

▼ Переключатель регулировки поясничной опоры (при наличии)

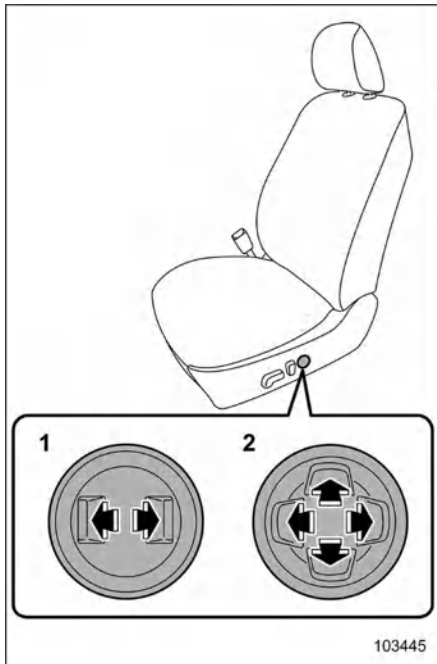

- 1 Модели с поясничной опорой, регулируемой в 2 направлениях
- 2 Модели с поясничной опорой, регулируемой в 4 направлениях

Модели с поясничной опорой, регулируемой в 2 направлениях:

Для увеличения степени поддержки нижней части спины нажмите на переднюю сторону переключателя. Для уменьшения степени поддержки нижней части спины нажмите на заднюю сторону переключателя.

Модели с поясничной опорой, регулируемой в 4 направлениях:

Для увеличения степени поддержки нижней части спины нажмите на переднюю сторону переключателя. Для уменьшения степени поддержки нижней части спины нажмите на заднюю сторону переключателя.

Для регулировки высоты поясничной опоры нажмите на верхнюю или нижнюю сторону переключателя.

▼ Удлинитель подушки сиденья (при наличии)

**▲ ОСТОРОЖНО**

Если удлинитель подушки сиденья полностью выдвинут, не давите на него сверху. Это может привести к поломке детали.

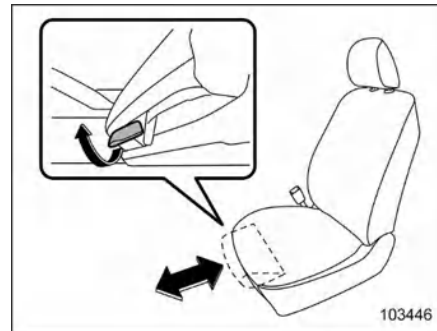

Длину передней части сиденья можно регулировать. Потяните рычаг вверх, чтобы отрегулировать длину, и отпустите рычаг, чтобы зафиксировать ее.

■ Функция памяти сиденья водителя (при наличии)

**▲ ПРЕДУПРЕЖДЕНИЕ**

- Во избежание потери контроля над автомобилем или получения травм никогда не выполняйте указанные ниже действия во время движения:
  - Регулировку сиденья
  - Восстановление положения сиденья
- Перед регулировкой переднего сиденья убедитесь, что руки и ноги находящихся сзади пассажиров,

а также багаж не препятствуют работе механизмов регулировки.

- Восстановите положение сиденья до того, как начать движение. При регулировке положения сиденья убедитесь, что рычаг селектора находится в положении Р, а стояночный тормоз затянут. Не начинайте движение, пока не будет восстановлено исходное положение сиденья.
- При восстановлении сохраненного в памяти положения сиденья убедитесь, что руки, ноги и вещи пассажиров на задних сиденьях не препятствуют работе механизмов регулировки.
- Если во время восстановления положения сиденья возникли какие-либо непредвиденные сложности или неисправности, остановить процесс можно одним из следующих способов:
  - Нажмите любой из переключателей электропривода сиденья.
  - Нажмите кнопку SET.
  - Нажмите кнопку «1» или «2».
  - Воспользуйтесь переключателем регулировки положения зеркал заднего вида.

Некоторые положения сиденья можно сохранять в памяти. Сохраните положение сиденья с помощью кнопки «1» или «2» или каждого из брелоков и восстановите положение сиденья.

В памяти можно сохранить следующие положения сиденья:

- Продольное положение сиденья
- Угол наклона спинки сиденья
- Угол наклона подушки сиденья
- Высоту сиденья
- Угол наклона зеркал заднего вида
- Угол наклона зеркал заднего вида при движении автомобиля задним ходом

### ПРИМЕЧАНИЕ

Положение сиденья также можно восстановить с помощью информации пользователя, хранящейся в системе мониторинга состояния водителя. Для этого выполните регистрацию пользователя в настройках системы мониторинга состояния водителя. См. раздел «Использование системы мониторинга состояния водителя» ☞ стр. 372.

#### ▼ Сохранение положения сиденья с помощью кнопки «1» или «2»

1. Регулировка положения сиденья выполняется при следующих условиях:
  - Стояночный тормоз включен.
  - Выключатель зажигания находится в положении ON (ВКЛ.).
  - Рычаг селектора находится в положении Р.
2. Сохраните настроенное положение в памяти одним из приведенных ниже способов:
  - Нажмите кнопку SET, а затем нажмите и удерживайте кнопку «1» или «2»,

пока в течение 5 секунд не раздастся звуковой сигнал.

- Нажав и удерживая кнопку SET, нажмите кнопку «1» или «2», пока в течение 5 секунд не раздастся звуковой сигнал.

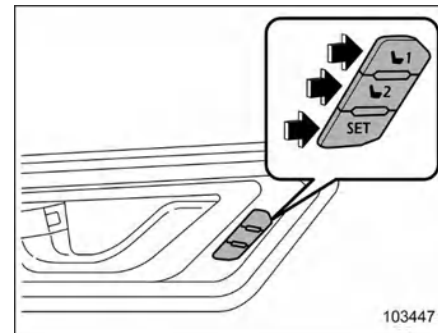

Одиночный звуковой сигнал подтверждает сохранение в памяти положения следующих элементов:

- Сиденья водителя.
- Угла наклона обоих наружных зеркал заднего вида.
- Угла наклона зеркала при движении задним ходом (только на стороне пассажира).

### ПРИМЕЧАНИЕ

Если с помощью той же кнопки сохранить в памяти новое положение, ранее сохраненное положение удаляется.

- ▼ **Сохранение в памяти угла наклона зеркала заднего вида с помощью кнопки «1» или «2»**

**▲ ОСТОРОЖНО**

**Нажмите педаль тормоза при сохранении угла наклона зеркала заднего вида с помощью кнопки «1» или «2».**

1. Переведите рычаг селектора в положение R, после чего наружное зеркало заднего вида переместится в положение для движения задним ходом.
2. Отрегулируйте угол наклона наружного зеркала заднего вида. Подробнее о настройках см. в разделе «Переключатель регулировки положения зеркал заднего вида»  стр. 231.
3. Переведите рычаг селектора в положение P — наружное зеркало заднего вида вернется в исходное положение.
4. Сохраните настроенное положение в памяти одним из приведенных ниже способов:
  - Нажмите кнопку SET, а затем нажмите и удерживайте кнопку «1» или «2», пока в течение 5 секунд не раздастся звуковой сигнал.
  - Нажав и удерживая кнопку SET, нажмите кнопку «1» или «2», пока в течение 5 секунд не раздастся звуковой сигнал.

Одиночный звуковой сигнал подтверждает сохранение в памяти положения следующих элементов:

- Сиденья водителя.
- Угла наклона обоих наружных зеркал заднего вида.
- Угла наклона зеркала при движении задним ходом (только на стороне пассажира).

### ПРИМЕЧАНИЕ

**По умолчанию (заводская настройка) данная функция относится к зеркалу со стороны переднего пассажира. Для изменения настройки работы правого и левого/пассажирского наружного зеркала необходимо обратиться к дилеру SUBARU. Для получения подробной информации рекомендуем обращаться к дилеру SUBARU.**

- ▼ **Сохранение положения сиденья с помощью брелока**

1. Регулировка положения сиденья выполняется при следующих условиях:
  - Стояночный тормоз включен.
  - Выключатель зажигания находится в положении OFF (ВКЛ.).
  - Рычаг селектора находится в положении P.
2. Нажмите и удерживайте кнопку SET, затем нажмите кнопку «» на брелоке дистанционного доступа.

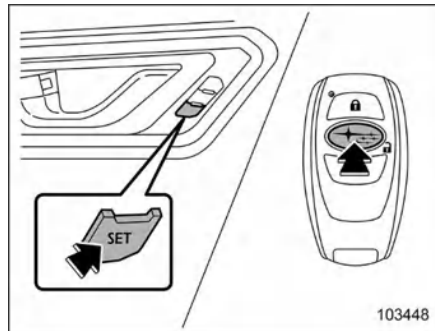

Одиночный звуковой сигнал подтверждает сохранение в памяти положения следующих элементов:

- Сиденья водителя.
- Угла наклона обоих наружных зеркал заднего вида.
- Угла наклона зеркала при движении задним ходом (только на стороне пассажира).

### ПРИМЕЧАНИЕ

**Во время сохранения положения держите в руке именно тот брелок, для которого нужно запомнить положение. Если у вас с собой 2 или более брелоков доступа, сохранить положение может оказаться невозможным.**

- ▼ **Сохранение в памяти угла наклона зеркала заднего вида с помощью брелока**

### **▲ ОСТОРОЖНО**

Нажмите педаль тормоза при сохранении угла наклона зеркала заднего вида с помощью кнопки «1» или «2».

1. Переведите рычаг селектора в положение R, после чего наружное зеркало заднего вида переместится в положение для движения задним ходом.
2. Отрегулируйте угол наклона наружного зеркала заднего вида. Подробнее о настройках см. в разделе «Переключатель регулировки положения зеркал заднего вида»  стр. 231.
3. Переведите рычаг селектора в положение P — наружное зеркало заднего вида вернется в исходное положение.
4. Переведите выключатель зажигания в положение OFF (Выкл.).
5. Нажмите и удерживайте кнопку SET, затем нажмите кнопку « 1 » на брелоке дистанционного доступа.

Одиночный звуковой сигнал подтверждает сохранение в памяти положения следующих элементов:

- Сиденья водителя.
- Угла наклона обоих наружных зеркал заднего вида.
- Угла наклона зеркала при движении задним ходом (только на стороне пассажира).

### **ПРИМЕЧАНИЕ**

- По умолчанию (заводская настройка) данная функция относится к зеркалу со стороны переднего пассажира. Для изменения настройки работы правого и левого/пассажирского наружного зеркала необходимо обратиться к дилеру SUBARU. Для получения подробной информации рекомендуем обращаться к дилеру SUBARU.
- Настроенное положение зеркала заднего вида сохраняется в памяти в течение примерно 45 секунд после того, как выключатель зажигания был переведен в положение OFF. Сохраните угол наклона зеркала, пока функция памяти доступна.

- ▼ **Восстановление сохраненного положения сиденья с помощью кнопки «1» или «2»**

### **▲ ПРЕДУПРЕЖДЕНИЕ**

Убедитесь, что нажимаете правильную кнопку для восстановления нужного положения сиденья. Если положение сиденья не отрегулировано под вас, это может отрицательно повлиять на управление автомобилем и, кроме того, снизить эффективность ремня безопасности. Это может привести к ДТП, сопряженному с серьезными травмами или смертельным исходом.

1. Переведите выключатель зажигания в положение ON (Выкл.).

2. Переведите рычаг селектора в положение P и включите стояночный тормоз, затем нажмите кнопку «1» или «2».

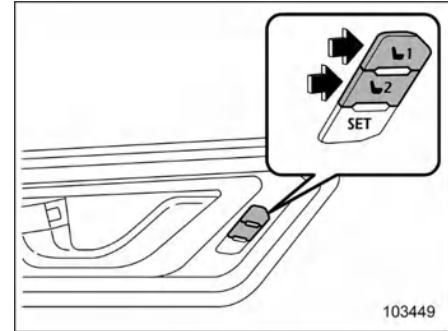

Раздастся звуковой сигнал, после чего сиденье и наружное зеркало заднего вида переместятся в сохраненное в памяти положение.

При переводе рычага селектора в положение R наружное зеркало заднего вида перемещается в положение для движения задним ходом.

### **ПРИМЕЧАНИЕ**

- При извлечении аккумуляторной батареи автомобиля данные о сохраненном положении не удаляются.
- В течение 45 секунд после открытия двери водителя можно, нажав кнопку «1» или «2», восстановить сохраненное в памяти положение, даже если выключатель зажигания находится в положении OFF.

- При одновременном нажатии кнопок «1» и «2» может оказаться невозможным восстановить положение сиденья.
- Если восстановленное положение совпадает с текущим положением сиденья, дважды прозвучит сигнал.

▼ **Восстановление сохраненного положения сиденья с помощью брелока доступа**

1. Возьмите в руку брелок доступа, с помощью которого было выполнено сохранение положения.
2. Откройте дверь водителя, нажав кнопку «» или коснувшись датчика за ручкой двери.

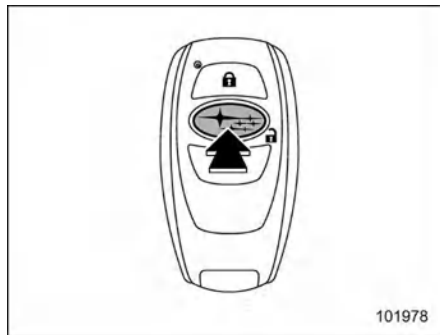

3. Откройте дверь водителя.

Раздастся звуковой сигнал, после чего сиденье и наружное зеркало заднего вида

переместятся в сохраненное в памяти положение.

При переводе рычага селектора в положение R наружное зеркало заднего вида перемещается в положение для движения задним ходом.

**ПРИМЕЧАНИЕ**

- При постоянном использовании функции в течение длительного времени восстановленное положение сиденья может начать отличаться от сохраненного.
- Восстановленное положение сиденья может измениться, если вы попытаетесь продолжить регулировку сиденья в том же направлении; при этом сиденье, для которого сохранено положение, уже находится в самой дальней возможной точке регулировки в любом направлении.
- Если сохраненное в памяти положение не удается восстановить после перечисленных выше действий, попробуйте выполнить следующее:
  - (1) Нажмите кнопку SET на двери водителя.
  - (2) Нажмите кнопку «» на брелоке доступа или кнопку блокировки двери, чтобы запереть двери.
  - (3) Повторите приведенные выше действия.
- Если система дистанционного доступа отключена, сохраненное положение не может быть восстановлено при прикосновении к датчику за ручкой двери водителя. Однако сохраненное

положение можно восстановить, нажав кнопку «» на брелоке доступа. Информацию о том, как включить/отключить систему дистанционного доступа, см. в разделе «Отключение функций дистанционного доступа» ☞ стр. 124.

- Если с помощью того же брелока доступа сохранить в памяти новое положение, ранее сохраненное положение удаляется.
- Если у вас с собой 2 или более брелоков доступа, восстановить сохраненное положение может оказаться невозможным.
- Если при наличии ключа доступа прошло 45 секунд после того, как вы вошли в зону действия системы дистанционного доступа, восстановление сохраненного положения может оказаться невозможным даже при открытой двери. Информацию о зоне действия системы дистанционного доступа см. в разделе «Запирание и отпирание при помощи брелока дистанционного доступа» ☞ стр. 117.

▼ **Удаление сохраненного в памяти положения сиденья с помощью брелока доступа**

1. Закройте дверь водителя.
2. Нажмите и удерживайте кнопку SET, затем нажмите кнопку «» на брелоке дистанционного доступа.

Раздастся звуковой сигнал, и сохраненные положения сиденья и наружного зеркала

заднего вида со стороны переднего пассажира будут удалены.

## ПРИМЕЧАНИЕ

После удаления положения сиденья подождите несколько секунд, прежде чем сохранить новое положение.

### ■ Регулировка подголовников

#### **▲ ПРЕДУПРЕЖДЕНИЕ**

- Не управляйте автомобилем со снятыми подголовниками. Они предназначены для снижения риска получения серьезных травм шеи в тех случаях, когда автомобиль получает удар сзади. Кроме того, никогда не устанавливайте подголовники в обратном направлении. В этом случае подголовники не будут работать должным образом. Поэтому после снятия подголовников необходимо правильно установить все подголовники для защиты находящихся в автомобиле пассажиров.
- Водитель не должен управлять автомобилем, а пассажиры садиться на сиденье автомобиля до тех пор, пока подголовники не будут установлены в надлежащее положение с целью минимизировать риск травм шеи при аварии.

- Подголовники передних сидений предназначены для установки только на передние сиденья. Подголовники задних сидений предназначены для установки только на задние сиденья. Не пытайтесь установить подголовники передних сидений на задние сиденья или наоборот.

Сиденье водителя и переднего пассажира оборудованы подголовниками. Оба подголовника регулируются следующим образом.

#### ▼ Регулировка подголовника по высоте

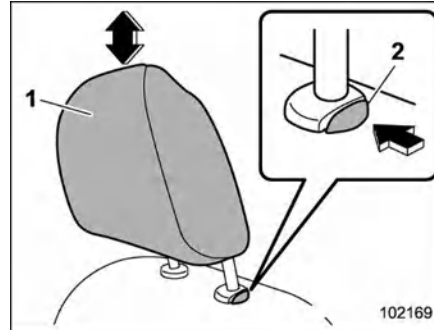

- 1 Подголовник
- 2 Кнопка фиксатора

#### Подъем подголовника:

Потяните подголовник вверх.

#### Опускание подголовника:

Нажмите на подголовник вниз, одновременно удерживая нажатой кнопку фиксатора, расположенную в верхней части спинки сиденья.

#### Снятие подголовника:

Нажмите на кнопку фиксатора и извлеките подголовник.

#### Установка подголовника:

Вставьте подголовник в отверстия в верхней части спинки сиденья до фиксации. Нажмите и удерживайте кнопку фиксатора, чтобы опустить подголовник.

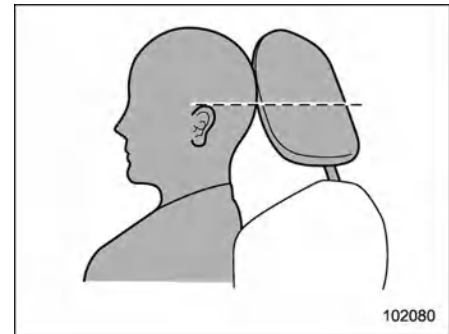

Высота каждого подголовника должна быть отрегулирована таким образом, чтобы его середина располагалась на уровне верхней части ушей сидящего на сиденье человека.

1

**ПРИМЕЧАНИЕ**

Если между подголовником и крышей недостаточно места, чтобы извлечь или установить подголовник, наклоните сиденье, а затем выполните необходимые операции по установке и снятию.

**1-2. Задние сиденья****⚠ ПРЕДУПРЕЖДЕНИЕ**

Максимальное натяжение ремней безопасности достигается в случае, когда спина сидящего на сиденье человека плотно прижата к спинке сиденья, установленной строго вертикально. Не подкладывайте подушки или другие предметы между пассажиром и спинкой сиденья или подушкой сиденья. В этом случае увеличивается риск соскальзывания тела под поясную ветвь ремня безопасности или ее смещения вверх на область брюшной полости. В обоих случаях возникает опасность получения серьезных повреждений внутренних органов или смертельного исхода

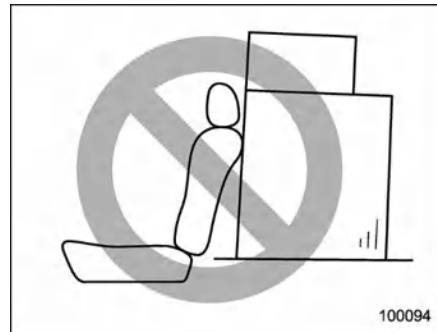
**⚠ ПРЕДУПРЕЖДЕНИЕ**

Перевозимый багаж или другой груз не должен размещаться выше спинки сиденья, так как при резкой остановке или аварии он может упасть вперед и причинить травмы пассажирам.

## ■ Складывание спинок задних сидений

### ⚠ ПРЕДУПРЕЖДЕНИЕ

- При складывании спинок задних сидений убедитесь в том, что на заднем сиденье нет пассажиров или предметов. Если этого не сделать, при неожиданном складывании спинки сиденья возникает риск получения травмы или повреждения имущества.
- Не перевозите пассажиров на сложенной спинке заднего сиденья или в багажном отсеке. Это может привести к серьезным травмам или смертельному исходу.
- При перевозке грузов и особенно длинномерных предметов они должны быть надежно зафиксированы. В противном случае при резком торможении, резком повороте рулевого колеса или при быстром ускорении они могут быть отброшены внутрь салона и причинить серьезные травмы.
- При возвращении спинки сиденья в исходное положение слегка подвигайте спинку заднего сиденья вперед/назад, чтобы убедиться в том, что она надежно закреплена на месте. Если сиденья сиденья закреплена ненадежно, в случае резкого торможения или перемещения предметов в багажном отсеке она

может неожиданно сложиться, что может привести к серьезным травмам или смертельному исходу.

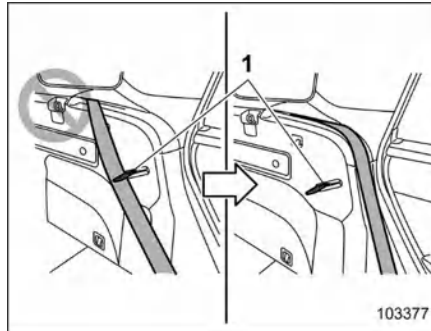
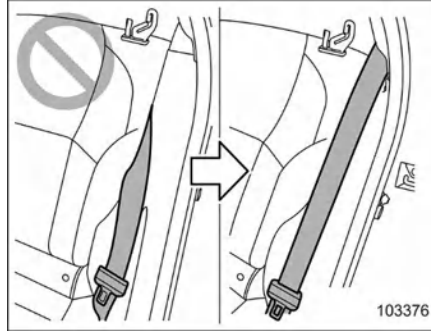

1. Фиксатор

### ⚠ ПРЕДУПРЕЖДЕНИЕ

При возвращении спинки сиденья в исходное положение соблюдайте следующие меры предосторожности. Их несоблюдение может привести к серьезной травме или аварии, поскольку эффективное использование ремня безопасности будет невозможным:

- Ремень безопасности не должен быть зажат спинкой сиденья и должен быть полностью виден.
- Ремень безопасности не должен проходить за фиксатором спинки сиденья.

### ⚠ ОСТОРОЖНО

- Не вешайте на фиксатор багаж и другие предметы. Это может привести к тому, что спинка сиденья не будет надежно зафиксирована. Это может привести к несчастным случаям.
- При возврате спинки сиденья в исходное положение придерживайте спинку во время ее подъема. При подъеме спинки сиденья не удерживайте ее за направляющую ремня безопасности или лямку разблокировки.
- Не вешайте никакие предметы на лямку разблокировки спинки или направляющую ремня.

1

Сиденья, ремни безопасности и подушки безопасности

- Не вставляйте лямку разблокировки замка в отверстие детали крепления лямки.

▼ Складывание спинок задних сидений

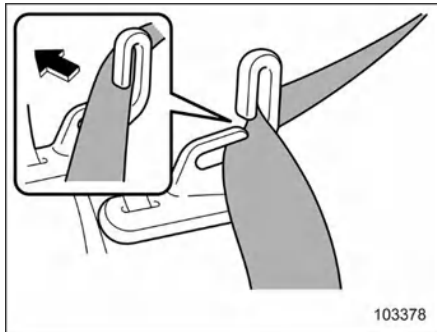

103378

1. Чтобы извлечь ремень безопасности, один край ремня в открытый зазор в направляющей ремня, а затем извлеките наружу ленту ремня из направляющей.
2. Опустите подголовники.

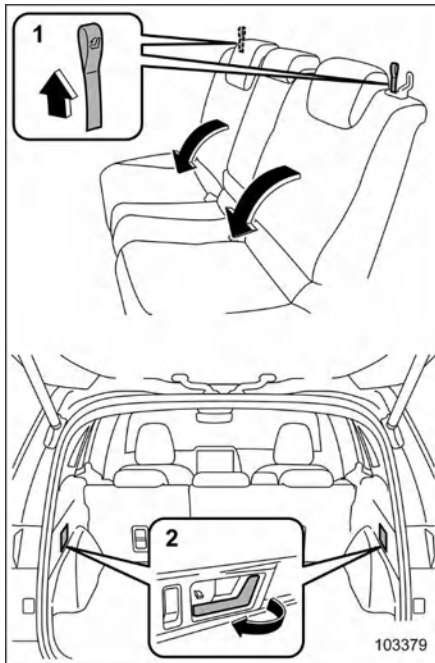

103379

- 1 Лямка разблокировки спинки
  - 2 Рычаг разблокировки
3. Разблокируйте спинку сиденья, потянув за лямку или рычаг, как показано на рисунке, а затем сложите спинку сиденья вниз, придерживая ее руками.

▼ Возвращение спинок задних сидений в исходное положение



103380

**⚠ ПРЕДУПРЕЖДЕНИЕ**

- При возвращении спинки сиденья в исходное положение соблюдайте следующие меры предосторожности. Несоблюдение мер предосторожности может привести к повреждению ремня безопасности, снижению его эффективности и в результате к серьезной травме.
- При возвращении спинки сиденья в изначальное положение вытяните ремень безопасности из автомобиля наружу, чтобы он не был зажат между спинкой сиденья и панелью внутренней отделки.

1. Чтобы вернуть спинку сиденья в исходное положение, поднимите ее до фиксации.

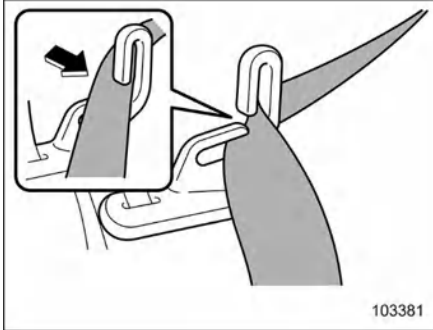

103381

2. Чтобы пропустить ремень безопасности через направляющую, вытяните ремень, вставьте один край ремня в открытый зазор в направляющей, а затем переместите остальную часть ремня так, чтобы вся ширина ленты ремня находилась внутри направляющей.

### **⚠ ПРЕДУПРЕЖДЕНИЕ**

При возвращении спинки сиденья в изначальное положение слегка подвигайте спинку заднего сиденья вперед/назад, чтобы убедиться в том, что она надежно закреплена на месте. Если спинка сиденья закреплена ненадежно, в случае резкого торможения или перемещения предметов в багажном отсеке она может неожиданно сложиться, что может привести к серьезным травмам или смертельному исходу.

### ■ Регулировка наклона спинки сиденья



100085

### **⚠ ПРЕДУПРЕЖДЕНИЕ**

- Чтобы предотвратить соскальзывание пассажира под ремень при столкновении, соблюдайте приведенные ниже меры предосторожности:
  - Во время движения автомобиля спинка сиденья должна всегда находиться в вертикальном положении.
  - Никогда не подкладывайте под спину пассажира подушки или другие подобные предметы.
- В этом случае увеличивается риск соскальзывания тела под поясную ветвь ремня безопасности или ее

смещения вверх на область брюшной полости. В обоих случаях возникает опасность получения серьезных повреждений внутренних органов или смертельного исхода.

### **⚠ ОСТОРОЖНО**

Если автомобиль оборудован шторкой багажного отсека, соблюдайте приведенные ниже меры предосторожности:

- Соблюдайте осторожность, чтобы не защемить руку между подголовником и шторкой багажного отсека при откидывании спинки заднего сиденья.

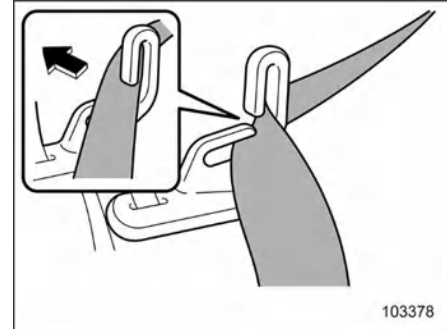

103378

1. Чтобы извлечь ремень безопасности, один край ремня в открытый зазор

в направляющей ремня, а затем извлеките наружу ленту ремня из направляющей.

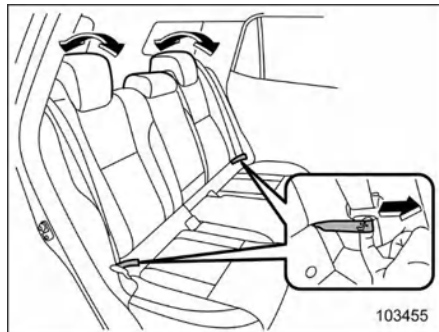

2. Потяните за ремень и установите спинку сиденья в нужное положение.
3. Отпустите ремень и подвигайте спинку сиденья вперед-назад, чтобы убедиться в ее надежной фиксации.

После регулировки спинки сиденья отпустите рычаг и убедитесь, что спинка надежно зафиксирована на месте.

#### ■ Регулировка подголовников

Боковые задние сиденья и центральное заднее сиденье оборудованы подголовниками.

### ⚠ ПРЕДУПРЕЖДЕНИЕ

- Не управляйте автомобилем со снятыми подголовниками. Они предназначены для снижения риска получения серьезных травм шеи в тех случаях, когда автомобиль получает удар сзади. Поэтому после снятия подголовников необходимо правильно установить все подголовники для защиты находящихся в автомобиле пассажиров.
- Водитель не должен управлять автомобилем, а пассажиры садиться на сиденье автомобиля до тех пор, пока подголовники не будут установлены в надлежащее положение с целью минимизировать риск травм шеи при аварии.
- Подголовники передних сидений предназначены для установки только на передние сиденья. Подголовники задних сидений предназначены для установки только на задние сиденья. Не пытайтесь установить подголовники передних сидений на задние сиденья или наоборот.

#### ▼ Подголовники боковых задних сидений

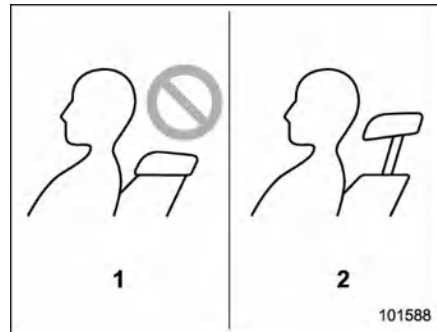

- 1 Нерабочее положение подголовника (полностью опущен)
- 2 Рабочее положение подголовника (поднят)

### ⚠ ОСТОРОЖНО

Конструкция подголовника не предусматривает его использования в полностью опущенном положении. Перед посадкой на сиденье поднимите подголовник.

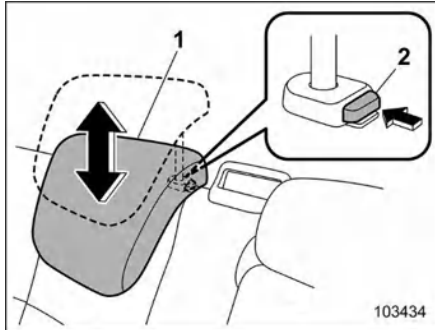

- 1 Подголовник
- 2 Кнопка фиксатора

**Подъем подголовника:**

Потяните подголовник вверх.

**Опускание подголовника:**

Нажмите на подголовник вниз, одновременно удерживая нажатой кнопку фиксатора, расположенную в верхней части спинки сиденья.

**Снятие подголовника:**

Нажмите на кнопку фиксатора и извлеките подголовник.

**Установка подголовника:**

Вставьте подголовник в отверстия в верхней части спинки сиденья до фиксации. Нажмите и удерживайте кнопку фиксатора, чтобы опустить подголовник.

Высота подголовника должна быть отрегулирована таким образом, чтобы его середина располагалась на уровне верхней части ушей сидящего на сиденье человека.

Когда сиденья не заняты, опустите подголовники, чтобы улучшить задний обзор.

▼ **Подголовник заднего центрального сиденья**

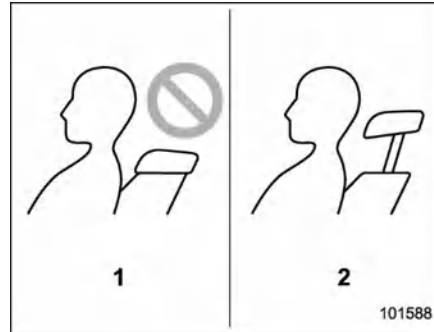

- 1 Нерабочее положение подголовника (полностью опущен)
- 2 Рабочее положение подголовника (поднят)

**▲ ОСТОРОЖНО**

**Конструкция подголовника не предусматривает его использования в полностью опущенном положении. Перед посадкой на сиденье поднимите подголовник.**

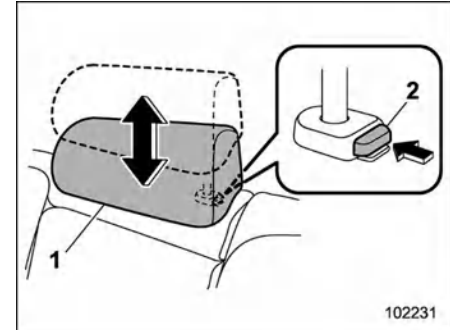

- 1 Подголовник
- 2 Кнопка фиксатора

**Подъем подголовника:**

Потяните подголовник вверх.

**Опускание подголовника:**

Нажмите на подголовник вниз, одновременно удерживая нажатой кнопку фиксатора, расположенную в верхней части спинки сиденья.

**Снятие подголовника:**

Нажмите на кнопку фиксатора и извлеките подголовник.

**Установка подголовника:**

Вставьте подголовник в отверстия в верхней части спинки сиденья до фиксации. Нажмите и удерживайте кнопку фиксатора, чтобы опустить подголовник.

1

Сиденья, ремни безопасности и подушки безопасности

Когда центральное заднее сиденье занято, поднимите подголовник в выдвинутое положение. Когда центральное заднее сиденье не занято, опустите подголовник, чтобы улучшить задний обзор.

#### ■ Подлокотник

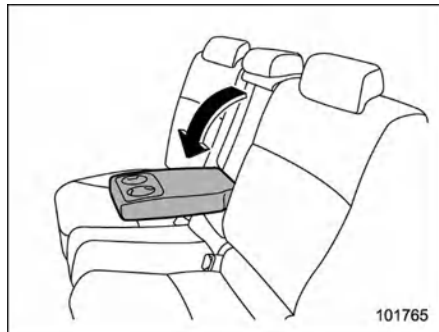

Чтобы опустить подлокотник, потяните за его верхний край.

#### **▲ ПРЕДУПРЕЖДЕНИЕ**

Во избежание серьезных травм и повреждений автомобиля запрещается садиться на центральный подлокотник.

### 1-3. Подогрев сидений (при наличии)

Подогрев сидений работает, когда выключатель зажигания находится в положении ON.

#### **▲ ОСТОРОЖНО**

- Не садитесь и не давите на спинку переднего сиденья, когда она наклонена.
- Не толкайте спинку переднего сиденья ногами с заднего сиденья.
- При наклоне спинки переднего сиденья следите за тем, чтобы она не соприкасалась с задним сиденьем.
- Не кладите на сиденье твердые или тяжелые предметы, а также предметы с выступающими частями, не прокалывайте сиденье острыми предметами, такими как булавки или иглы.
- При длительном использовании подогрева сидений, даже при низких температурах, люди с чувствительной кожей могут получить легкие ожоги. Предупреждайте об этом пассажиров, если они захотят воспользоваться подогревом сиденья.
- Не кладите на сиденья одеяла, подушки и другие теплоизолирующие

материалы. Это может привести к перегреву нагревательного элемента сиденья.

- Если сиденье достаточно прогрето или перед выходом из автомобиля, убедитесь, что подогрев сидений выключен.
- Если на сиденье попала жидкость, немедленно протрите его сухой тканью.
- Не используйте обогрев заднего сиденья, когда спинка заднего сиденья сложена. Это может привести к перегреву нагревательного элемента сиденья.

#### **ПРИМЕЧАНИЕ**

При низком заряде аккумуляторной батареи автомобиля подогрев передних сидений выключается. Запустите двигатель, чтобы использовать подогрев передних сидений.

■ Подогрев передних сидений

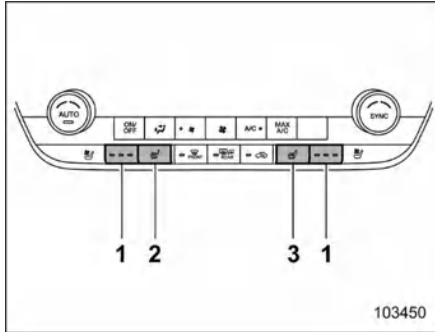

- 1 Индикатор подогрева сиденья (оранжевый)
- 2 Кнопка подогрева левого сиденья
- 3 Кнопка подогрева правого сиденья

Нажмите кнопку подогрева левого/правого сиденья на панели управления климатической установки. При каждом нажатии кнопки уровень интенсивности подогрева будет меняться следующим образом:

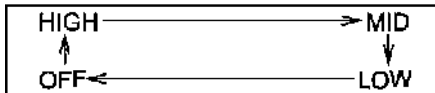

**ВЫСОКИЙ:**

3 индикатора горят оранжевым цветом.

**СРЕДНИЙ:**

2 индикатора горят оранжевым цветом.

**НИЗКИЙ:**

1 индикатор горит оранжевым цветом.

**ВЫКЛ.:**

Индикаторы не горят.

При выборе уровня «ВЫСОКИЙ» сиденье будет нагреваться быстрее.

Если удерживать нажатой и отпустить кнопку подогрева сиденья, подогрев выключается вне зависимости от выбранного уровня интенсивности.

**ПРИМЕЧАНИЕ**

Функцию подогрева переднего сиденья нельзя использовать одновременно с вентиляцией сиденья.

■ Подогрев заднего сиденья (при наличии)



Не открывайте и не закрывайте крышку ящика центральной консоли во время использования переключателя подогрева заднего сиденья. Существует риск защемления пальцев крышкой.

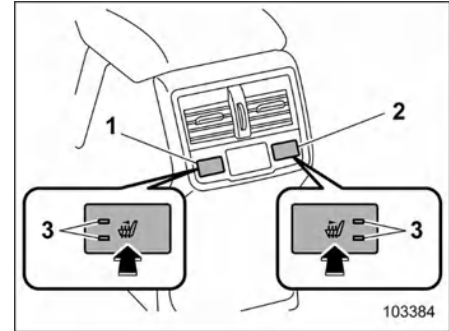

**Выключатели подогрева задних сидений**

- 1 Левая сторона
- 2 Правая сторона
- 3 Контрольные лампы

Нажмите на переключатель подогрева заднего сиденья. При каждом нажатии переключателя уровень интенсивности подогрева будет меняться следующим образом:

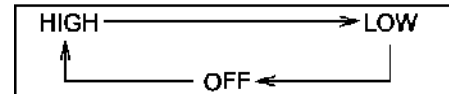

**ВЫСОКИЙ:**

Горят 2 индикатора.

**НИЗКИЙ:**

Горит 1 индикатор.

**ВЫКЛ.:**

Индикаторы не горят.

1

Сиденья, ремни безопасности и подушки безопасности

При выборе уровня «ВЫСОКИЙ» сиденье будет нагреваться быстрее.

### ПРИМЕЧАНИЕ

Только выключатели подогрева передних сидений сохраняют выбранное положение даже после перезапуска двигателя. Переключатель подогрева заднего сиденья не запоминает предыдущую настройку и сбросится.

## 1-4. Вентиляция сидений (при наличии)

Вентиляцией оснащаются передние сиденья.

Вентиляция сидений работает, когда выключатель зажигания находится в положении ON.

### ОСТОРОЖНО

- Не садитесь и не давите на спинку переднего сиденья, когда она наклонена.
- Не толкайте спинку переднего сиденья ногами с заднего сиденья.
- При наклоне спинки переднего сиденья следите за тем, чтобы она не соприкасалась с задним сиденьем.
- Не кладите на сиденье твердые или тяжелые предметы, а также предметы с выступающими частями, не прокалывайте сиденье острыми предметами, такими как булавки или иглы.
- При чистке сиденья не используйте органические растворители, такие как бензол или спирт, а также разбавители.
- Если на сиденье попала жидкость, немедленно протрите его сухой тканью.

### ПРИМЕЧАНИЕ

- Длительное использование вентиляции сидений при неработающем двигателе может привести к разрядке аккумуляторной батареи.
- Функцию вентиляции сидений нельзя использовать одновременно с подогревом передних сидений.
- При длительном использовании рекомендуется установить уровень вентиляции сиденья на «СРЕДНИЙ» или «НИЗКИЙ». Используйте уровень «ВЫСОКИЙ» только для быстрого охлаждения сразу после активации функции.
- При низком заряде аккумуляторной батареи автомобиля вентиляция сидений выключается. Запустите двигатель, чтобы использовать вентиляцию сидений.

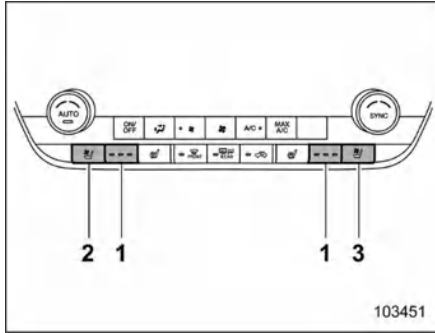

- 1 Индикатор вентиляции сиденья (синий)
- 2 Кнопка вентиляции левого сиденья
- 3 Кнопка вентиляции правого сиденья

Нажмите кнопку вентиляции левого/правого сиденья на экране управления климат-контролем. При каждом нажатии кнопки уровень интенсивности подогрева будет меняться следующим образом:

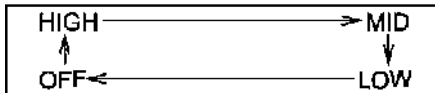

- ВЫСОКИЙ:**  
3 индикатора горят синим цветом.
- СРЕДНИЙ:**  
2 индикатора горят синим цветом.
- НИЗКИЙ:**  
1 индикатор горит синим цветом.
- ВЫКЛ.:**  
Индикаторы не горят.

Если удерживать нажатой и отпустить кнопку вентиляции сиденья, вентиляция выключается вне зависимости от выбранного уровня интенсивности.

## 1-5. Ремни безопасности

### ■ Рекомендации по надлежащему использованию ремней безопасности

#### **⚠ ПРЕДУПРЕЖДЕНИЕ**

- Люди, находящиеся в автомобиле, должны пристегиваться ремнями безопасности ДО начала движения автомобиля. В противном случае при резком торможении или аварии возрастает риск получения серьезных травм.
- Все ремни безопасности должны плотно прилегать к телу, обеспечивая тем самым максимальную степень фиксации его положения. Слабо натянутые ремни безопасности не так эффективно предотвращают травмы или снижают степень их тяжести.
- Каждый ремень безопасности предназначен для фиксации положения только одного человека. Никогда не используйте один ремень безопасности для фиксации двух или более человек — даже детей.
- В противном случае при аварии это может привести к серьезным травмам или смертельному исходу.
- Замените все узлы ремней безопасности, включая их натяжители и узлы крепления, которые использовались на сиденьях водителя и пассажиров в автомобиле, попавшем в серьезную аварию. Даже если повреждения не очевидны, необходимо заменить весь узел.

1  
Сиденья, ремни безопасности и подушки безопасности

- При замене ремня безопасности новый ремень должен быть сертифицирован и предназначен для установки в том же месте, что и заменяемый ремень безопасности.
- Пристегивая ремень безопасности, вставляйте язычок ремня в соответствующий замок. В противном случае при аварии это может привести к серьезным травмам или смертельному исходу.
- Не пристегивайте ремнем безопасности ребенка на своих коленях. В противном случае при аварии это может привести к серьезным травмам или смертельному исходу.
- Ремень безопасности не должен быть перекручен или вывернут. В противном случае при аварии повышается риск получения травм или степень их тяжести.
- Поясная ветвь ремня безопасности должна находиться как можно ниже на бедрах. В этом случае при столкновении усилие от поясной ветви ремня безопасности будет воздействовать на тазовые кости, которые гораздо устойчивей к нагрузке, чем область брюшной полости.
- Максимальное натяжение ремней безопасности достигается в случае, когда спина сидящего на сиденье человека плотно прижата к спинке сиденья, установленной строго вертикально. Чтобы снизить риск соскальзывания под ремень безопасности при столкновении, во время движения спинки передних сидений должны всегда находиться

в вертикальном положении. Если спинки передних сидений отклонены, то в случае столкновения увеличивается риск соскальзывания тела под ремень безопасности либо перемещения поясной ветви ремня безопасности вверх на область брюшной полости. В обоих случаях возникает опасность получения серьезных повреждений внутренних органов или смертельного исхода.

- Не подкладывайте подушки или другие предметы между пассажиром и спинкой сиденья или подушкой сиденья. В этом случае увеличивается риск соскальзывания тела под поясную ветвь ремня безопасности или ее смещения вверх на область брюшной полости. В обоих случаях возникает опасность получения серьезных повреждений внутренних органов или смертельного исхода.

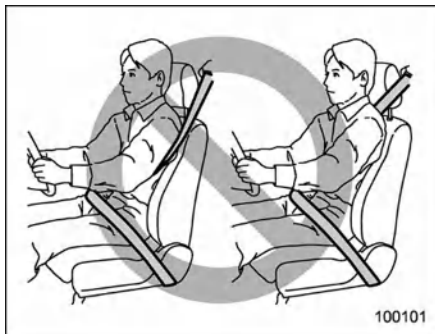

## ПРЕДУПРЕЖДЕНИЕ

Никогда не пропускайте плечевую ветвь ремня безопасности под рукой или за спиной. В противном случае при аварии повышается риск получения травм или степень их тяжести.



## ОСТОРОЖНО

В солнечную погоду в закрытом автомобиле металлические части ремней безопасности могут сильно нагреться и причинить ожог водителю или пассажирам. Не прикасайтесь к ним, пока они не остынут.

### ▼ Перевозка младенцев или маленьких детей

Перевозка детей должна осуществляться только в детских удерживающих устройствах, которые конструктивно совместимы с автомобилем. См. раздел «Детские удерживающие устройства» ☞ стр. 64.

▼ Перевозка детей

**▲ ПРЕДУПРЕЖДЕНИЕ**

SUBARU настоятельно рекомендует, чтобы ВСЕ младенцы и дети более старшего возраста (включая находящихся в детском удерживающем устройстве) находились на **ЗАДНЕМ** сиденье. Причем их положение должно быть зафиксировано в зависимости от возраста, роста и веса либо в специальном детском удерживающем устройстве, либо штатными ремнями безопасности. Подушки безопасности раскрываются очень быстро и с большой силой, что может привести к травмам ребенка и даже его гибели, особенно если он не пристегнут или пристегнут неправильно. Дети легче и физически слабее взрослых, поэтому они подвержены большему риску получения травм при раскрытии подушки безопасности. Согласно статистике автотранспортных происшествий, детский травматизм значительно ниже при размещении ребенка не на переднем, а на заднем сиденье. Для ознакомления с указаниями и мерами предосторожности, касающимися детских удерживающих устройств, обратитесь к разделу «Детские удерживающие устройства» ☞ стр. 64.

Если ребенок слишком большой для специального детского удерживающего устройства, то фиксация его положения на заднем сиденье во время движения должна осуществляться ремнями безопасности. Не позволяйте ребенку вставать на сиденье или находиться на нем на коленях.

Ремень безопасности сконструированы в расчете на использование взрослыми пассажирами. Если плечевая ветвь ремня безопасности расположена на уровне лица или шеи ребенка, передвиньте ребенка ближе к замку ремня, чтобы обеспечить правильное положение плечевой ветви ремня

безопасности. Также следует обратить внимание на то, чтобы поясная ветвь ремня безопасности была расположена как можно ниже, охватывая бедра ребенка, а не его талию. Если не удастся правильно расположить плечевую ветвь ремня безопасности, необходимо использовать детское удерживающее устройство. Никогда не пропускайте плечевую ветвь ремня безопасности под рукой или за спиной ребенка.

▼ Перевозка беременных женщин

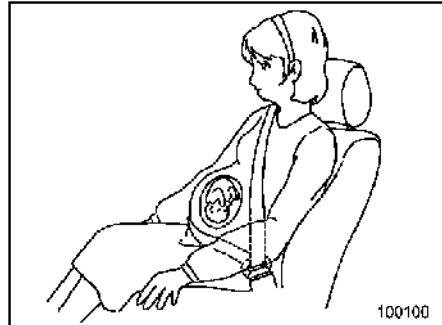

Беременные женщины также должны пристегиваться ремнями безопасности. Им следует обратиться к своему врачу и получить индивидуальные рекомендации. Поясная ветвь ремня безопасности должна располагаться как можно ниже, охватывая бедра, а не область талии.

■ Натяжители ремней безопасности с функцией аварийной блокировки (ELR)

Все ремни безопасности автомобиля оборудованы натяжителями с функцией аварийной блокировки (ELR). Режим аварийной блокировки натяжителя ремня безопасности позволяет телу свободно двигаться в нормальных условиях, но при неожиданной остановке, ударе или резком вытягивании ремня безопасности автоматически блокирует его.

■ Предупреждающая световая и звуковая сигнализация о непристегнутых ремнях безопасности



См. раздел «Предупреждающая световая и звуковая сигнализация о непристегнутых ремнях безопасности» ☞ стр. 161.

■ Предупреждающая световая и звуковая сигнализация ремня безопасности заднего сиденья (при наличии)

См. раздел «Предупреждающая световая и звуковая сигнализация ремня безопасности заднего сиденья» ☞ стр. 163.

■ Пристегивание ремня безопасности

▼ Ремни безопасности передних сидений

1. Отрегулируйте положение сиденья:  
**Сиденье водителя.** Установите спинку сиденья в вертикальное положение. Отодвиньте сиденье как можно дальше от рулевого колеса, сохраняя при этом полный контроль над автомобилем.

**Сиденье переднего пассажира.** Установите спинку сиденья в вертикальное положение. Отодвиньте сиденье как можно дальше назад.

2. Сядьте на сиденье, плотно прижавшись к его спинке.
3. Плавно потяните ремень безопасности за язычок. Не допускайте перекручивания ремня.
  - Если ремень заблокировался до того, как язычок дотянулся до замка, слегка отпустите ремень, а затем вновь потяните его, но медленнее.
  - Если ремень по-прежнему не вытягивается, резко дерните за него и слегка отпустите, а затем снова начните медленно вытягивать.

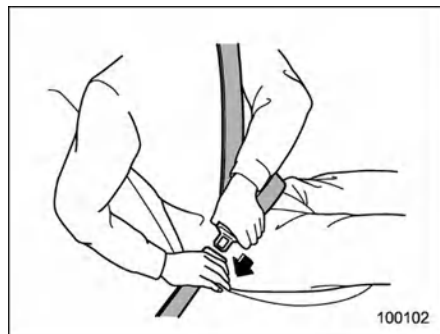

4. Вставьте язычок ремня безопасности в замок до фиксации со щелчком.

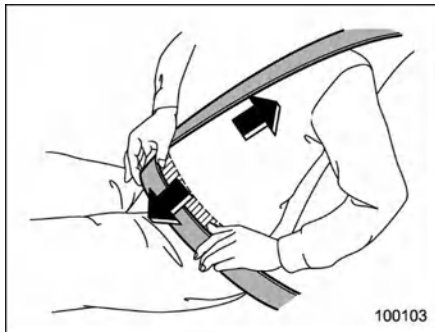

5. Для натяжения поясной ветви ремня безопасности потяните вверх плечевую ветвь ремня безопасности.
6. Поясная ветвь ремня безопасности должна быть расположена как можно ниже, охватывая бедра, а не область талии.

▽ Регулировка положения проушины плечевой ветви ремня безопасности переднего сиденья



Высоту крепления плечевой ветви ремня безопасности следует отрегулировать в положение, наиболее подходящее для водителя / переднего пассажира. Положение проушины плечевой ветви ремня безопасности должно быть отрегулировано таким образом, чтобы лента проходила через середину плеча и не касалась шеи.

**Подъем подголовника:**

Сдвиньте крепление вверх.

**Опускание подголовника:**

Нажмите и удерживайте верхнюю часть крепления и сдвиньте крепление вниз.

Потяните проушину плечевой ветви ремня безопасности вниз и убедитесь, что она надежно зафиксирована.

**⚠ ПРЕДУПРЕЖДЕНИЕ**

Пристегнув ремень безопасности, убедитесь в том, что его плечевая ветвь не проходит через шею. В противном случае переместите ее крепление вниз. Если плечевая ветвь ремня безопасности проходит через область шеи, то при резком торможении или столкновении это может привести к серьезным травмам шейного отдела позвоночника.

▽ Отстегивание ремня безопасности

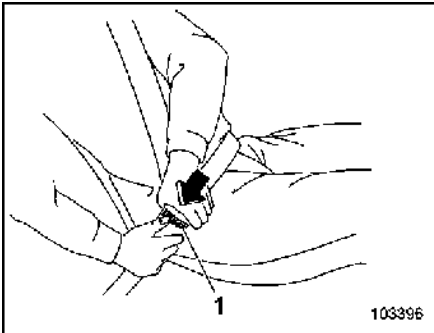

1. Кнопка

1. Нажмите кнопку на замке.
2. Во избежание запутывания или перекручивания ремня безопасности дайте ему медленно втянуться.

Прежде чем закрыть дверь, убедитесь в том, что ремни безопасности полностью втянуты, чтобы их не защемило дверью.

▼ **Ремень безопасности задних сидений (кроме ремня безопасности центрального заднего сиденья)**

**⚠ ПРЕДУПРЕЖДЕНИЕ**

Пристегивание ремня безопасности с перекрученной плечевой лентой может повысить риск и тяжесть травм при аварии. При продевании плечевой ленты в направляющую ремня убедитесь, что плечевая лента не перекручена.

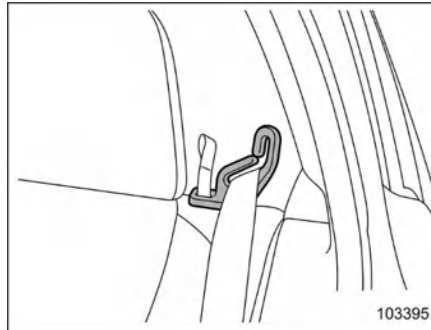

1. Убедитесь, что плечевая лента вставлена в направляющую ремня.
2. Сядьте на сиденье, плотно прижавшись к его спинке.

3. Плавно потяните ремень безопасности за язычок. Не допускайте перекручивания ремня.

- Если ремень заблокировался до того, как язычок дотянулся до замка, слегка отпустите ремень, а затем вновь потяните его, но медленнее.
- Если ремень по-прежнему не вытягивается, резко дерните за него и слегка отпустите, а затем снова начните медленно вытягивать.

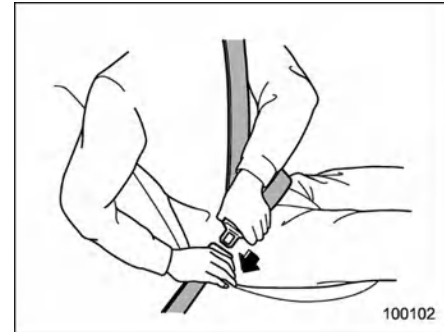

4. Вставьте язычок ремня безопасности в замок до фиксации со щелчком.

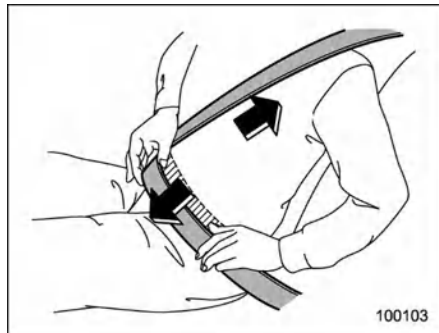

5. Для натяжения поясной ветви ремня безопасности потяните вверх плечевую ветвь ремня безопасности.
6. Поясная ветвь ремня безопасности должна быть расположена как можно ниже, охватывая бедра, а не область талии.

#### ▽ Отстегивание ремня безопасности

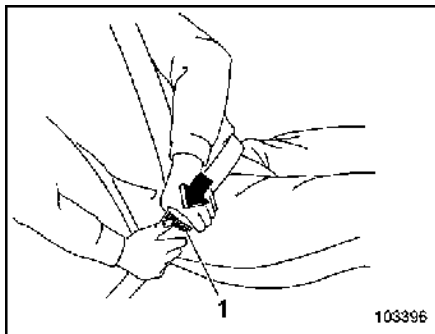

1. Кнопка

1. Нажмите кнопку на замке.
2. Во избежание запутывания или перекручивания ремня безопасности дайте ему медленно втянуться.

Прежде чем закрыть дверь, убедитесь в том, что ремни безопасности полностью втянуты, чтобы их не защемило дверь.

#### ▽ Ремень безопасности центрального заднего сиденья

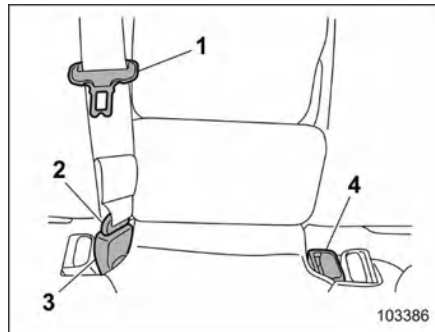

- 1 Язычок ремня безопасности центрального заднего сиденья
- 2 Язычок соединителя
- 3 Замок соединителя
- 4 Замок ремня безопасности центрального заднего сиденья

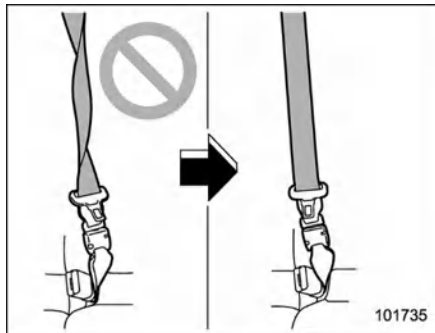

**⚠ ПРЕДУПРЕЖДЕНИЕ**

Пристегивание перекрученным ремнем безопасности может привести к серьезным травмам во время аварии. Вытягивая ремень безопасности из натяжителя во время пристегивания и особенно защелкивая язычок соединителя в замке (с правой стороны), обязательно убедитесь в том, что ремень не перекручен.



100109

**⚠ ПРЕДУПРЕЖДЕНИЕ**

• Убедитесь в том, что оба язычка зафиксированы в соответствующих замках. Если используется лишь плечевая ветвь ремня безопасности (когда язычок соединителя не зафиксирован в замке с правой стороны), это не сможет обеспечить

полную безопасность пассажира при аварии и может привести к серьезным травмам или смертельному исходу.

- Перед пристегиванием ремня безопасности убедитесь, что ремень безопасности пропущен через направляющую ремня. Ремень безопасности, не пропущенный через направляющую ремня, при резком торможении или столкновении может причинить травму шеи, поскольку он может соскользнуть на шею.

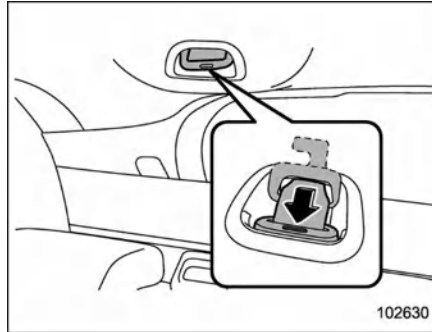

102630

Задний центральный ремень безопасности находится в нише в потолке над багажным отделением.

1. Потянув за язычок соединителя, извлеките его из углубления, а затем медленно вытяните ремень безопасности.

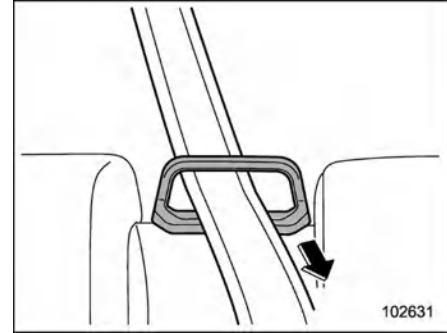

102631

2. Пропустите ремень безопасности через направляющую ремня.

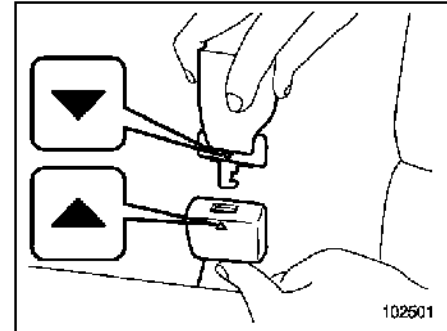

102501

3. Убедитесь в том, что метка «▼» на язычке соединителя и метка «▲» на замке соединителя обращены наружу.

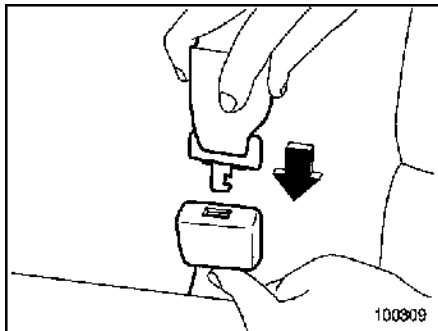

4. Убедившись в том, что ремень безопасности не перекручен, вставьте до щелчка язычок соединителя, прикрепленный к концу ленты ремня безопасности, в замок, расположенный с правой стороны.

- Если ремень заблокировался до того, как язычок дотянулся до замка, слегка отпустите ремень, а затем вновь потяните его, но медленнее.
- Если ремень по-прежнему не вытягивается, резко дерните за него и слегка отпустите, а затем снова начните медленно вытягивать.



5. Вставьте язычок ремня безопасности центрального заднего сиденья в замок центрального заднего сиденья до щелчка.

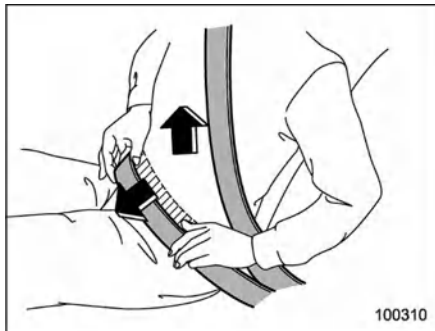

6. Для натяжения поясной ветви ремня безопасности потяните вверх плечевую ветвь ремня безопасности. Расположите поясную ветвь ремня безопасности как можно ниже на бедрах, а не талии.

#### ▽ Отстегивание ремня безопасности

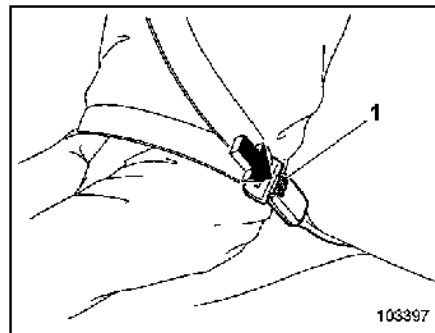

1. Кнопка

1. Чтобы отстегнуть ремень безопасности, нажмите кнопку на замке ремня безопасности центрального заднего сиденья, расположенного с левой стороны.

#### ПРИМЕЧАНИЕ

Перед складыванием спинки сиденья для увеличения багажного отсека необходимо отсоединить язычок соединителя.

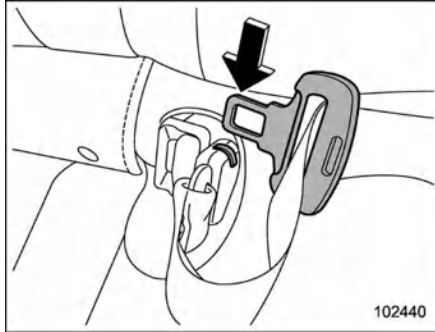

102440

- Вставьте язычок ремня безопасности центрального сиденья или другой заостренный предмет из прочного материала в прорезь на правой стороне замка соединителя и надавите на него. Язычок соединителя отсоединится от замка соединителя.

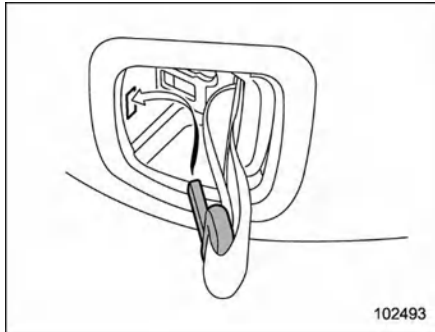

102493

- Позвольте натяжителю втянуть ремень. Обеспечьте правильное положение ремня безопасности, направляя его при втягивании в натяжитель. Аккуратно уберите пряжку ремня в нишу на потолке, а затем вставьте язычок крепления в паз, расположенный в нише.

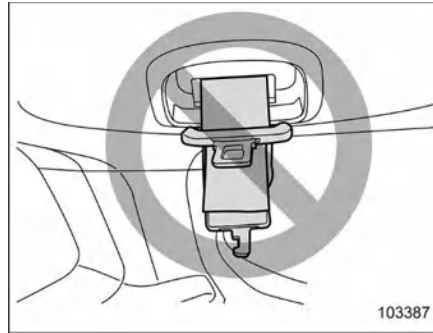

103387

**▲ ОСТОРОЖНО**

Соблюдайте приведенные ниже меры предосторожности. В противном случае пластина язычка может удариться об обивку, повредив ее:

- Не допускайте слишком быстрого втягивания ремня безопасности в натяжитель.
- Убедитесь в том, что ремень безопасности полностью втянут в натяжитель, а язычки аккуратно убраны.

**■ Уход за ремнями безопасности**

Чистка ремней безопасности производится мягким мылом с теплой водой. Запрещается отбеливать или красить ремни, поскольку это может значительно снизить их прочность.

Периодически осматривайте ремни безопасности, включая ленты и все металлические детали, на предмет трещин, порезов, потертостей, износа и ослабленных болтовых соединений. При обнаружении самых незначительных повреждений ремни безопасности подлежат замене.

**▲ ОСТОРОЖНО**

- Не допускайте попадания на ремни безопасности различного рода лаков, масел, химических реагентов и особенно электролита аккумулятора.
- Ни в коем случае не пытайтесь изменить конструкцию ремней безопасности, так как это может помешать их работе.

1  
Сиденья, ремни безопасности и подушки безопасности

## 1-6. Преднатяжители ремней безопасности

Следующие ремни безопасности оснащены преднатяжителями:

- Ремень безопасности водителя
- Ремень безопасности переднего пассажира
- Ремни безопасности крайних задних сидений

Конструкция преднатяжителей ремней безопасности предусматривает их срабатывание при среднем или сильном лобовом и боковом столкновении.

### ПРЕДУПРЕЖДЕНИЕ

- Для обеспечения максимальной защиты водителя и переднего пассажира они должны привести спинки своих сидений в строго вертикальное положение, а также правильно пристегнуть ремни безопасности. См. раздел «Ремни безопасности» ☞ стр. 51.
- Запрещается модифицировать, снимать или наносить удары по натяжителям ремней безопасности, оснащенным преднатяжителями, или по участкам, расположенным рядом с ними. Это может привести к случайному срабатыванию преднатяжителей или вывести их из строя, что может стать причиной серьезных травм. Конструкция преднатяжителей

ремней безопасности не предполагает их технического обслуживания владельцем автомобиля. При необходимости технического обслуживания натяжителей ремней безопасности, оснащенных преднатяжителями, рекомендуется обратиться за консультацией к дилеру SUBARU.

- При утилизации узлов натяжителей ремней безопасности, оснащенных преднатяжителями, или всего автомобиля, пострадавшего при аварии, рекомендуется обратиться за консультацией к дилеру SUBARU.

### ПРИМЕЧАНИЕ

- Конструкция преднатяжителей не предусматривает срабатывания при слабых лобовых ударах или ударах сзади.
- Преднатяжители ремней безопасности водителя, переднего пассажира и фронтальные подушки безопасности срабатывают одновременно. На моделях с системой определения занятости сиденья переднего пассажира преднатяжитель ремня безопасности сиденья переднего пассажира сработает вместе с фронтальной подушкой безопасности / преднатяжителем ремня безопасности водителя, даже если фронтальная подушка безопасности переднего пассажира не сработала по причине отсутствия переднего пассажира.

- Преднатяжители рассчитаны на однократное срабатывание. В случае срабатывания преднатяжителя необходимо заменить натяжители ремней безопасности сидений водителя и переднего пассажира. Замена должна выполняться только авторизованным дилером SUBARU. При замене натяжителей ремней безопасности используйте только оригинальные запасные части SUBARU.
- Если ремень безопасности, оснащенный преднатяжителем, не втягивается или не вытягивается из-за неисправности или после срабатывания преднатяжителя, при первой возможности обратитесь к дилеру SUBARU.
- При повреждении натяжителя ремня безопасности или зоны рядом с ним при первой возможности обратитесь к дилеру SUBARU.
- Мы настоятельно просим при продаже автомобиля сообщить покупателю, что автомобиль оборудован преднатяжителями ремней безопасности. Кроме того, сообщите покупателю о содержании данного раздела.

### ■ Ремень безопасности с преднатяжителем плечевой ветви

#### ПРИМЕЧАНИЕ

Данный раздел применим к следующим компонентам:

- Ремню безопасности переднего пассажира
- Ремням безопасности крайних задних сидений

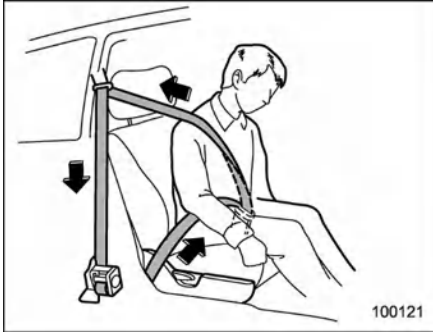

Активация преднатяжителя также может произойти по сигналу следующих датчиков:

- Датчика фронтального удара
- Датчика бокового удара

Если датчики обнаруживают предварительно заданный уровень усилия при лобовом или боковом столкновении либо при опрокидывании, все ремни безопасности, оснащенные преднатяжителями, быстро втягиваются, выбирая слабины, чтобы ремень мог более эффективно фиксировать положение пассажира.

Преднатяжитель ремня безопасности переднего пассажира содержит устройство ослабления натяжения, которое ограничивает пиковое усилие, оказываемое ремнем безопасности на пассажира в случае столкновения.

Преднатяжители ремней безопасности задних сидений содержат устройство ослабления натяжения, которое ограничивает пиковое усилие, оказываемое ремнем безопасности на пассажира в случае столкновения.

- Адаптивный ограничитель усилия (при наличии)

Преднатяжитель ремня безопасности сиденья переднего пассажира оснащен устройством снижения усилия натяжения, которое ограничивает нагрузку соответственно размеру тела человека по данным датчика системы определения занятости сиденья.

При срабатывании преднатяжителя ремня безопасности выделяется некоторое количество дыма, а также слышен шум. Это нормальные явления, не представляющие опасности. Такой дым не является следствием какого-либо возгорания в автомобиле.

После срабатывания преднатяжителя натяжитель ремня безопасности остается заблокированным. Следовательно, ремень безопасности не вытягивается и не втягивается, поэтому он подлежит замене.

Преднатяжитель ремня безопасности переднего пассажира содержит устройство ослабления натяжения, которое ограничивает пиковое усилие, оказываемое ремнем безопасности на пассажира в случае столкновения. Преднатяжитель ремня безопасности сиденья переднего пассажира оснащен устройством снижения усилия натяжения, которое ограничивает нагрузку соответственно размеру тела человека

по данным датчика системы определения занятости сиденья.

- Ремень безопасности с преднатяжителями плечевой и поясной ветвей

### ПРИМЕЧАНИЕ

Данный раздел относится к ремню безопасности сиденья водителя.



- 1 Натяжитель ремня безопасности (преднатяжитель плечевой ветви ремня и адаптивный ограничитель усилия (при наличии))
- 2 Преднатяжитель поясной ветви ремня безопасности

Активация преднатяжителя также может произойти по сигналу следующих датчиков:

- Датчика фронтального удара
- Датчика бокового удара

Если датчики обнаруживают предварительно заданный уровень усилия при лобовом или боковом столкновении либо при опрокидывании, все ремни безопасности, оснащенные преднатяжителями, быстро вытягиваются, выбирая слабинку, чтобы ремень мог более эффективно фиксировать положение пассажира.

Преднатяжитель ремня безопасности сиденья водителя содержит устройство ослабления натяжения, которое ограничивает пиковое усилие, оказываемое ремнем безопасности на пассажира в случае столкновения.

- **Адаптивный ограничитель усилия (при наличии)**

Адаптивный ограничитель усилия сиденья водителя выбирает уровень снижения нагрузки в соответствии с габаритами тела водителя, которые определяются датчиком посадки водителя.

- **При срабатывании преднатяжителя ремня безопасности**

выделяется некоторое количество дыма, а также слышен шум. Это нормальные явления, не представляющие опасности. Такой дым не является следствием какого-либо возгорания в автомобиле.

После срабатывания преднатяжителя натяжитель ремня безопасности остается заблокированным. Следовательно, ремень безопасности не вытягивается и не втягивается, поэтому он подлежит замене.

## ■ Контроль состояния системы

Если выключатель зажигания установлен в положение ON, диагностическая система непрерывно отслеживает готовность преднатяжителей ремней безопасности. Преднатяжители ремней безопасности управляются тем же блоком управления, что и система подушек безопасности, поэтому при появлении какой-либо неисправности преднатяжителей ремней безопасности загорается сигнальная лампа системы подушек безопасности. Подробнее см. в разделе «Контроль состояния системы подушек безопасности» ☞ стр. 109.

## ■ Обращение с системой

### ПРЕДУПРЕЖДЕНИЕ

- Для утилизации натяжителей ремней безопасности или всего автомобиля, пострадавшего при аварии, рекомендуется обратиться за консультацией к дилеру SUBARU.
- Изменение конфигурации или отсоединение электропроводки системы может привести к случайному срабатыванию преднатяжителей и/или подушек безопасности или вывести всю систему из строя, что, в свою очередь, может привести к серьезным травмам. Запрещается использование электрических тестеров в любых электрических цепях систем преднатяжителей ремней безопасности и подушек

безопасности. При необходимости проведения технического обслуживания преднатяжителей ремней безопасности рекомендуется обратиться за консультацией к ближайшему дилеру SUBARU.

### ОСТОРОЖНО

Расположение датчиков и блока управления системы подушек безопасности приведено в разделе «Компоненты» ☞ стр. 90.

Если требуется выполнить обслуживание или ремонт возле натяжителей ремней безопасности, рекомендуется обратиться к официальному дилеру SUBARU.

## ПРИМЕЧАНИЕ

Если передняя или боковая часть автомобиля была повреждена при аварии, в результате чего преднатяжители ремней безопасности находятся в нерабочем состоянии, рекомендуется как можно скорее обратиться к дилеру SUBARU.

## ■ Предостережения касательно переоборудования автомобиля

Перед установкой любого дополнительного оборудования на автомобиль настоятельно рекомендуется проконсультироваться у дилера SUBARU.

**▲ ОСТОРОЖНО**

Запрещается вносить перечисленные ниже изменения в конструкцию автомобиля. Подобные изменения могут привести к нарушению исправной работы преднатяжителей ремней безопасности.

- Установка в передней части автомобиля какого-либо оборудования (защитные решетки, лебедки, снегоочистительные устройства, трелевочные щиты и т. п.), которое не входит в число оригинального дополнительного оборудования SUBARU.
- Внесение изменений в систему подвески автомобиля или в конструкцию передней части автомобиля.
- Установка шин, размер и конструкция которых отличаются от указанных в табличке, расположенной на средней стойке со стороны водителя, или в настоящем руководстве для конкретных моделей автомобилей.

## 1-7. Напоминание о наличии пассажиров или багажа на заднем сиденье

Данная функция напоминает водителю о необходимости проверить наличие пассажиров и багажа на заднем сиденье.

Эта функция активируется при открывании и закрывании задних дверей.

Она предупреждает водителя с помощью предупреждающих сообщений на дисплее комбинации приборов и звуковых сигналов при перемещении выключателя зажигания из положения ON в положение OFF.



### ПРИМЕЧАНИЕ

- Эта функция не определяет непосредственно наличие пассажиров и багажа на заднем сиденье.
- Данная функция регистрирует открывание и закрывание задних

дверей. В связи с этим существует вероятность следующих ситуаций:

- Она может предупредить водителя даже при отсутствии пассажиров или багажа на заднем сиденье.
- Она может не предупредить водителя даже при наличии пассажиров и багажа на заднем сиденье.

- Эту функцию можно включить или выключить в меню «Автомобиль». Более подробную информацию см. в разделе «Автомобиль» ☛ стр. 208.
- Настройки включения/выключения функции не изменяются даже при переключении выключателя зажигания в положение OFF.
- При отсоединении аккумуляторной батареи настройки включения/выключения функции вернутся к настройке по умолчанию.

1

Сиденья, ремни безопасности и подушки безопасности

## 1-8. Детские удерживающие устройства

### ■ Меры предосторожности



Младенцы и дети более старшего возраста всегда должны перевозиться только в детских удерживающих устройствах на заднем сиденье. Детское удерживающее устройство должно соответствовать возрасту, росту и весу ребенка. Конструкция всех детских удерживающих устройств предусматривает их фиксацию на сиденьях автомобиля. Если детское удерживающее устройство не зафиксировано на сиденье достаточно надежно, это может привести к серьезным травмам или даже гибели ребенка.

При установке детского удерживающего устройства строго следуйте инструкциям производителя. Согласно статистике автотранспортных происшествий, детский

травматизм значительно ниже при размещении ребенка не на переднем, а на заднем сиденье.

### **⚠ ПРЕДУПРЕЖДЕНИЕ**

- Перед установкой детского удерживающего устройства убедитесь, что спинка сиденья надежно зафиксирована. В противном случае при аварии это может привести к серьезным травмам или смертельному исходу.
- Не оставляйте детей в автомобиле без присмотра. Высокая температура в салоне может стать причиной теплового удара и обезвоживания, что, в свою очередь, приведет к серьезным травмам или даже смертельному исходу.



### **⚠ ПРЕДУПРЕЖДЕНИЕ**

Не разрешайте пассажирам держать детей на коленях или на руках во время движения автомобиля. При аварии пассажир не сможет защитить ребенка (или младенца) от травм, так как ребенок будет зажат между пассажиром и другими предметами, находящимися в салоне автомобиля. Кроме того, если пассажир держит ребенка на коленях или на руках, сидя на переднем сиденье, ребенок подвергается еще одной серьезной опасности. Поскольку подушка безопасности раскрывается с очень большой скоростью и силой, ребенок может получить травму или даже погибнуть.

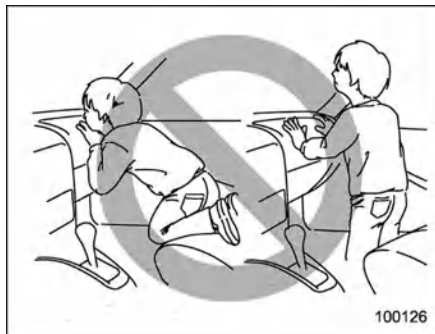

**⚠ ПРЕДУПРЕЖДЕНИЕ**

В автомобиле дети всегда должны быть пристегнуты. Не позволяйте ребенку вставать на сиденье или находиться на нем на коленях. Если ребенок не пристегнут, то при резком торможении или аварии его может отбросить вперед, что может привести к серьезным травмам. Кроме того, если ребенок стоит или находится на коленях на переднем сиденье или перед ним, он подвергается еще одной серьезной опасности. Поскольку подушка безопасности раскрывается с очень большой скоростью и силой, ребенок может получить травму или даже погибнуть.

**■ Рекомендации по безопасности при установке детских удерживающих устройств**

**⚠ ПРЕДУПРЕЖДЕНИЕ**

• В солнечную погоду в закрытом автомобиле детские удерживающие устройства, как и ремни безопасности, могут сильно нагреться и маленький ребенок может получить ожог. Перед тем как усадить ребенка в детское удерживающее устройство, проверьте его температуру.

- Правильно закрепляйте детское удерживающее устройство. При использовании креплений системы ISOFIX убедитесь в отсутствии рядом с ними посторонних предметов. Кроме того, не допускается зажимать ремни безопасности позади детского удерживающего устройства. Убедитесь, что детское удерживающее устройство надежно закреплено. В противном случае при резком торможении, повороте или аварии это может стать причиной гибели или серьезной травмы ребенка или других пассажиров.
- Не оставляйте незакрепленное детское удерживающее устройство в автомобиле. При резких торможениях или аварии незафиксированное детское удерживающее устройство может быть отброшено в салон и может нанести травму не только водителю или пассажирам. Более того, это может привести к гибели ребенка.
- Некоторые типы детских удерживающих устройств могут перекрывать замок ремня безопасности соседнего сиденья. Если пассажир на соседнем сиденье не может правильно пристегнуть ремень безопасности, он должен пересест на другое сиденье. Если невозможно правильно пристегнуть ремень безопасности, существует риск получения серьезной травмы

- или смертельного исхода в случае резкого торможения или столкновения.
- Если невозможно правильно установить детское удерживающее устройство, поскольку оно соприкасается с сиденьем водителя, переместите детское удерживающее устройство на другое сиденье. Если его невозможно установить на другом сиденье (кроме сиденья водителя), отрегулируйте положение переднего сиденья таким образом, чтобы отсутствовал контакт.
- При установке детского удерживающего устройства (за исключением случаев использования ISOFIX) всегда следите за тем, чтобы ремень безопасности был протет через направляющую ремня для фиксации детского удерживающего устройства.

**⚠ ОСТОРОЖНО**

При установке детского удерживающего устройства следуйте приложенным к нему инструкциям производителя. После установки детского удерживающего устройства убедитесь, что оно надежно зафиксировано. В противном случае возрастает риск получения ребенком травм при аварии.

## ▼ Предупреждающая наклейка

**▲ ПРЕДУПРЕЖДЕНИЕ**

- Предупреждающие наклейки расположены с обеих сторон солнцезащитного козырька переднего пассажира. Предупреждающая табличка указывает, что запрещается устанавливать обращенное назад детское удерживающее устройство на сиденье переднего пассажира.
- **ЗАПРЕЩАЕТСЯ** устанавливать обращенное против направления движения детское удерживающее устройство на сиденье, перед которым имеется **АКТИВНАЯ ПОДУШКА БЕЗОПАСНОСТИ**, так как это может привести к **ГИБЕЛИ** или **СЕРЬЕЗНОЙ ТРАВМЕ РЕБЕНКА**.



Предупреждающая наклейка

A AIRBAG

## ■ Выбор детского удерживающего устройства

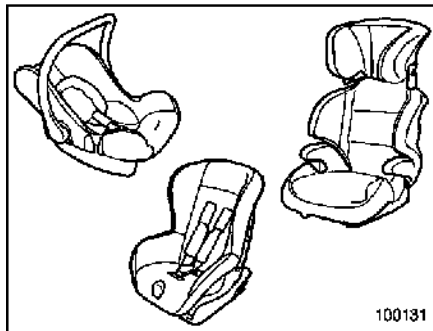
**ПРИМЕЧАНИЕ**

Детские удерживающие устройства некоторых размеров могут не подходить для сиденья автомобиля. Перед приобретением детского удерживающего устройства проверьте, подходит ли оно для сиденья автомобиля.

Для обеспечения оптимальной защиты детское удерживающее устройство необходимо выбирать в соответствии с возрастом, ростом и весом ребенка. Кроме того, важно, чтобы детское удерживающее устройство соответствовало требованиям безопасности, действующим в вашей стране.

В большинстве европейских стран детские удерживающие устройства должны соответствовать требованиям Правил ЕЭК ООН № 44 или № 129. Об этом может свидетельствовать наличие соответствующей наклейки об одобрении или декларации

соответствия товара, размещенной предприятием-изготовителем на упаковке и на самом детском удерживающем устройстве.

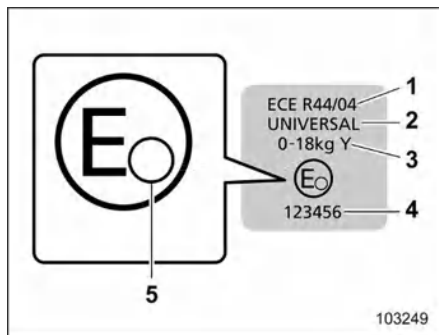

- 1 Обозначение стандарта
- 2 Категория
- 3 Весовая категория
- 4 Номер утверждения
- 5 Код страны

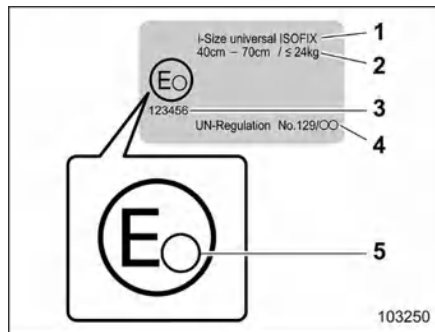

- 1 Категория
- 2 Рост и вес
- 3 Номер утверждения
- 4 Обозначение стандарта
- 5 Код страны

## ▼ Детское удерживающее устройство

Группы детских удерживающих устройств и возможность их установки на сиденьях автомобиля

Номер сиденья	1*1	2*2	3	4*2
Расположение сиденья	Сиденье переднего пассажира	Левое сиденье второго ряда	Центральное сиденье второго ряда	Правое сиденье второго ряда
Возможность установки на сиденье универсального детского удерживающего устройства с креплением ремнем безопасности	Только лицом вперед	Возможно	Невозможно	Возможно
Возможность установки на сиденье детского удерживающего устройства стандарта i-Size (если применимо)	—	Возможно	—	Возможно
Возможность установки на сиденье детского удерживающего устройства с боковым креплением (L1/L2)	—	Невозможно	—	Невозможно
Подходящее детское удерживающее устройство для перевозки детей лицом назад (R1/R2X/R2/R3)	—	R1/R2X/R2/R3	—	R1/R2X/R2/R3
Подходящее детское удерживающее устройство для перевозки детей лицом вперед (F2X/F2/F3)	—	F2X/F2/F3	—	F2X/F2/F3
Подходящее детское сиденье (B2/B3)	B2/B3 Крепление только ремнем безопасности	B2/B3	—	B2/B3

\*1: сдвиньте сиденье до упора назад, установите спинку сиденья в вертикальное положение, установите подушку сиденья в самое верхнее положение и отрегулируйте крепление плечевой ленты ремня переднего сиденья в крайнее верхнее положение.

Если детское удерживающее устройство касается подголовника, поднимите подголовник в верхнее положение.

Если детское удерживающее устройство продолжает касаться подголовника, снимите подголовник.

\*2: установите спинку сиденья в вертикальное положение.

Если детское удерживающее устройство касается подголовника, поднимите подголовник в верхнее положение.

Если детское удерживающее устройство продолжает касаться подголовника, снимите подголовник.

—: сиденья, не оснащенные нижними узлами крепления для детских удерживающих устройств.

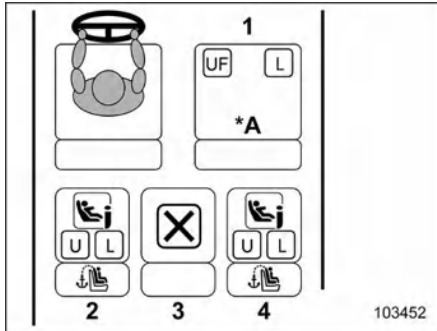

**Модели с левосторонним расположением рулевого управления**

\*А: регулировка сиденья переднего пассажира  
 Спинка сиденья: вертикальное положение  
 Высота подушки сиденья: крайнее верхнее положение (модели с регулировкой высоты подушки сиденья)  
 Регулировка продольного положения сиденья: крайнее заднее положение

- 1 Сиденье переднего пассажира
- 2 Левое сиденье второго ряда
- 3 Центральное сиденье второго ряда
- 4 Правое сиденье второго ряда

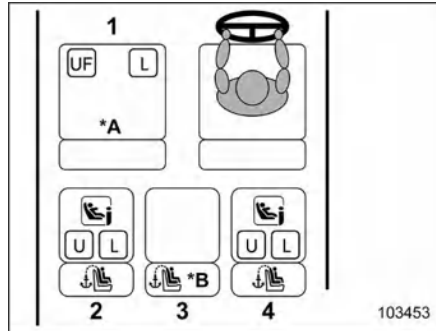

**Модели с правосторонним расположением рулевого управления**

\*А: регулировка сиденья переднего пассажира  
 Спинка сиденья: вертикальное положение  
 Высота подушки сиденья: крайнее верхнее положение (модели с регулировкой высоты подушки сиденья)  
 Регулировка продольного положения сиденья: крайнее заднее положение  
 \*В: точки крепления Top Tether: для центрального сиденья (версии для Австралии)

- 1 Сиденье переднего пассажира
- 2 Левое сиденье второго ряда
- 3 Центральное сиденье второго ряда
- 4 Правое сиденье второго ряда

Знак	Описание
	Подходит для универсальной категории детских удерживающих устройств.
	Подходит для универсальной категории детских удерживающих устройств, устанавливаемых лицом вперед с помощью ремня безопасности.
	Информацию о детском удерживающем устройстве, разрешенном для установки на автомобиле SUBARU Outback, можно найти в списке допустимых моделей автомобилей для детского удерживающего устройства или на веб-сайте производителя детского удерживающего устройства.
	Подходит для детских удерживающих устройств i-Size или ISOFIX.
	Не подходит для детских удерживающих устройств.
	Имеются точки крепления Top Tether.

1

Сиденья, ремни безопасности и подушки безопасности

- При установке детского удерживающего устройства, предназначенного для перевозки детей лицом вперед, на сиденье переднего пассажира



102852-M

### ⚠ ПРЕДУПРЕЖДЕНИЕ

- НИКОГДА НЕ УСТАНАВЛИВАЙТЕ ДЕТСКОЕ УДЕРЖИВАЮЩЕЕ УСТРОЙСТВО ДЛЯ ПЕРЕВОЗКИ ДЕТЕЙ ЛИЦОМ НАЗАД НА СИДЕНЬЕ ПЕРЕДНЕГО ПАССАЖИРА. ЭТО МОЖЕТ ПОВЛЕЧЬ ЗА СОБОЙ СЕРЬЕЗНЫЕ ТРАВМЫ ИЛИ СМЕРТЬ РЕБЕНКА, ПОСКОЛЬКУ ПРИ ТАКОМ РАСПОЛОЖЕНИИ ГОЛОВА РЕБЕНКА НАХОДИТСЯ СЛИШКОМ БЛИЗКО К ПОДУШКЕ БЕЗОПАСНОСТИ.
- Сиденье переднего пассажира не оборудовано точками крепления

Top Tether. Поэтому не следует устанавливать детское удерживающее устройство, в котором используется ремень Top Tether, на сиденье переднего пассажира.

- При установке детского удерживающего устройства следуйте приложенным к нему инструкциям производителя. После установки детского удерживающего устройства убедитесь, что оно надежно зафиксировано. В противном случае возрастает риск получения ребенком травм при аварии.
- Не храните снятый подголовник в салоне автомобиля, чтобы избежать его перемещений по салону при резких поворотах или торможении.
- Если горит предупреждающая лампа системы подушек безопасности, установите детское удерживающее устройство на заднее сиденье.

### ⚠ ОСТОРОЖНО

По соображениям безопасности всегда устанавливайте детское удерживающее устройство на заднее сиденье. Если этого невозможно избежать, на сиденье переднего пассажира необходимо устанавливать только детское удерживающее устройство, предназначенное для перевозки детей лицом вперед. Подробнее см. в разделе «Установка детских удерживающих устройств на сиденье переднего пассажира» ⌘ стр. 70.

- ▼ Установка детских удерживающих устройств на сиденье переднего пассажира

На этом сиденье можно устанавливать только детские удерживающие устройства, предназначенные для перевозки детей лицом вперед (включая детские сиденья), и устанавливать их следует только в случае крайней необходимости. При установке детского удерживающего устройства для перевозки детей лицом вперед на сиденье переднего пассажира выполните следующую процедуру.

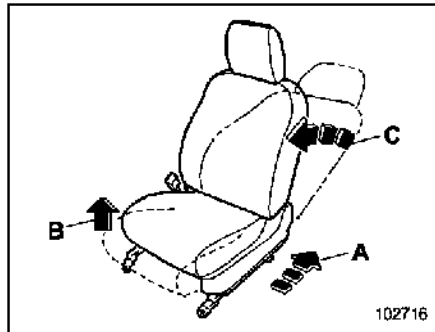

102716

- A Положение сиденья: до упора назад
- B Высота подушки сиденья (при наличии регулировки): крайнее верхнее положение
- C Спинка сиденья: вертикальное положение

1. Отрегулируйте сиденье переднего пассажира, как показано на рисунке.
2. Установите детское удерживающее устройство на сиденье переднего пассажира. См. раздел «Установка

детских удерживающих устройств при помощи ремня безопасности» ☞ стр. 71.

3. Посадите и закрепите ребенка (или младенца) в детском удерживающем устройстве.
4. Убедитесь, что детское удерживающее устройство не касается подголовника. Если детское удерживающее устройство касается подголовника, поднимите подголовник в верхнее положение. Если детское удерживающее устройство продолжает касаться подголовника, снимите подголовник. Подробную информацию см. в разделе «Регулировка подголовников» ☞ стр. 41.

▼ Процедура установки

Процедура установки приведена в разделе «Установка детских удерживающих устройств при помощи ремня безопасности» ☞ стр. 71.

■ Установка детских удерживающих устройств при помощи ремня безопасности

**▲ ОСТОРОЖНО**

- При установке детского удерживающего устройства следуйте приложенным к нему инструкциям производителя. После установки детского удерживающего устройства убедитесь, что оно надежно

зафиксировано. В противном случае возрастает риск получения ребенком травм при аварии.

- При установке детского удерживающего устройства на заднем центральном сиденье установите обе спинки сидений в исходное положение. В противном случае детское удерживающее устройство не будет надежно закреплено, что может привести к смерти или серьезным травмам в случае резкого торможения, резкого маневра или аварии.

- ▼ Установка детского удерживающего устройства, предназначенного для перевозки детей лицом назад

**▲ ПРЕДУПРЕЖДЕНИЕ**

- НИКОГДА НЕ УСТАНОВЛИВАЙТЕ ДЕТСКОЕ УДЕРЖИВАЮЩЕЕ УСТРОЙСТВО ДЛЯ ПЕРЕВОЗКИ ДЕТЕЙ ЛИЦОМ НАЗАД НА СИДЕНЬЕ ПЕРЕДНЕГО ПАССАЖИРА. ЭТО МОЖЕТ ПОВЛЕЧЬ ЗА СОБОЙ СЕРЬЕЗНЫЕ ТРАВМЫ ИЛИ СМЕРТЬ РЕБЕНКА, ПОСКОЛЬКУ ПРИ ТАКОМ РАСПОЛОЖЕНИИ ГОЛОВА РЕБЕНКА НАХОДИТСЯ СЛИШКОМ БЛИЗКО К ПОДУШКЕ БЕЗОПАСНОСТИ.
- Перед установкой детского удерживающего устройства убедитесь, что спинка сиденья надежно зафиксирована.

В противном случае при аварии это может привести к серьезным травмам или смертельному исходу.

- При установке детского удерживающего устройства на заднее сиденье всегда следите за тем, чтобы ремень безопасности был продет через направляющую ремня для фиксации детского удерживающего устройства.

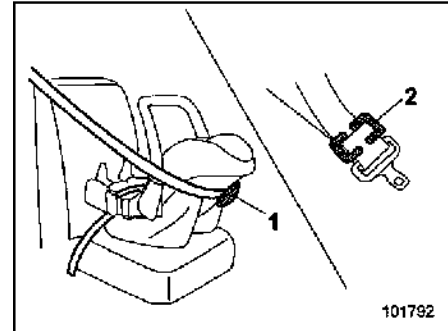

1 Фиксирующее устройство  
2 Фиксатор

101792

**ПРИМЕЧАНИЕ**

Если в инструкции производителя, прилагаемой к детскому удерживающему устройству, рекомендуется использование фиксирующего устройства или фиксатора, используйте для закрепления детского удерживающего устройства фиксирующее устройство или фиксатор.

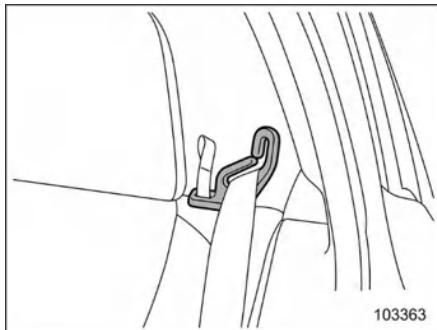

1. Убедитесь, что плечевая лента вставлена в направляющую ремня. Подробную информацию см. в разделе «Возвращение спинок задних сидений в исходное положение» стр. 44.
2. Установите детское удерживающее устройство на заднее сиденье.

**⚠ ПРЕДУПРЕЖДЕНИЕ**

Для моделей, поставляемых в Австралию:

Если при попытке установить детское удерживающее устройство на заднем центральном сиденье вы обнаружите, что оно неплотно прилегает к подушке заднего центрального сиденья, установите детское удерживающее устройство на крайнее заднее сиденье в целях обеспечения безопасности.



3. Пропустите поясную и плечевую ветви ремня безопасности через детское удерживающее устройство или вокруг него в соответствии с инструкциями изготовителя.
4. Вставьте язычок ремня безопасности в замок до фиксации со щелчком.

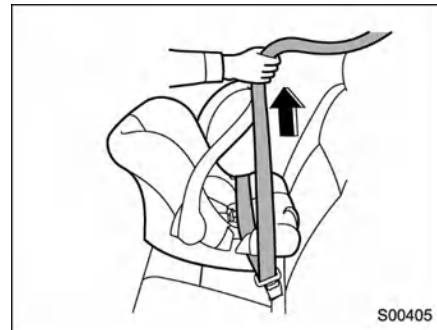

5. Устраните слабины поясной ветви.

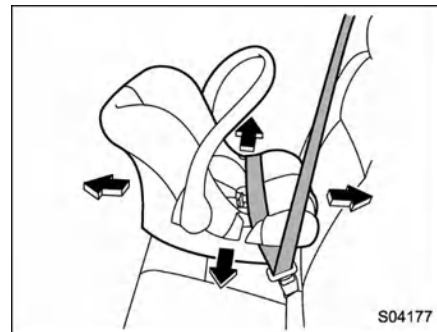

6. Перед тем как посадить ребенка в детское удерживающее устройство, попробуйте подвигать его вперед-назад и вправо-влево, чтобы проверить, надежно ли оно закреплено. Иногда можно обеспечить более надежную фиксацию детского удерживающего устройства, прижав его

к подушке сиденья и подтянув ремень безопасности.

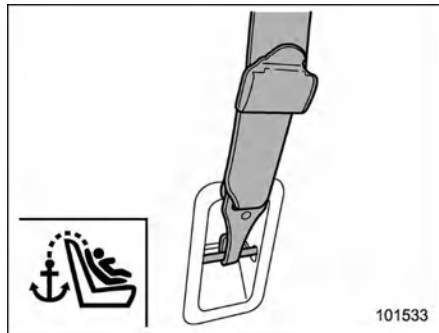

7. Если детское удерживающее устройство требует крепления при помощи ремня Top Tether, зацепите крюк ремня в точке крепления и натяните ремень. Дополнительные указания см. в разделе «Точки крепления Top Tether» стр. 81.
8. Чтобы снять детское удерживающее устройство, нажмите кнопку на замке ремня безопасности.

▼ **Установка детского удерживающего устройства, предназначенного для перевозки детей лицом вперед**

**⚠ ПРЕДУПРЕЖДЕНИЕ**

- Для моделей, поставляемых в Австралию:  
Если при попытке установить детское удерживающее устройство на заднем центральном сиденье вы обнаружите, что оно неплотно прилегает к подушке заднего центрального сиденья, установите детское удерживающее устройство на крайнее заднее сиденье в целях обеспечения безопасности.
- При установке детского удерживающего устройства на заднее сиденье всегда следите за тем, чтобы ремень безопасности был продет через направляющую ремня для фиксации детского удерживающего устройства.

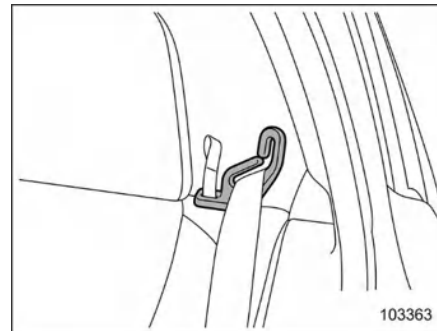

1. Убедитесь, что плечевая лента вставлена в направляющую ремня. Подробную информацию см. в разделе «Возвращение спинки задних сидений в исходное положение» стр. 44.
2. Установите детское удерживающее устройство в подходящее положение.
3. Если между детским удерживающим устройством и спинкой сиденья остается пространство, отрегулируйте угол наклона спинки сиденья до устранения зазора.

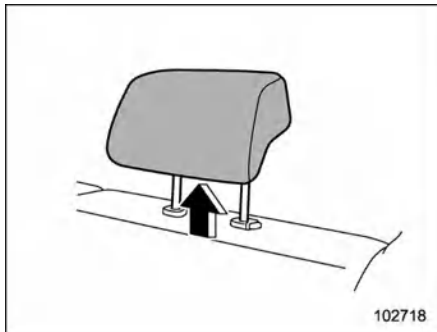

4. Если детское удерживающее устройство касается подголовника, поднимите подголовник в верхнее положение. Если детское удерживающее устройство продолжает касаться подголовника, снимите подголовник. Подробную информацию см. в разделе «Регулировка подголовников»  стр. 46.



### ПРЕДУПРЕЖДЕНИЕ

Для моделей, поставляемых в Австралию:

Если при попытке установить детское удерживающее устройство на заднем центральном сиденье вы обнаружите, что оно неплотно прилегает к подушке заднего центрального сиденья, установите детское удерживающее устройство на крайнее заднее сиденье в целях обеспечения безопасности.



### ОСТОРОЖНО

Уберите снятый подголовник в багажный отсек. Не храните подголовник в салоне автомобиля, чтобы избежать его перемещений по салону при резких поворотах или торможении.

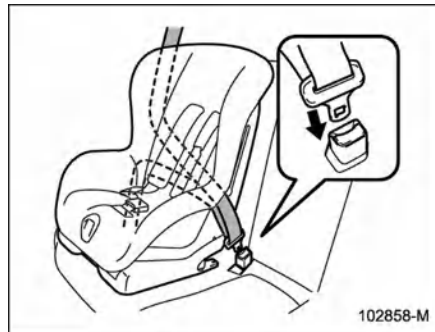

5. Пропустите поясную и плечевую ветви ремня безопасности через детское удерживающее устройство в соответствии с инструкциями изготовителя.
6. Вставьте язычок ремня безопасности в замок до фиксации со щелчком.

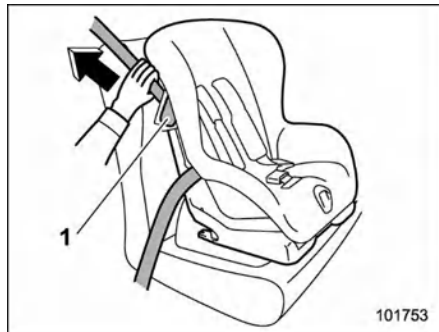

1 Фиксирующий рычаг

7. Высвободите фиксирующий рычаг детского удерживающего устройства и пропустите плечевую ветвь ремня безопасности через фиксирующий рычаг.
8. Устраните слабину поясной ветви. Чтобы более надежно закрепить детское удерживающее устройство, прижмите его своим весом к подушке сиденья и затяните ремни безопасности.

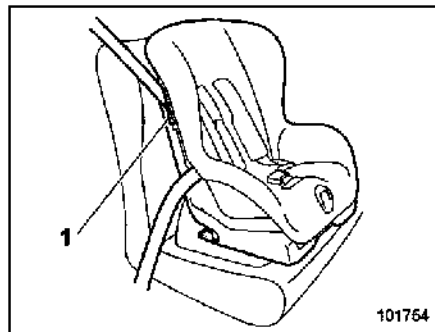

1 Фиксирующий рычаг

9. Заблокируйте фиксирующий рычаг детского удерживающего устройства, фиксируя плечевую ветвь ремня безопасности.

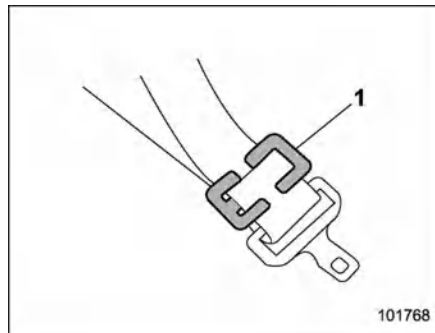

1 Фиксатор

10. Если детское удерживающее устройство не оборудовано фиксирующими рычагами (для крепления ремня безопасности), закрепите детское удерживающее устройство при помощи фиксаторов.



11. Перед тем как посадить ребенка в детское удерживающее устройство, попробуйте подвигать его вперед-назад и вправо-влево, чтобы проверить, надежно ли оно закреплено. Иногда можно обеспечить более надежную фиксацию детского удерживающего устройства, прижав его к подушке сиденья и подтянув ремень безопасности.

1

Сиденья, ремни безопасности и подушки безопасности

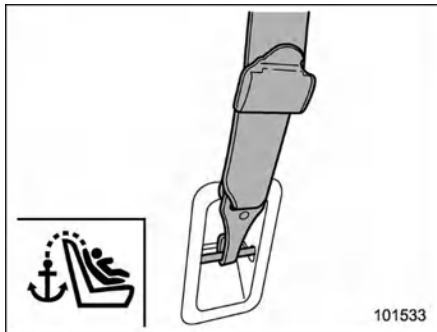

12. Если детское удерживающее устройство требует крепления при помощи ремня Top Tether, зацепите крюк ремня в точке крепления и натяните ремень. Дополнительные указания см. в разделе «Точки крепления Top Tether» ☞ стр. 81.

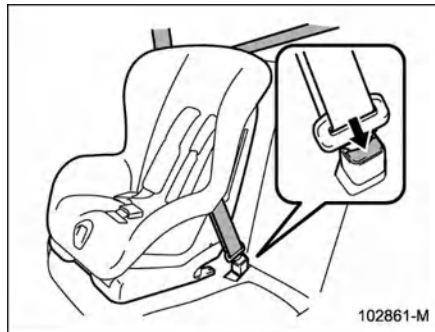

13. Чтобы снять детское удерживающее устройство, нажмите кнопку на замке ремня безопасности.

### ■ Установка детского сиденья или бустера

#### ▲ ПРЕДУПРЕЖДЕНИЕ

При установке детского сиденья / бустера на заднее сиденье всегда следите за тем, чтобы ремень безопасности был продет через направляющую ремня для фиксации детского сиденья / бустера.

#### ▲ ОСТОРОЖНО

При установке детского сиденья / бустера следуйте приложенным к нему инструкциям производителя. После установки детского сиденья / бустера убедитесь в надежной фиксации. В противном случае возрастает риск получения ребенком травм при аварии.



Детское сиденье



102863-M

Бустер

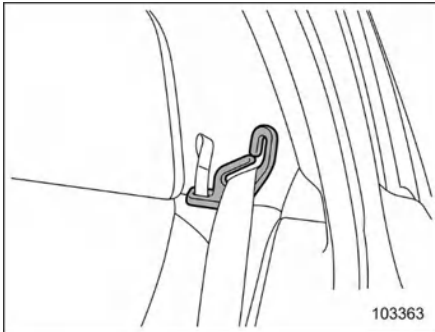

103363

Для детского сиденья:

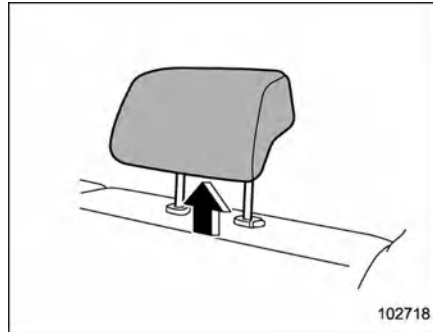

102718

Если детское сиденье касается подголовника, поднимите подголовник в верхнее положение. Если детское сиденье по-прежнему касается подголовника, снимите подголовник. Подробную информацию см. в разделе «Регулировка подголовников» ☞ стр. 46.

**▲ ОСТОРОЖНО**

Уберите снятый подголовник в багажный отсек. Не храните подголовник в салоне автомобиля, чтобы избежать его перемещений по салону при резких поворотах или торможении.

1. Убедитесь, что плечевая лента вставлена в направляющую ремня. Подробную информацию см. в разделе «Возвращение спинок задних сидений в исходное положение» ☞ стр. 44.
2. Отрегулируйте подголовник, как указано ниже.

Для бустера:

Выдвиньте подголовник в поднятое положение. Не снимайте подголовник.



102864-M

3. Установите детское сиденье / бустер и посадите на него ребенка. При этом спина ребенка, сидящего на детском сиденье / бустере, должна быть прижата к спинке.
4. Если между детским сиденьем / бустером и спинкой сиденья остается пространство, отрегулируйте угол наклона спинки сиденья до устранения зазора.
5. Расположите поясную и плечевую ветви ремня безопасности в соответствии с инструкциями изготовителя. Если детское удерживающее устройство оснащено направляющей, пропустите через нее ремень безопасности.
6. Вставьте язычок ремня безопасности в замок до фиксации со щелчком. Убедитесь в том, что ремень безопасности не перекручен.

1

Сиденья, ремни безопасности и подушки безопасности

Убедитесь в том, что плечевая ветвь ремня безопасности проходит через середину плеча ребенка, а поясная ветвь ремня безопасности расположена как можно ниже на бедрах ребенка.

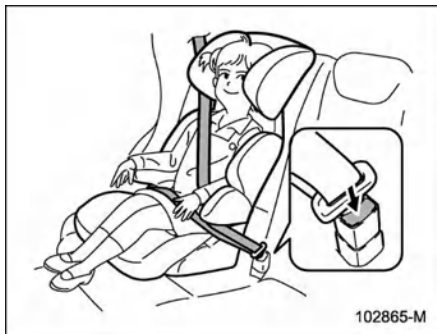

7. Для отстегивания ремня безопасности нажмите кнопку на замке ремня безопасности и дайте ремню втянуться.

**⚠ ПРЕДУПРЕЖДЕНИЕ**

- Ремень безопасности не должен быть перекручен или вывернут. В противном случае при аварии повышается риск получения ребенком травм или степень их тяжести.
- Никогда не пропускайте плечевую ветвь ремня безопасности под рукой или за спиной ребенка. В противном случае при аварии повышается риск

получения ребенком травм или степень их тяжести.

- Ремень безопасности должен плотно прилегать к телу, обеспечивая тем самым максимальную степень фиксации его положения. Слабо натянутые ремни безопасности не так эффективно предотвращают травмы или снижают степень их тяжести.
- Поясная ветвь ремня безопасности должна находиться как можно ниже на бедрах ребенка. Если поясная ветвь ремня безопасности расположена высоко, увеличивается риск соскальзывания тела под поясную ветвь ремня безопасности или ее смещения вверх на область брюшной полости.
- Убедитесь в том, что плечевая ветвь ремня безопасности проходит через середину плеча ребенка. Если плечевая ветвь ремня безопасности проходит через область шеи, то при резком торможении или столкновении это может привести к серьезным травмам шейного отдела позвоночника.

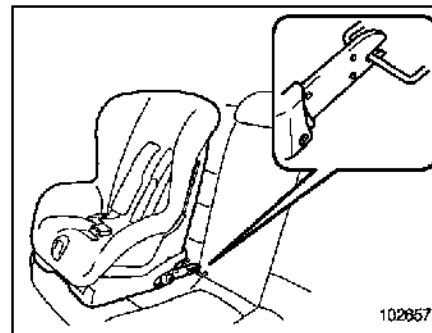

■ **Установка детского удерживающего устройства при помощи креплений системы ISOFIX**

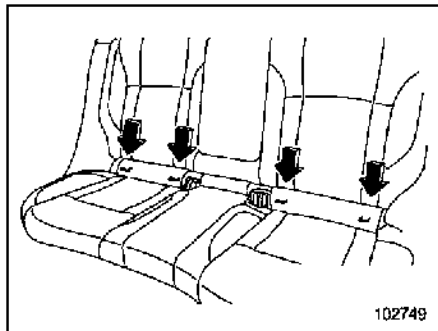

На вашем автомобиле имеются точки крепления системы ISOFIX, которые предназначены для установки на заднем сиденье рекомендованных к применению детских удерживающих устройств системы ISOFIX без использования ремня безопасности.



102749

Знаки «» или «» расположены в нижней части спинки заднего сиденья. Эти знаки указывают положение точек крепления системы ISOFIX.

1. Подвигайте спинку сиденья вперед и назад, чтобы убедиться в надежности ее фиксации. Подробнее см. в разделе «Складывание спинок задних сидений»  стр. 43.

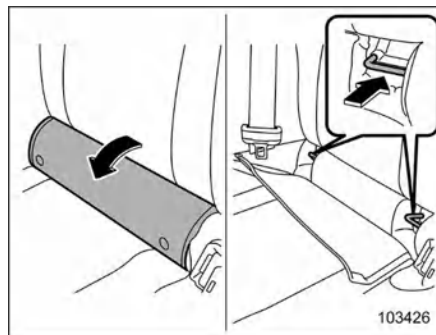

103426

2. Снимите крышки.  
Чтобы открыть доступ к крепежным скобам, используемым для установки детского удерживающего устройства, полностью снимите защитную крышку с соответствующей стороны сиденья.

Если установка детского удерживающего устройства затруднена из-за того, что защитная крышка возвращается в исходное положение, прижимайте защитную крышку к подушке сиденья

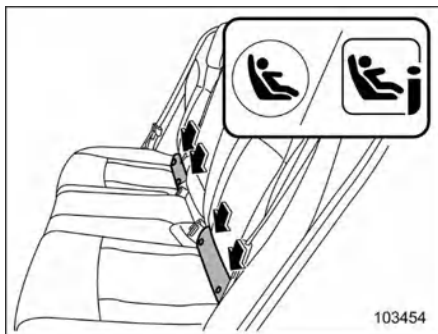

103454

до тех пор, пока она не примет полностью горизонтальное положение.

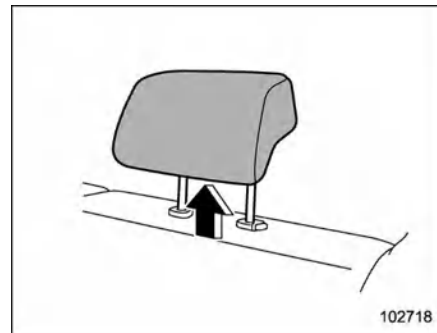

102718

3. Если детское удерживающее устройство касается подголовника заднего сиденья, на котором должно быть установлено детское удерживающее устройство, выдвиньте подголовник в поднятое положение. Если детское удерживающее устройство продолжает касаться подголовника, снимите подголовник.

Подробную информацию см. в разделе «Регулировка подголовников»  стр. 46.

** ОСТОРОЖНО**

Уберите снятый подголовник в багажный отсек. Не храните подголовник в салоне автомобиля, чтобы избежать его перемещений

по салону при резких поворотах или торможении.

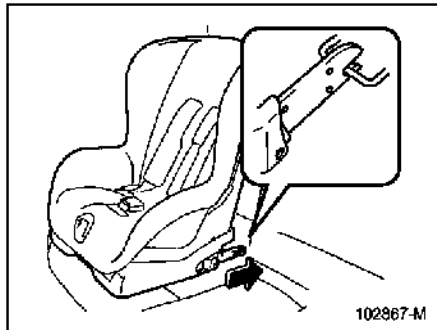

4. Следуя инструкциям изготовителя детского удерживающего устройства, зафиксируйте узлы крепления детского удерживающего устройства за крепежные скобы. Убедитесь в том, что, когда узлы крепления зафиксированы, расположенные рядом ремни безопасности не зажаты.
5. Если между детским удерживающим устройством и спинкой сиденья остается пространство, отрегулируйте угол наклона спинки сиденья до устранения зазора.

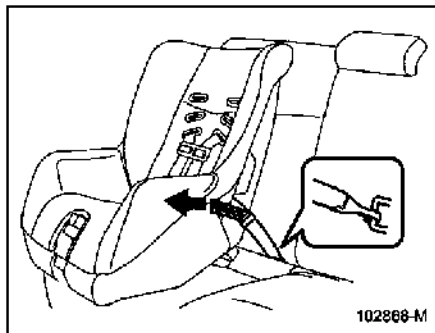

6. Если детское удерживающее устройство имеет гибкое крепление (с использованием крепежных ремней), прижмите детское удерживающее устройство к подушке сиденья и потяните вверх оба крепежных ремня, слева и справа, чтобы выбрать слаbinу ремня и закрепить детское удерживающее устройство.

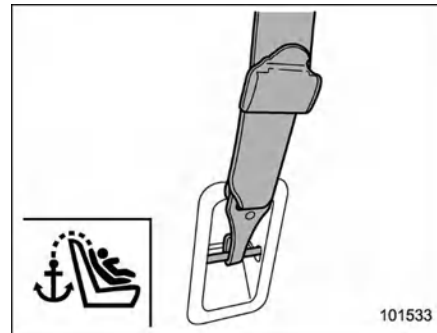

7. Если детское удерживающее устройство требует крепления при помощи ремня Top Tether, зацепите крюк ремня в точке крепления и натяните ремень. Дополнительные указания см. в разделе «Точки крепления Top Tether»  стр. 81.

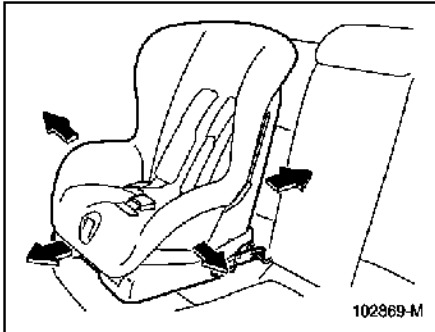

8. Перед тем как посадить ребенка в детское удерживающее устройство, попробуйте подвигать его вперед-назад и вправо-влево, чтобы проверить, надежно ли оно закреплено. Иногда можно обеспечить более надежную фиксацию детского удерживающего устройства, прижав его к подушке сиденья.

Дополнительную информацию см. в руководстве по эксплуатации, поставляемом производителем детского удерживающего устройства.

**▲ ОСТОРОЖНО**

При установке детского удерживающего устройства следуйте приложенным к нему инструкциям производителя. После установки детского удерживающего устройства убедитесь, что оно надежно зафиксировано. В противном случае возрастает риск получения ребенком травм при аварии.

**ПРИМЕЧАНИЕ**

Перед установкой детского удерживающего устройства запросите у изготовителя подтверждение того, что оно разрешено для установки на вашем автомобиле.

■ **Точки крепления Top Tether**

Ваш автомобиль оснащен двумя точками крепления Top Tether, предназначенными для фиксации на заднем сиденье детских удерживающих устройств, имеющих ремень Top Tether. При установке детского удерживающего устройства с использованием ремня Top Tether следуйте приведенным ниже указаниям, соблюдая при этом инструкции изготовителя детского удерживающего устройства.

Поскольку ремень Top Tether обеспечивает дополнительную фиксацию детского удерживающего устройства в автомобиле, рекомендуется использовать его в тех случаях, когда это требуется или возможно.

**▲ ПРЕДУПРЕЖДЕНИЕ**

- Точки крепления детских удерживающих устройств рассчитаны только на нагрузки, возникающие в условиях правильной установки таких устройств. Их ни в коем случае нельзя использовать для ремней безопасности взрослых пассажиров, поводков или для крепления других предметов или оборудования к автомобилю.
- Для моделей, поставляемых в Австралию:  
Если при попытке установить детское удерживающее устройство на заднем центральном сиденье вы обнаружите, что оно неплотно прилегает к подушке заднего центрального сиденья, установите детское удерживающее устройство на крайнее заднее сиденье в целях обеспечения безопасности.

▼ Расположение точек крепления якорного ремня

Места установки точек крепления якорного ремня показаны на рисунках ниже.

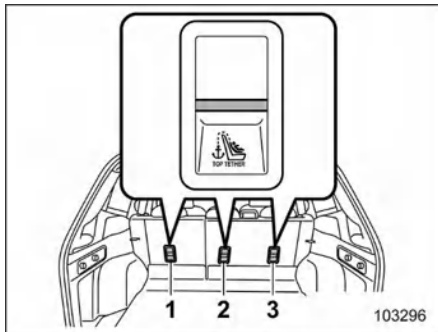

- 1 Для левого сиденья
- 2 Для центрального сиденья (версии для Австралии)
- 3 Для правого сиденья

▼ Фиксация ремня Top Tether

**▲ ОСТОРОЖНО**

- При креплении детского удерживающего устройства с помощью ремня Top Tether снимите подголовник.
- Уберите снятый подголовник в багажный отсек. Не храните подголовник в салоне автомобиля, чтобы избежать его перемещений

по салону при резких поворотах или торможении.

1. Снимите подголовник того заднего сиденья, на котором будет установлено детское удерживающее устройство. Подробную информацию см. в разделе «Регулировка подголовников» ☞ стр. 46.

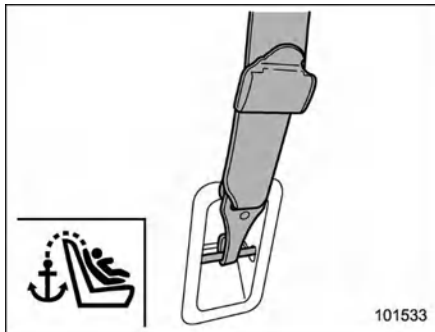

2. Зацепите крюк ремня Top Tether в соответствующей точке крепления.
3. Натяните ремень Top Tether.

В случае возникновения каких-либо вопросов, касающихся установки детских удерживающих устройств, рекомендуется обратиться к дилеру SUBARU.

## 1-9. Подушки безопасности (SRS)

Понятие SRS (Supplemental Restraint System) указывает на то, что подушки безопасности являются дополнением к ремням безопасности автомобиля.

Ваш автомобиль оснащен подушками безопасности в дополнение к трехточечным ремням безопасности на каждом переднем сиденье и каждом крайнем заднем сиденье.

**Эти подушки безопасности сконструированы только как дополнение к основной защите, обеспечиваемой ремнями безопасности.**

Данная система также управляет работой преднатяжителей ремней безопасности. Инструкции по эксплуатации преднатяжителей ремней безопасности, а также необходимые меры предосторожности приведены в разделе «Преднатяжители ремней безопасности» ☞ стр. 60.

■ **Общие меры предосторожности в отношении системы подушек безопасности**

**▲ ПРЕДУПРЕЖДЕНИЕ**

Для обеспечения максимальной защиты в аварийной ситуации водитель и все пассажиры, находясь в автомобиле, должны быть всегда пристегнуты ремнями безопасности. Подушки

безопасности сконструированы только как дополнение к основной защите, обеспечиваемой ремнями безопасности. Наличие подушек безопасности не освобождает от необходимости пристегиваться ремнями безопасности. В сочетании с ремнями безопасности подушки безопасности обеспечивают оптимальную защиту в случае серьезного дорожно-транспортного происшествия.

Игнорирование требования пристегиваться ремнями безопасности повышает риск получения серьезных травм или смертельного исхода при аварии, даже если автомобиль оборудован системой подушек безопасности.

Инструкции и меры предосторожности, касающиеся системы ремней безопасности, приведены в разделе «Ремни безопасности» ☞ стр. 51.



### ⚠ ПРЕДУПРЕЖДЕНИЕ

Подушки безопасности раскрываются очень быстро и с большой силой. Неправильное положение водителя или пассажира может привести к серьезным травмам при срабатывании подушки безопасности. Для раскрытия подушки безопасности требуется достаточное пространство, поэтому водитель должен всегда сидеть прямо, плотно прижавшись к спинке сиденья, как можно дальше от рулевого колеса, но сохраняя при этом полный контроль над автомобилем. Передний пассажир должен отодвинуть свое сиденье как можно дальше назад и также сидеть прямо, плотно прижавшись к спинке сиденья.

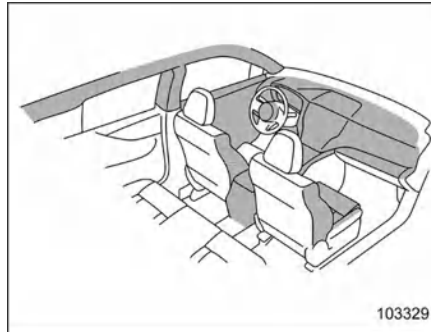

### ⚠ ПРЕДУПРЕЖДЕНИЕ

- При обнаружении каких-либо повреждений или трещин в месте расположения подушки безопасности обратитесь к авторизованному дилеру / сервисному центру SUBARU или в любой проверенный сервисный центр для ее замены.
- Не ударяйте и не допускайте ударов по области вокруг компонентов системы подушек безопасности.



### ⚠ ПРЕДУПРЕЖДЕНИЕ

- Не садитесь слишком близко к передним дверям и не прислоняйтесь к ним. Боковые подушки безопасности расположены в спинках обоих передних сидений со стороны дверей. Они

обеспечивают защиту путем мгновенного срабатывания при боковых ударах. Однако усилие, с которым раскрывается боковая подушка безопасности, может нанести травму пассажиру, тело которого находится к ней слишком близко.

- Поскольку этот автомобиль оборудован верхними подушками безопасности, не садитесь слишком близко к дверям и не прислоняйтесь к ним. Не высовывайте части тела из окна. Верхние подушки безопасности расположены в боковой части крыши с обеих сторон салона (между передней стойкой и отметкой над задним сиденьем) и обеспечивают защиту благодаря их мгновенному раскрытию в случае бокового столкновения или лобового столкновения под углом. Однако они срабатывают очень быстро и с большой силой, что может стать причиной травм, если голова находится слишком близко к ним.
- Водитель и пассажир на переднем сиденье должны всегда занимать вертикальное положение. Задняя боковая подушка безопасности (при наличии) находится в центральной части спинки водительского сиденья. Она обеспечивает защиту, быстро раскрываясь в случае бокового столкновения. Если пассажир

прислонился к области раскрытия подушки безопасности, это может помешать ее правильному срабатыванию, что повышает риск получения серьезной травмы.

- Не сидите и без необходимости не наклоняйтесь слишком близко к подушкам безопасности. Обеспечивая защиту при столкновениях на высоких скоростях, они срабатывают очень быстро и с большой силой. При этом пассажир, находящийся слишком близко к подушкам безопасности, может получить травму.

Кроме того, пристегнутый ремень безопасности поможет избежать травм от воздействия подушки безопасности при неправильном положении находящегося в автомобиле человека.

Возможность получения незначительных травм (синяки или ссадины на лице или руках) при срабатывании подушек безопасности существует даже тогда, когда водитель или пассажир занимает правильное положение.



102872-M



### ПРЕДУПРЕЖДЕНИЕ

- Держите руки дальше от передней двери или ее внутренней обивки. В случае срабатывания боковой подушки безопасности пассажиры могут получить травмы.
- Не открывайте крышку ящика центральной консоли во время движения. Это может помешать правильному срабатыванию центральной боковой подушки безопасности (при наличии) или привести к травмам, если центральная боковая подушка безопасности (при наличии) срабатывает при открытой крышке.
- Запрещается класть какие-либо предметы на крышку или рядом с крышкой подушки безопасности, а также размещать их между вами и подушкой безопасности.

При срабатывании подушки безопасности эти предметы могут помешать ее нормальной работе или их может отбросить в салон автомобиля, что может привести к травмам.

### **▲ ОСТОРОЖНО**

- При срабатывании подушки безопасности выделяется некоторое количество дыма. Этот дым может затруднить дыхание у людей, страдающих астмой и другими заболеваниями дыхательных путей. Если у вас или у пассажиров вашего автомобиля после срабатывания подушки безопасности имеются проблемы с дыханием, немедленно обеспечьте доступ свежего воздуха.
- При срабатывании подушки безопасности выделяются горячие газы. При непосредственном контакте с этими горячими газами водитель или пассажиры могут получить ожоги.

### **ПРИМЕЧАНИЕ**

- Настоятельно рекомендуется при продаже автомобиля предупредить покупателя, что автомобиль оборудован системой подушек безопасности, и сообщить ему о наличии соответствующего раздела в руководстве по эксплуатации.

- При срабатывании подушек безопасности перекрывается подача топлива, что позволяет снизить риск возгорания в результате его утечки. Подробную информацию о повторном запуске двигателя см. в разделе «Если ваш автомобиль попал в аварию» ☞ стр. 426.

- **Общие меры предосторожности в отношении системы подушек безопасности при установке аксессуаров и любых других предметов**

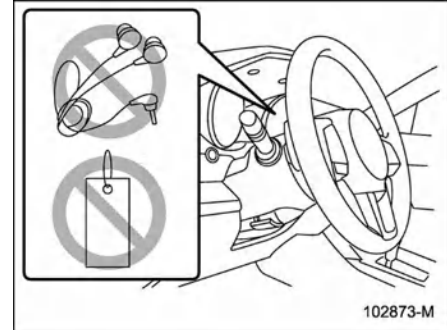
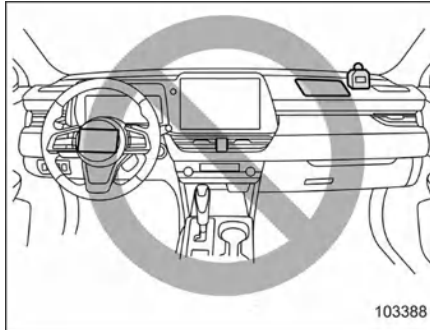

### **▲ ПРЕДУПРЕЖДЕНИЕ**

- Не кладите никакие предметы (включая ремни или провода) на подушку рулевого колеса, кожу рулевой колонки или панель приборов.
  - Такие предметы могут запутаться на рулевом колесе и не позволят фронтальной подушке безопасности и пр. компонентам защиты сработать должным образом.
  - При срабатывании фронтальной подушки безопасности эти предметы могут отбросить в салон автомобиля, что приведет к травмам.
- Не кладите никакие предметы под переднюю панель со стороны водителя. При срабатывании коленной подушки безопасности эти

предметы могут помешать ее нормальной работе или их может отбросить в салон автомобиля, что может привести к травмам.

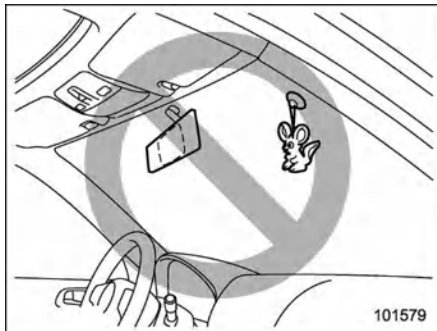

### **⚠ ПРЕДУПРЕЖДЕНИЕ**

Не закрепляйте никакие аксессуары на ветровом стекле и не устанавливайте панорамное зеркало поверх штатного зеркала заднего вида. При срабатывании подушек безопасности эти предметы могут быть отброшены в салон и нанести травмы людям, находящимся в автомобиле.

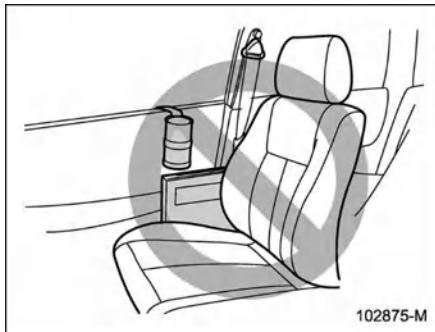

### **⚠ ПРЕДУПРЕЖДЕНИЕ**

- Не закрепляйте никакие аксессуары на обивке двери, рядом с боковыми подушками безопасности или центральной боковой подушкой безопасности (при наличии). Кроме того, не размещайте никакие предметы рядом с боковыми подушками безопасности или центральной боковой подушкой безопасности (при наличии). При срабатывании боковой подушки безопасности или центральной боковой подушки безопасности они могут быть отброшены в сторону водителя или пассажиров и причинить им травмы.
- Не прикрепляйте микрофон системы громкой связи или другие аксессуары к передней, средней и задней стойкам, к ветровому стеклу,

боковым окнам, поручням и другим поверхностям салона, где они могут оказаться в зоне раскрытия верхних подушек безопасности. Микрофон системы громкой связи или другие аксессуары, находящиеся в зоне раскрытия подушек-шторок, либо будут с большой силой отброшены назад, либо могут помешать правильному раскрытию верхней подушки безопасности. В обоих случаях результатом могут стать серьезные травмы.

- Не вешайте на крючки для одежды плечики или иные предметы с заостренными краями. Такие предметы в момент раскрытия верхних подушек безопасности могут быть отброшены в салон, что может стать причиной серьезных травм. Они также могут помешать правильной работе верхних подушек безопасности.

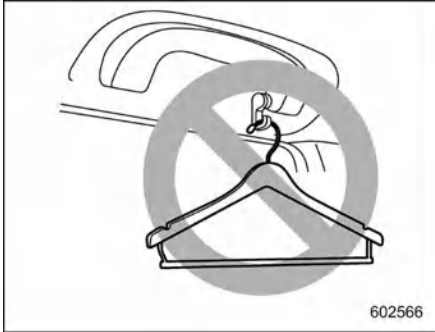

602566

### ⚠ ПРЕДУПРЕЖДЕНИЕ

Не вешайте на крючок для одежды плечики или другие твердые предметы, или предметы с заостренными краями. Такие предметы, висющие на крючках для одежды, в момент раскрытия верхних подушек безопасности могут слететь с крючков и быть отброшены назад или помешать раскрытию верхних подушек безопасности, что может стать причиной серьезных травм.

Перед тем как повесить одежду на крючки для одежды, убедитесь, что в ее карманах нет острых предметов. Вешайте одежду непосредственно на крючки, не используйте плечики.

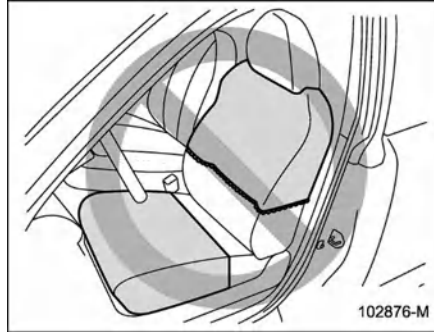

102876-M

### ⚠ ПРЕДУПРЕЖДЕНИЕ

- Не кладите на спинки передних сидений одежду или другие предметы, а также не приклеивайте никакие этикетки или наклейки на поверхность переднего сиденья, рядом с боковой подушкой безопасности или центральной боковой подушкой безопасности (при наличии). Они могут помешать правильному раскрытию боковой подушки безопасности или задней боковой подушки безопасности (при наличии), тем самым уменьшая защиту водителя или переднего пассажира.
- Не устанавливайте никакие чехлы сидений, за исключением оригинальных чехлов сидений SUBARU, специально разработанных для использования с подушками безопасности. Даже

при использовании оригинальных чехлов сидений SUBARU боковые подушки безопасности или центральная боковая подушка безопасности (при наличии) могут не работать должным образом, если чехлы сидений установлены неправильно.

- Общие меры предосторожности в отношении системы подушек безопасности для детей



102831-M

### ⚠ ПРЕДУПРЕЖДЕНИЕ

SUBARU настоятельно рекомендует, чтобы ВСЕ младенцы и дети более старшего возраста (включая

находящихся в детском удерживающем устройстве) находились на **ЗАДНЕМ** сиденье. Причем их положение должно быть зафиксировано в зависимости от возраста, роста и веса либо в специальном детском удерживающем устройстве, либо штатными ремнями безопасности. Подушки безопасности раскрываются очень быстро и с большой силой, что может привести к травмам ребенка и даже его гибели, особенно если он не пристегнут или пристегнут неправильно. Дети легче и физически слабее взрослых, поэтому они подвержены большему риску получения травм при раскрытии подушки безопасности. Согласно статистике автотранспортных происшествий, детский травматизм значительно ниже при размещении ребенка не на переднем, а на заднем сиденье. Для ознакомления с указаниями и мерами предосторожности, касающимися детских удерживающих устройств, обратитесь к разделу «Детские удерживающие устройства» ☞ стр. 64.



### **⚠ ПРЕДУПРЕЖДЕНИЕ**

**ЗАПРЕЩАЕТСЯ** устанавливать обращенное против направления движения **детское удерживающее устройство** на сиденье, перед которым имеется **АКТИВНАЯ ПОДУШКА БЕЗОПАСНОСТИ**, так как это может привести к  **ГИБЕЛИ** или **СЕРЬЕЗНОЙ ТРАВМЕ РЕБЕНКА**.

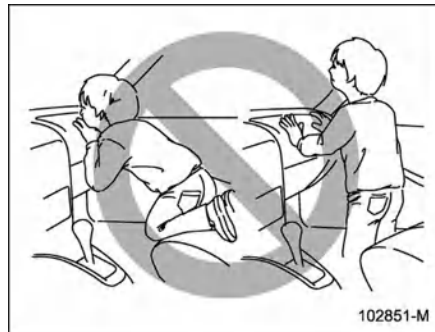

### **⚠ ПРЕДУПРЕЖДЕНИЕ**

Не позволяйте ребенку вставать на сиденье переднего пассажира или находиться на нем на коленях. Подушка безопасности раскрывается с большой силой, что может привести к травмам ребенка или даже его гибели.



102850-M

### **⚠ ПРЕДУПРЕЖДЕНИЕ**

Никогда не держите ребенка на коленях или на руках. Подушка безопасности раскрывается с большой силой, что может привести к травмам ребенка или даже его гибели.



100166



100167

### **⚠ ПРЕДУПРЕЖДЕНИЕ**

- Не позволяйте ребенку делать следующее:
  - Смотреть в боковое окно, стоя на коленях на любом из пассажирских сидений.
  - Обхватывать руками спинку переднего сиденья.
  - Высовывать из окна голову, руки или другие части тела.

При аварии сила, с которой раскрывается боковая подушка безопасности, верхняя подушка безопасности или центральная боковая подушка безопасности может причинить ребенку серьезные травмы, так как его голова, руки, а также другие части тела находятся слишком близко от боковой подушки безопасности, верхней подушки безопасности или центральной боковой подушки безопасности.

- Ваш автомобиль также оборудован фронтальной подушкой безопасности переднего пассажира, младенцы и дети должны всегда находиться на заднем сиденье и их положение всегда должно быть надежно зафиксировано.

1

Сиденья, ремни безопасности и подушки безопасности

## ■ Компоненты

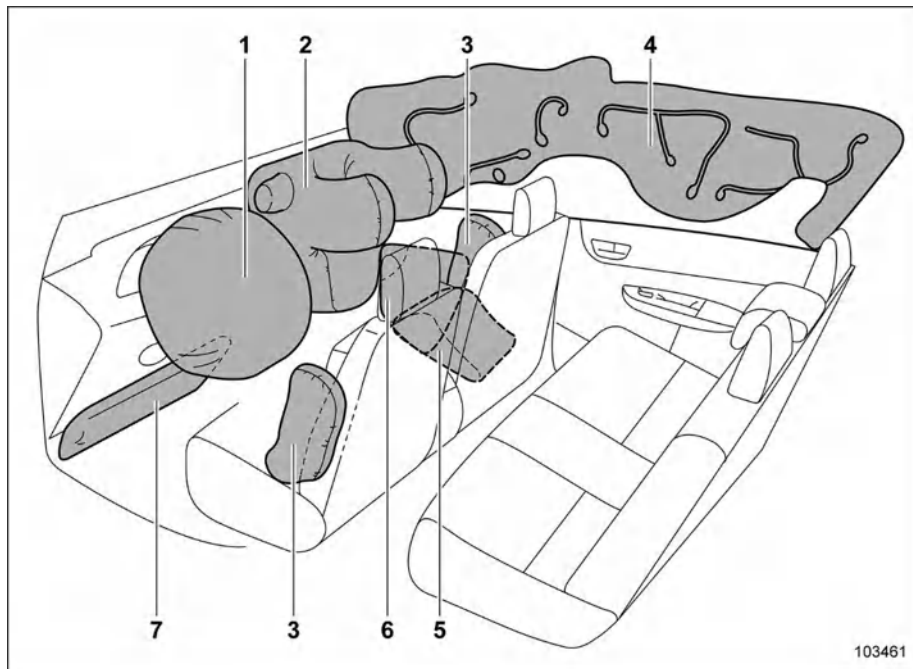

Подушки безопасности (SRS) находятся в следующих местах.

- 1 **Фронтальная подушка безопасности водителя:** в центральной части рулевого колеса
- 2 **Фронтальная подушка безопасности переднего пассажира:** в верхней части панели приборов
- 3 **Боковая подушка безопасности:** в спинках передних сидений со стороны дверей
- 4 **Верхняя подушка безопасности:** в боковой части крыши (между передней стойкой и маркировкой над задним сиденьем)
- 5 **Подушка безопасности в подушке сиденья:** в подушке сиденья переднего пассажира
- 6 **Центральная боковая подушка безопасности (при наличии):** в спинке сиденья водителя (со стороны центральной части автомобиля)
- 7 **Коленная подушка безопасности:** под рулевой колонкой

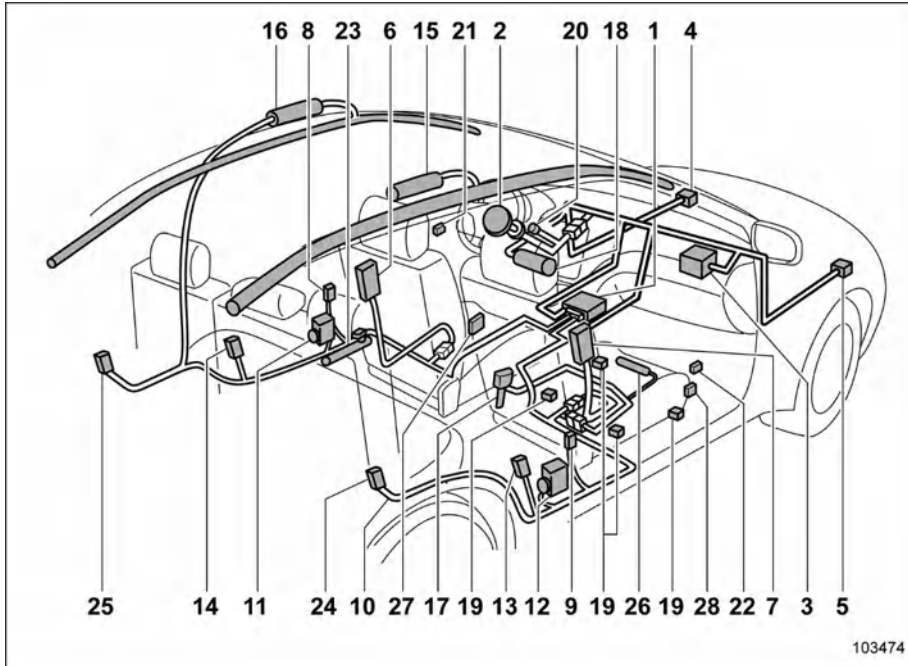

Модели с левосторонним расположением рулевого управления

- 1 Блок управления системой подушек безопасности (включая датчики удара)
- 2 Модуль фронтальной подушки безопасности водителя
- 3 Модуль фронтальной подушки безопасности переднего пассажира
- 4 Датчик фронтального удара с левой стороны
- 5 Датчик фронтального удара с правой стороны
- 6 Модуль боковой подушки безопасности водителя
- 7 Модуль боковой подушки безопасности переднего пассажира
- 8 Датчик бокового удара в левой центральной стойке
- 9 Датчик бокового удара в правой центральной стойке
- 10 Проводка системы подушек безопасности
- 11 Преднатяжитель ремня безопасности водителя
- 12 Преднатяжитель ремня безопасности переднего пассажира
- 13 Датчик бокового удара в арке правого заднего колеса
- 14 Датчик бокового удара в арке левого заднего колеса
- 15 Модуль верхней подушки безопасности с правой стороны
- 16 Модуль верхней подушки безопасности с левой стороны
- 17 Датчик замка ремня безопасности сиденья переднего пассажира
- 18 Модуль коленной подушки безопасности водителя
- 19 Датчик системы определения занятости сиденья переднего пассажира (при наличии)
- 20 Сигнальная лампа системы подушек безопасности
- 21 Датчик бокового удара в левой передней двери
- 22 Датчик бокового удара в правой передней двери

1

Сиденья, ремни безопасности и подушки безопасности

- |    |  |  |  |
|----|--|--|--|
| 23 | Преднатяжитель поясной ветви ремня безопасности водителя           |  |  |
| 24 | Преднатяжитель ремня безопасности заднего сиденья с правой стороны |  |  |
| 25 | Преднатяжитель ремня безопасности заднего сиденья с левой стороны  |  |  |
| 26 | Модуль подушки безопасности в подушке сиденья переднего пассажира  |  |  |
| 27 | Датчик положения сиденья водителя                                  |  |  |
| 28 | Датчик положения сиденья переднего пассажира                       |  |  |

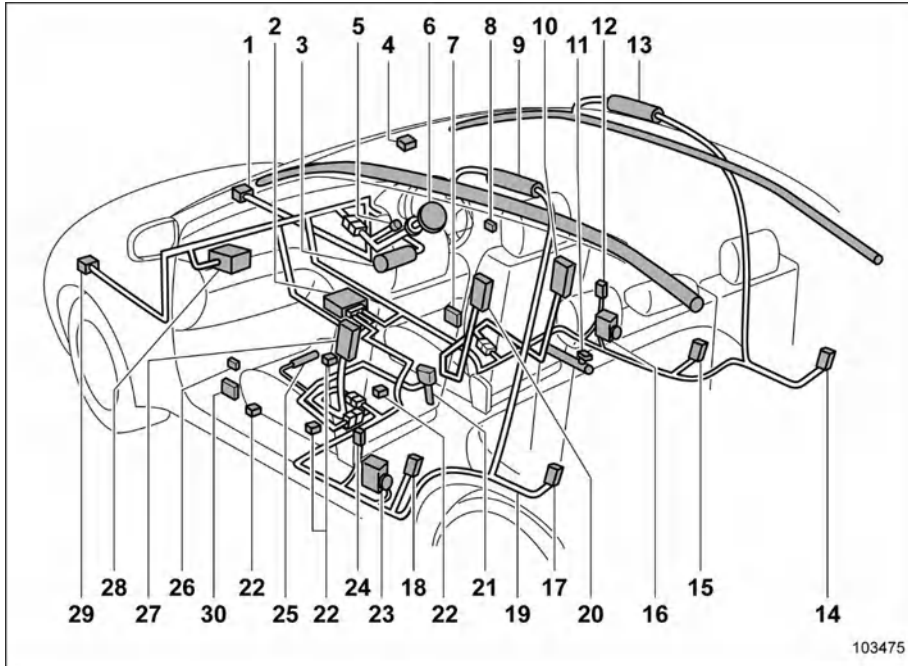

Модели с правосторонним расположением рулевого управления

- 1 Датчик фронтального удара с правой стороны
- 2 Блок управления системой подушек безопасности (включая датчики удара)
- 3 Модуль коленной подушки безопасности водителя
- 4 Контрольные лампы включения и выключения фронтальной подушки безопасности переднего пассажира
- 5 Сигнальная лампа системы подушек безопасности
- 6 Модуль фронтальной подушки безопасности водителя
- 7 Датчик положения сиденья водителя (при наличии)
- 8 Датчик бокового удара в правой передней двери
- 9 Модуль верхней подушки безопасности с левой стороны
- 10 Модуль боковой подушки безопасности водителя
- 11 Преднатяжитель поясной ветви ремня безопасности водителя
- 12 Датчик бокового удара в правой центральной стойке
- 13 Модуль верхней подушки безопасности с правой стороны
- 14 Преднатяжитель ремня безопасности заднего сиденья с правой стороны
- 15 Датчик бокового удара в арке правого заднего колеса
- 16 Преднатяжитель (все модели) и адаптивный ограничитель нагрузки (при наличии) ремня безопасности водителя
- 17 Преднатяжитель ремня безопасности заднего сиденья с левой стороны
- 18 Датчик бокового удара в арке левого заднего колеса
- 19 Проводка системы подушек безопасности
- 20 Модуль центральной боковой подушки безопасности со стороны водителя (при наличии)
- 21 Датчик замка ремня безопасности сиденья переднего пассажира

- 22 Датчики системы определения занятости сиденья переднего пассажира (при наличии)
- 23 Преднатяжитель (все модели) и адаптивный ограничитель нагрузки (при наличии) ремня безопасности переднего пассажира
- 24 Датчик бокового удара в левой центральной стойке
- 25 Модуль подушки безопасности в подушке сиденья переднего пассажира
- 26 Датчик бокового удара в левой передней двери
- 27 Модуль боковой подушки безопасности переднего пассажира
- 28 Модуль фронтальной подушки безопасности переднего пассажира
- 29 Датчик фронтального удара с левой стороны
- 30 Датчик положения сиденья пассажира (при наличии)

## ■ Подушки безопасности

### ПРЕДУПРЕЖДЕНИЕ

**Предупреждающие наклейки расположены с обеих сторон солнцезащитного козырька переднего пассажира. Внимательно прочтите описание в разделе «Предупреждающая наклейка» ☞ стр. 66.**

Расположение подушек безопасности см. в разделе «Компоненты» ☞ стр. 90.

При средних и сильных лобовых ударах срабатывают следующие компоненты:

- Фронтальная подушка безопасности водителя
- Фронтальная подушка безопасности переднего пассажира

- Подушка безопасности в подушке сиденья переднего пассажира
- Верхняя подушка безопасности\*
- Коленная подушка безопасности водителя

\*: при лобовом столкновении со смещением, которое является достаточно сильным для срабатывания фронтальной подушки безопасности.

Данные компоненты дополняют ремни безопасности, снижая силу удара по голове, грудной клетке и коленям пассажира.

При средних или сильных боковых ударах срабатывает боковая подушка безопасности, расположенная на той стороне автомобиля, на которую пришелся удар. При срабатывании она заполняет пространство между водителем или передним пассажиром и передней дверью автомобиля и вместе с ремнем безопасности уменьшает ударное воздействие на область грудной клетки и талии водителя или пассажира. При срабатывании боковые подушки безопасности обеспечивают защиту только водителя и переднего пассажира.

При средних или сильных боковых ударах срабатывает центральная подушка безопасности (при наличии), расположенная на той стороне автомобиля, на которую пришелся удар. При срабатывании она заполняет пространство между водителем и передним пассажиром и вместе с ремнем безопасности уменьшает ударное воздействие на голову водителя или пассажира. Центральная боковая подушка безопасности (при наличии) обеспечивает защиту только водителя и переднего пассажира.

При средних или сильных боковых ударах срабатывает верхняя подушка безопасности, расположенная на той стороне автомобиля, на которую пришелся удар. При срабатывании она заполняет пространство между водителем или пассажиром и боковым окном и вместе с ремнем безопасности уменьшает ударное воздействие на голову водителя или пассажира.

### ▼ Система определения занятости сиденья переднего пассажира (при наличии)

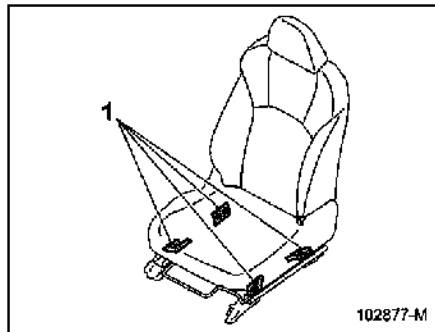

1 Датчики системы определения занятости сиденья пассажира

Датчики системы определения занятости сиденья пассажира установлены между сиденьем и направляющими сиденья и отслеживают вес и позу переднего пассажира. Используя эту информацию, система определяет необходимость раскрытия фронтальной подушки безопасности переднего пассажира и подушки безопасности в сиденье переднего пассажира.

Система определения занятости сиденья пассажира может не активировать фронтальную подушку безопасности переднего пассажира, даже если срабатывает фронтальная подушка безопасности водителя. Это нормальное явление.

### ⚠ ПРЕДУПРЕЖДЕНИЕ

Не пинайте подушку сиденья переднего пассажира и не допускайте сильных ударов по ней. В противном случае может загореться сигнальная лампа системы подушек безопасности, указывая на неисправность системы определения занятости сиденья переднего пассажира. В таком случае рекомендуется немедленно обратиться к официальному дилеру SUBARU.



- OFF** : контрольная лампа выключения фронтальной подушки безопасности переднего пассажира
- ON** : контрольная лампа включения фронтальной подушки безопасности переднего пассажира

Если контрольные лампы включения и выключения фронтальной подушки безопасности переднего пассажира не работают должным образом, не позволяйте никому садиться на сиденье переднего пассажира и обратитесь к дилеру SUBARU для проверки системы определения занятости сиденья пассажира.

Кроме того, если на сиденье переднего пассажира находится багаж, это может ухудшить способность системы определять степень срабатывания подушек безопасности. Это может привести к тому, что контрольные лампы включения и выключения фронтальной подушки безопасности переднего пассажира не будут работать должным образом. Убедитесь, что контрольные лампы работают правильно.

Если контрольная лампа OFF выключена, а контрольная лампа ON горит, то при столкновении может сработать фронтальная подушка безопасности переднего пассажира. Уберите багаж с сиденья переднего пассажира.

- ▼ Фронтальная подушка безопасности переднего пассажира для моделей с системой определения занятости сиденья пассажира

### ⚠ ОСТОРОЖНО

Соблюдайте приведенные ниже меры предосторожности. Несоблюдение этих требований может помешать правильному срабатыванию фронтальной подушки безопасности переднего пассажира или привести к отказу системы:

- Не наносите сильных ударов по сиденью переднего пассажира, например ногами.
- Не позволяйте пассажирам заднего сиденья располагать ноги между спинкой и подушкой переднего сиденья.
- Не вставляйте предметы между спинкой и подушкой переднего сиденья.
- Не снимайте и не разбирайте сиденье переднего пассажира.
- Не устанавливайте под сиденьем переднего пассажира никакие аксессуары (например, аудиоусилители), кроме оригинальных аксессуаров SUBARU или эквивалентных им.

Сиденья, ремни безопасности и подушки безопасности

- Не кладите ничего (обувь, зонты и т. п.) под сиденье переднего пассажира.
- Не кладите никакие предметы (книги и т. п.) рядом с сиденьем переднего пассажира.
- Не используйте сиденье переднего пассажира со снятым подголовником.
- Выходя из автомобиля, не оставляйте никакие предметы на сиденье переднего пассажира, а также не оставляйте ремень безопасности пристегнутым.
- Не кладите острые предметы на сиденье и не прокалывайте обивку сиденья.
- Не размещайте магниты рядом с замком и натяжителем ремня безопасности.
- В моделях с ручной регулировкой сидений не используйте передние сиденья, если их рычаги регулировки продольного положения и наклона спинки не зафиксированы. Если какой-либо рычаг не зафиксирован надежно, снова отрегулируйте его. Процедуру регулировки см. в разделе «Сиденье с ручной регулировкой» ☞ стр. 34.

В случае неисправности датчика замка ремня безопасности и/или системы определения занятости сиденья переднего пассажира включается сигнальная лампа системы подушек безопасности. Если загорелась сигнальная лампа системы подушек безопасности, рекомендуется немедленно обратиться к дилеру SUBARU для проверки.

Если ваш автомобиль подвергся удару, это может повлиять на правильность работы фронтальной подушки безопасности переднего пассажира. В такой ситуации рекомендуется обратиться к дилеру SUBARU для диагностики автомобиля. Не используйте сиденье переднего пассажира во время поездки к дилеру SUBARU или в другой сервисный центр.

▼ **Контрольные лампы включения и выключения фронтальной подушки безопасности пассажира (при наличии)**

См. раздел «Контрольные лампы включения и выключения фронтальной подушки безопасности переднего пассажира» ☞ стр. 164.

▼ **Условия, при которых передняя фронтальная подушка безопасности переднего пассажира не срабатывает (модели с системой определения занятости сиденья пассажира)**

Фронтальная подушка безопасности переднего пассажира не сработает, если в отношении сиденья переднего пассажира выполняется любое из следующих условий:

- Сиденье не занято.
- На сиденье установлено подходящее для него детское удерживающее устройство с сидящим на нем младенцем или ребенком. (См. ПРЕДУПРЕЖДЕНИЕ ниже.)
- Неисправность системы определения занятости сиденья пассажира.



**ПРЕДУПРЕЖДЕНИЕ**

SUBARU настоятельно рекомендует, чтобы ВСЕ младенцы и дети более старшего возраста (включая находящиеся в детском удерживающем устройстве) находились на **ЗАДНЕМ** сиденье. Причем их положение должно быть зафиксировано в зависимости от возраста, роста и веса либо в специальном детском удерживающем устройстве, либо штатными ремнями безопасности. Подушки безопасности раскрываются очень быстро и с большой силой, что может привести к травмам ребенка и даже его гибели, особенно если он не пристегнут или пристегнут неправильно. Дети легче и физически слабее взрослых, поэтому они подвержены большему риску получения травм при раскрытии подушки безопасности. Согласно статистике автотранспортных происшествий, детский травматизм значительно ниже при размещении ребенка не на переднем, а на заднем сиденье. Для ознакомления с указаниями и мерами предосторожности, касающимися детских удерживающих устройств, обратитесь к разделу «Детские удерживающие устройства» ☞ стр. 64.



**ОСТОРОЖНО**

Если на сиденье переднего пассажира установлено подходящее для него

детское удерживающее устройство с младенцем, соблюдайте следующие меры предосторожности. В противном случае может быть нарушена работа системы определения занятости сиденья пассажира, в результате сработает фронтальная подушка безопасности переднего пассажира, даже если на сиденье установлено детское удерживающее устройство с младенцем:

- Не размещайте на сиденье никакие предметы, кроме детского удерживающего устройства с младенцем.
- Не помещайте в детское удерживающее устройство более одного младенца.
- Не устанавливайте на спинку сиденья какие-либо аксессуары, например столик или телевизор.
- Не кладите тяжелый груз в карман на спинке сиденья.
- Не позволяйте пассажиру заднего сиденья класть руки или ноги на спинку сиденья переднего пассажира, а также не позволяйте ему тянуть за спинку сиденья.

- ▽ Если загорается контрольная лампа включения фронтальной подушки безопасности переднего пассажира, а контрольная лампа выключения гаснет, даже если в детском удерживающем устройстве (включая детское сиденье) находится младенец или маленький ребенок:



ON  контрольная лампа включения фронтальной подушки безопасности переднего пассажира

1. Переведите выключатель зажигания в положение OFF (Выкл.).
2. Снимите детское удерживающее устройство с сиденья.
3. Надлежащим образом установите детское удерживающее устройство в соответствии с рекомендациями производителя детского удерживающего устройства, а также порядком установки детского удерживающего устройства, описанным в разделе «Детские удерживающие устройства» стр. 64.

4. Поверните выключатель зажигания в положение ON (Вкл.) и убедитесь, что контрольная лампа включения фронтальной подушки безопасности переднего пассажира погасла и загорелась контрольная лампа выключения.

Если контрольная лампа включения продолжает гореть, а контрольная лампа выключения гаснет, выполните следующие действия:

- Убедитесь, что на сиденье отсутствуют какие-либо предметы, кроме детского удерживающего устройства с находящимся в нем ребенком.
- Убедитесь, что продольное положение и положение спинки сиденья переднего пассажира надежно зафиксированы, подвигав сиденье вперед-назад (только модели с ручной регулировкой сидений).
- Убедитесь, что в кармане на спинке сиденья нет никаких предметов.

Если после выполнения описанных выше действий контрольная лампа включения продолжает гореть, а контрольная лампа выключения гаснет, переставьте детское удерживающее устройство на заднее сиденье, после чего рекомендуется немедленно обратиться к дилеру SUBARU для проведения проверки.

## ПРИМЕЧАНИЕ

Если на сиденье переднего пассажира сидит ребенок, выросший из детского удерживающего устройства, или небольшой взрослый человек, в зависимости от позы пассажира система подушек безопасности может активировать

или не активировать фронтальную подушку безопасности переднего пассажира. Дети должны обязательно пристегиваться ремнем безопасности, независимо от того, включена ли подушка безопасности. Если фронтальная подушка безопасности переднего пассажира включена (контрольная лампа включения горит, а контрольная лампа выключения погашена), выполните следующее:

- Убедитесь в том, что на занятом пассажиром сиденье отсутствуют какие-либо предметы.

Если несмотря на выполнение описанных выше действий контрольная лампа включения продолжает гореть, а контрольная лампа выключения гаснет, пересадите ребенка / небольшого взрослого человека на заднее сиденье, после чего рекомендуется немедленно обратиться к дилеру SUBARU для проведения проверки. Даже если система прошла дилерскую проверку, рекомендуется при последующих поездках всегда сажать ребенка/небольшого взрослого человека на заднее сиденье.

Дети, выросшие из детского удерживающего устройства, должны обязательно пристегиваться ремнем безопасности, независимо от того, включена ли подушка безопасности.

- ▼ Условия, при которых передняя фронтальная подушка безопасности переднего пассажира срабатывает (модели с системой определения занятости сиденья пассажира)

Фронтальная подушка безопасности переднего пассажира сработает при ударе, если в отношении сиденья переднего пассажира выполняется любое из следующих условий:

- Сиденье занято взрослым человеком.
- На сиденье находятся определенные предметы (например, емкость с водой).

### ▲ ОСТОРОЖНО

- Если сиденье переднего пассажира занято взрослым человеком, не кладите никакие предметы (обувь, зонтик и т. п.) под сиденье переднего пассажира.
- Это может привести к отключению фронтальной подушки безопасности переднего пассажира несмотря на то, что на этом сиденье находится взрослый человек. Это может привести к травмам.
- Не позволяйте пассажиру заднего сиденья поднимать подушку сиденья переднего пассажира, упираясь в нее ногами.
- Не кладите никакие предметы под сиденье переднего пассажира и не вставляйте их сзади и под сиденьем.
- Не вставляйте никакие предметы между сиденьем переднего

пассажира и боковой облицовкой/стойкой, дверью или вещевым отделением центрального подлокотника. Это может привести к подъему подушки сиденья.

- ▼ Если загорается контрольная лампа выключения фронтальной подушки безопасности переднего пассажира, а контрольная лампа включения переднего пассажира занята взрослым человеком



103391

OFF : контрольная лампа выключения фронтальной подушки безопасности переднего пассажира

Это может быть вызвано неправильной посадкой взрослого человека на сиденье переднего пассажира.

1. Переведите выключатель зажигания в положение OFF (Выкл.).

2. Попросите переднего пассажира сесть вертикально, прямо по центру подушки сиденья, правильно пристегнуть ремень безопасности, вытянуть ноги вперед и отрегулировать сиденье в крайнее заднее положение.
3. Переведите выключатель зажигания в положение ON (Выкл.).

Если контрольная лампа выключения продолжает гореть, а контрольная лампа включения гаснет, выполните следующие действия:

1. Переведите выключатель зажигания в положение OFF (Выкл.).
2. Убедитесь, что передний пассажир не использует одеяло, дополнительную подушку, чехол сиденья, дополнительный подогреватель или массажер и т. п.
3. Если на переднем пассажире надето большое количество одежды, перед посадкой на сиденье необходимо снять лишние предметы одежды или сесть на заднее сиденье.
4. Переведите выключатель зажигания в положение ON и подождите 6 секунд, чтобы система завершила самодиагностику. При проведении проверки системы обе контрольные лампы гаснут на 2 секунды. После этого контрольная лампа включения должна загореться, а контрольная лампа выключения — остаться выключенной.

Если контрольная лампа выключения остается гореть, а контрольная лампа включения остается выключенной, попросите пассажира пересесть на заднее сиденье, после чего

рекомендуется немедленно обратиться к дилеру SUBARU для проведения проверки.

## ■ Работа системы

### ОСТОРОЖНО

**Не прикасайтесь незащищенными руками к компонентам системы подушек безопасности сразу же после их срабатывания. Это может привести к ожогам, так как при срабатывании подушек безопасности эти компоненты могут сильно нагреться.**

Подушки безопасности могут сработать только в том случае, если выключатель зажигания находится в положении ON.

При срабатывании подушек безопасности будет слышен резкий и довольно громкий шум нагнетаемого газа, а также выделится некоторое количество дыма. Это нормальные явления при срабатывании подушки безопасности. Такой дым не является следствием какого-либо возгорания в автомобиле.

▼ Работа фронтальных подушек безопасности

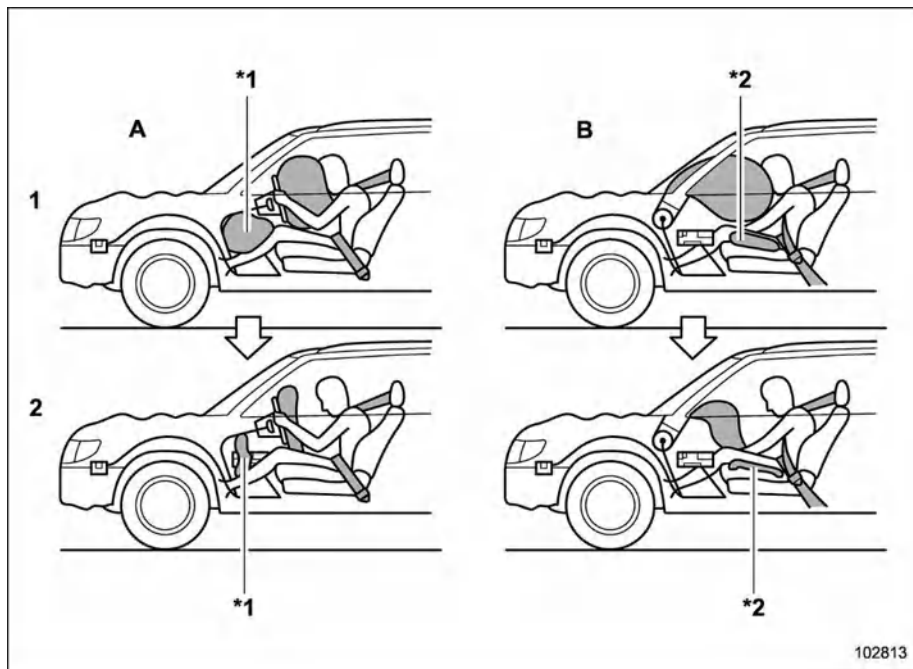

- A Сторона водителя  
 B Сторона переднего пассажира
- 1 Подушки безопасности срабатывают, как только происходит столкновение.
  2. После срабатывания подушки сразу начинают сдуваться, обеспечивая обзор водителю.

\*1: коленная подушка безопасности  
 \*2: подушка безопасности в подушке сиденья

Если перечисленные ниже датчики регистрируют заданную величину силы удара при лобовом столкновении, блок управления отправляет команды на срабатывание в модули фронтальных подушек безопасности (только водителя или водителя и переднего пассажира):

- Датчики фронтального удара
- Датчики удара в блоке управления системой подушек безопасности

Оба модуля фронтальных подушек безопасности вырабатывают газ, который мгновенно наполняет фронтальные подушки безопасности водителя и переднего пассажира. Коленная подушка безопасности также срабатывает вместе с фронтальными подушками безопасности.

▼ После срабатывания

После срабатывания подушка безопасности немедленно начинает сдуваться, чтобы не загромождать водителю обзор и не мешать ему управлять автомобилем.

Если автомобиль оборудован системой определения занятости сиденья пассажира, система SRS определяет статус занятости этого сиденья. Если сиденье не занято, система не наполняет фронтальную подушку безопасности переднего пассажира.

▼ Примеры видов аварий

Конструкция фронтальных подушек безопасности (а также коленных подушек безопасности) предусматривает следующее:

- Срабатывание происходит только при средних и сильных лобовых столкновениях.
- Срабатывание происходит только один раз.

Конструкция фронтальных подушек безопасности (а также коленных подушек безопасности) не предусматривает следующее:

- Срабатывание при большинстве слабых фронтальных столкновениях\*1
- Срабатывание при большинстве боковых и задних столкновений, а также при большинстве случаях опрокидывания\*2

\*1: поскольку необходимая степень защиты обеспечивается только ремнями безопасности.

\*2: поскольку срабатывание только фронтальной подушки безопасности водителя или обеих фронтальных подушек безопасности водителя

и переднего пассажира не защитит водителя и пассажиров в таких ситуациях.

Раскрытие подушек безопасности зависит от силы удара в области салона автомобиля при столкновении. Величина этой силы зависит от типа столкновения, но при этом не находится в прямой зависимости от величины видимых повреждений автомобиля.

▼ В каких случаях наиболее вероятно срабатывание фронтальных подушек безопасности?

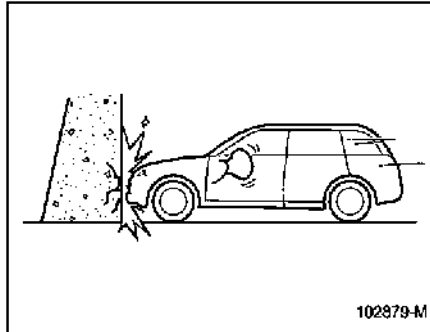

Фронтальные подушки безопасности срабатывают при лобовом столкновении с толстой бетонной стеной при скорости автомобиля от 20 до 30 км/ч (от 12 до 19 миль в час) или выше. Фронтальные подушки безопасности будут срабатывать и при других лобовых столкновениях аналогичного характера и силы.

▼ В каких еще ситуациях может сработать фронтальная подушка безопасности?

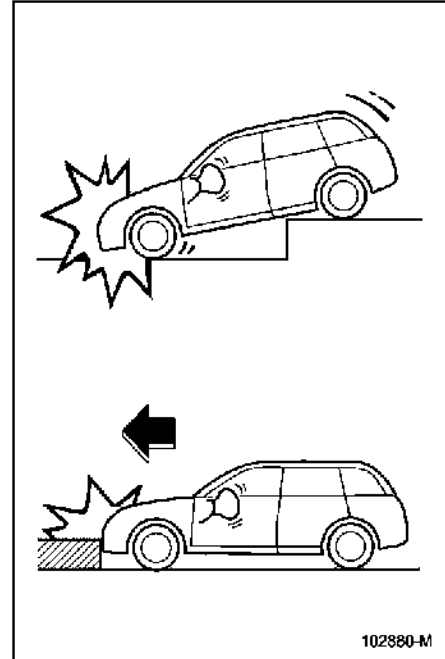

1

Сиденья, ремни безопасности и подушки безопасности

Фронтальные подушки безопасности могут сработать при сильных ударах о поверхность дорожного покрытия, воспринимаемых ходовой частью автомобиля (попадание автомобиля в глубокий кювет или сильный удар о какое-либо препятствие на дороге, например, о бордюрный камень).

▽ В каких случаях вероятность срабатывания фронтальных подушек безопасности очень мала?

1

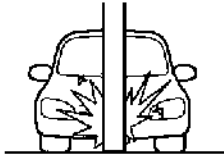

2

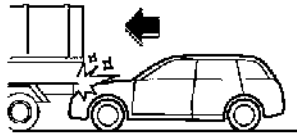

3

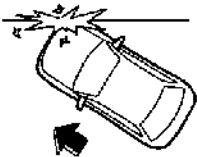

4

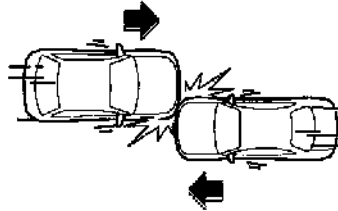

5

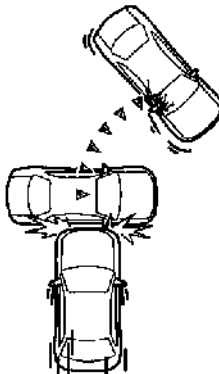

102881-M

- 1 Столкновение автомобиля с таким объектом, как столб или стойка дорожного знака.
- 2 Подкат автомобиля под платформу грузовика.
- 3 Фронтальный удар под углом со смещением относительно центра.
- 4 Фронтальный удар со смещением относительно центра.
- 5 Столкновение с объектом, который может двигаться или деформироваться, например с припаркованным автомобилем.

Существует множество типов столкновений, при которых фронтальные подушки безопасности могут не сработать. При авариях, схожих с показанными на приведенном рисунке, фронтальные подушки безопасности могут не сработать в зависимости от силы удара при аварии.

1

- ▽ В каких случаях фронтальные подушки безопасности не сработают?

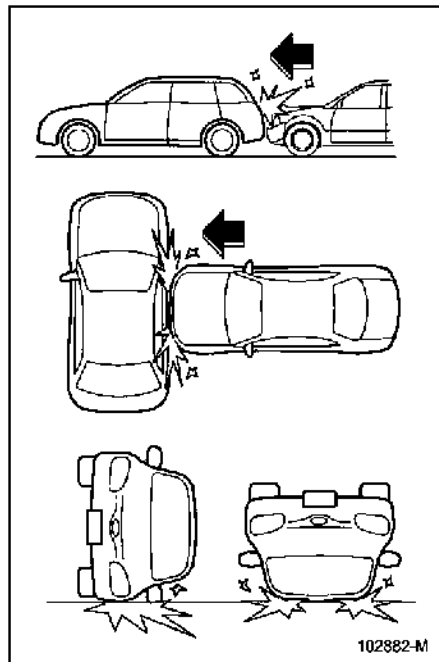

Фронтальные подушки безопасности не рассчитаны на срабатывание в большинстве из следующих случаев:

- Боковой или задний удар.
- Опрокидывание набок или на крышу.

- Фронтальное столкновение на малой скорости.

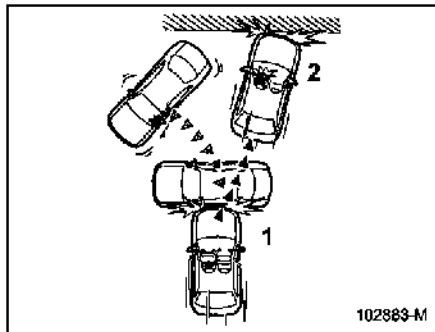

- 1 Первый удар  
2 Второй удар

При аварии, в которой автомобиль получает больше одного удара, фронтальные подушки безопасности срабатывают только один раз — после первого удара.

Пример: в случае последовательного двойного столкновения, сначала с другим автомобилем, а затем с бетонной стеной, фронтальные подушки безопасности сработают после первого удара, но не сработают после второго.

- Работа подушки безопасности в подушке сиденья

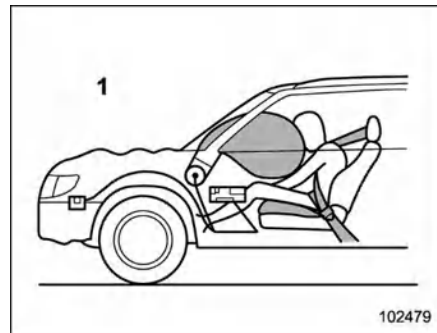

- 1 Сторона переднего пассажира

### ⚠ ПРЕДУПРЕЖДЕНИЕ

**Подушка безопасности в подушке сиденья не рассчитана на срабатывание в том случае, если ремень безопасности соответствующего сиденья не пристегнут. В целях безопасности все люди, находящиеся в автомобиле, должны пристегиваться ремнями безопасности.**

Подушка безопасности в подушке сиденья спроектирована таким образом, чтобы срабатывать одновременно с фронтальными подушками безопасности. Более подробная информация об условиях срабатывания приведена в разделе «Подушки безопасности» Ⓞ стр. 94.

Подушка безопасности в подушке сиденья переднего пассажира не рассчитана на срабатывание в любой из следующих ситуаций:

- Пристегнут ремень безопасности переднего пассажира (даже если контрольная лампа включения фронтальной подушки безопасности переднего пассажира горит, а контрольная лампа выключения погашена).
- Лампа включения фронтальной подушки безопасности переднего пассажира выключена, а контрольная лампа выключения горит

### ПРИМЕЧАНИЕ

Если фронтальная подушка безопасности переднего пассажира отключена системой определения занятости сиденья пассажира, подушка безопасности в сиденье переднего пассажира также отключается.

### ■ Работа боковых подушек безопасности, центральной боковой подушки безопасности (при наличии) и верхних подушек безопасности



Боковые подушки безопасности водителя и переднего пассажира и верхние подушки безопасности имеют отдельные датчики удара, поэтому они срабатывают независимо друг от друга. В связи с этим при аварии они могут сработать не вместе. Кроме того, срабатывание боковых подушек безопасности и верхних подушек безопасности происходит независимо от срабатывания фронтальных подушек безопасности водителя и переднего пассажира, расположенных в рулевом колесе и в передней панели автомобиля.

Датчики удара, определяющие силу удара, расположены в следующих местах:

- В левой и правой центральных стойках.
- В арках левого и правого задних колес.
- В левой и правой передних дверях.
- В центре передней панели

Боковая подушка безопасности, центральная боковая подушка безопасности и верхняя подушка безопасности срабатывают, даже если никто не находится на сиденье с той стороны, на которую приходится удар.

Боковые и центральная боковая подушки безопасности рассчитаны на срабатывание в случае аварии с умеренным или сильным боковым ударом.

Верхняя подушка безопасности рассчитана на срабатывание в случае аварии, связанной с боковым ударом средней или значительной силы или лобовым столкновением со смещением.

Они не рассчитаны на срабатывание при большинстве незначительных боковых ударов. Кроме того, они не предназначены для срабатывания при большинстве лобовых и большинстве задних ударов, поскольку срабатывание боковых подушек безопасности, центральной боковой подушки безопасности и верхних подушек безопасности не поможет пассажиру в таких ситуациях. Каждая боковая подушка безопасности, центральная боковая подушка безопасности и верхняя подушка безопасности рассчитаны на однократное срабатывание.

Срабатывание боковой подушки безопасности, центральной боковой подушки безопасности и верхней подушки безопасности зависит от уровня силы, воздействующей на салон при боковом

– ПРОДОЛЖЕНИЕ –

столкновении. Величина этой силы зависит от типа столкновения, но при этом не находится в прямой зависимости от величины видимых повреждений автомобиля.

▼ После срабатывания

После раскрытия боковые подушки безопасности сразу начинают сдуваться.

После срабатывания верхние подушки безопасности и центральная боковая подушка безопасности некоторое время остаются надутыми, а затем медленно сдуваются. Боковые подушки безопасности и верхние подушки безопасности срабатывают даже в том случае, когда сиденье, расположенное со стороны полученного удара, не занято.

При срабатывании боковой подушки безопасности, центральной боковой подушки безопасности и верхней подушки безопасности будет слышен резкий и довольно громкий шум нагнетаемого газа, а также выделяется некоторое количество дыма. Это нормальные явления при срабатывании подушки безопасности. Такой дым не является следствием какого-либо возгорания в автомобиле.

▽ В каких случаях наиболее вероятно срабатывание верхних подушек безопасности?

1

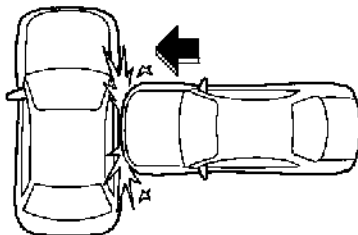

2



102885-M

- 1 Сильный боковой удар в области переднего сиденья.
- 2 Лобовое столкновение со смещением, достаточно сильное, чтобы сработала фронтальная подушка безопасности.

▽ В каких случаях наиболее вероятно срабатывание боковой подушки безопасности и центральной боковой подушки безопасности (при наличии)?

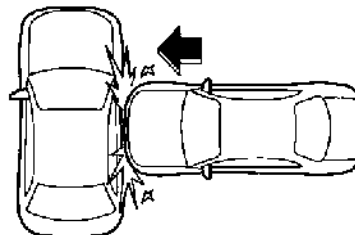

103003

Сильный боковой удар в области переднего сиденья

- ▽ В каких случаях вероятность срабатывания боковых подушек безопасности, центральной боковой подушки безопасности (при наличии) и верхних подушек безопасности очень мала?

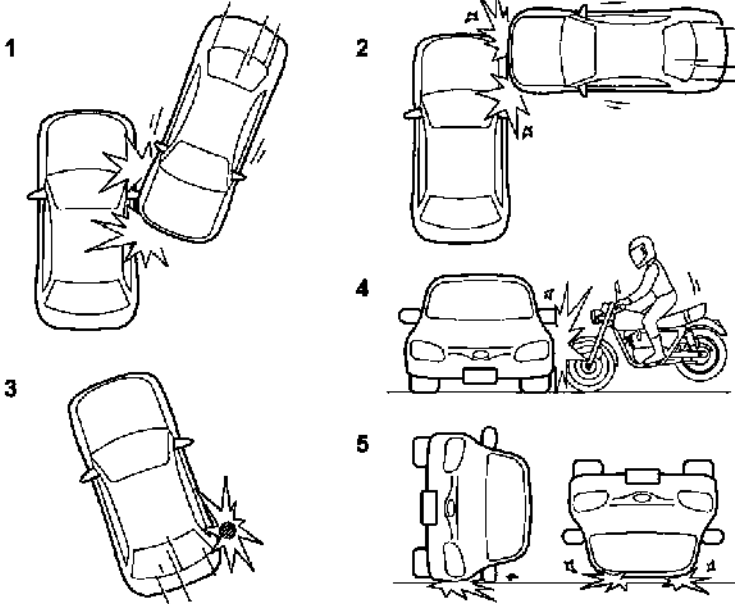

102888-M

- 1 Скользящий удар сбоку.
- 2 Удар сбоку в область, находящуюся за пределами салона автомобиля.
- 3 Столкновение со столбом или похожим объектом.
- 4 Боковое столкновение с мотоциклом.
- 5 Опрокидывание набок или на крышу.

Существует множество типов столкновений, при которых боковые подушки безопасности, центральная боковая подушка безопасности и верхние подушки безопасности могут не сработать. При авариях, схожих с показанными на приведенном рисунке, боковые подушки безопасности, центральная боковая подушка безопасности и верхние подушки безопасности могут не сработать в зависимости от силы удара при аварии.

▽ В каких случаях верхние подушки безопасности не сработают?

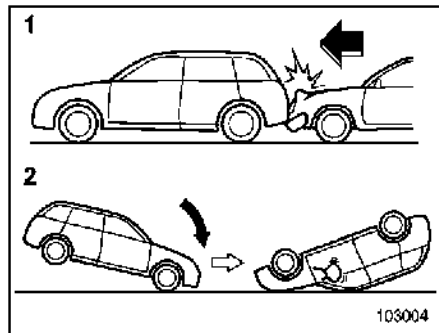

- 1 Столкновение сзади.
- 2 Опрокидывание набок.

При авариях, схожих с показанными на приведенном рисунке, верхняя подушка безопасности в большинстве случаев не срабатывает.

▽ В каких случаях боковая подушка безопасности и центральная боковая подушка безопасности (при наличии) не сработают?

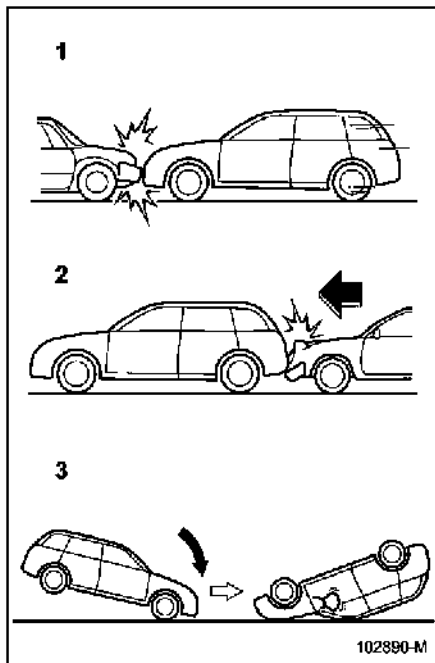

- 1 Лобовое столкновение с другим автомобилем (движущимся или неподвижным).
- 2 Столкновение сзади.
- 3 Опрокидывание набок.

При авариях, схожих с показанными на приведенном рисунке, боковые подушки безопасности и центральные боковые подушки безопасности в большинстве случаев не срабатывают.

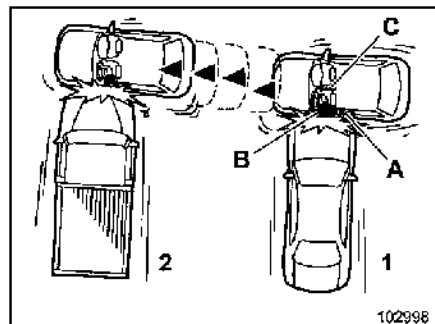

- 1 Первый удар
- 2 Второй удар
- A Верхняя подушка безопасности
- B Боковая подушка безопасности
- C Центральная боковая подушка безопасности

При аварии, в которой автомобиль получил несколько боковых ударов, боковые подушки безопасности, центральная боковая подушка безопасности и верхние подушки безопасности сработают только один раз — после первого удара.

Пример: авария, в которой автомобиль получил два боковых удара, сначала от одного автомобиля, а затем сразу же от другого и в ту же самую сторону. При этом боковые подушки безопасности, центральная боковая подушка безопасности и верхние подушки

безопасности сработают только после первого удара, а после второго не сработают.

### ■ Контроль состояния системы подушек безопасности



Сигнальная лампа системы подушек безопасности

Если выключатель зажигания установлен в положение ON, диагностическая система непрерывно отслеживает готовность системы подушек безопасности (включая преднатяжители ремней безопасности). Об исправности системы свидетельствует включение сигнальной лампы системы подушек безопасности примерно на 6 секунд после перевода выключателя зажигания в положение ON.

Система диагностики контролирует работу следующих компонентов. Информацию о компонентах, контролируемых системой, см. в разделе «Компоненты» ☞ стр. 90.

Обратите внимание, что диагностическая система не контролирует саму сигнальную лампу системы подушек безопасности.

### ⚠ ПРЕДУПРЕЖДЕНИЕ

При следующих состояниях сигнальной лампы системы подушек безопасности немедленно остановите автомобиль в безопасном месте. Мы рекомендуем обратиться к дилеру SUBARU. Если не провести проверку и необходимый ремонт с помощью технических специалистов, это может привести к неправильной работе преднатяжителей ремней безопасности и/или подушек безопасности в случае столкновения, что, в свою очередь, может привести к получению травм:

- Сигнальная лампа мигает или мерцает
- При переводе выключателя зажигания в положение ON сигнальная лампа не загорается
- Сигнальная лампа горит постоянно
- Сигнальная лампа включается во время движения

### ■ Обращение с системой подушек безопасности

#### ⚠ ПРЕДУПРЕЖДЕНИЕ

- Перед утилизацией модулей подушек безопасности или всего автомобиля, пострадавшего при аварии, рекомендуется обратиться за консультацией к дилеру SUBARU.
- Конструкция подушек безопасности не предполагает проведения владельцем автомобиля работ по их техническому обслуживанию. Запрещается использование электрических тестеров в любых электрических цепях системы подушек безопасности. При необходимости проведения технического обслуживания подушек безопасности рекомендуется обратиться за консультацией к ближайшему дилеру SUBARU. Изменение конфигурации или отключение электропроводки системы может привести к случайному срабатыванию подушек безопасности или вывести систему из строя, что, в свою очередь, может привести к серьезным травмам.

#### ⚠ ОСТОРОЖНО

При необходимости проведения работ по техническому обслуживанию или ремонту в перечисленных ниже областях, рекомендуется обратиться к официальному дилеру SUBARU. В этих областях расположены блок управления

системой подушек безопасности, датчики удара и модули подушек безопасности:

- В центре передней панели.
- С правой и левой стороны в передней части автомобиля.
- В рулевом колесе, рулевой колонке и прилегающих областях.
- В нижней части рулевой колонки и прилегающих областях.
- В верхней части панели приборов перед передним пассажиром и в прилегающих областях.
- В обоих передних сиденьях и прилегающих областях.
- В каждой центральной стойке.
- В каждой передней двери.
- На боковой части крыши с каждой стороны (от передней стойки до маркировки над задним сиденьем).
- Между подушкой заднего сиденья и аркой заднего колеса с каждой стороны.

В случае срабатывания системы подушек безопасности рекомендуется заменить компоненты системы оригинальными запасными частями SUBARU, обратившись к официальному дилеру SUBARU.

#### ПРИМЕЧАНИЕ

В перечисленных ниже случаях рекомендуется как можно скорее обратиться к дилеру SUBARU:

- Передняя часть автомобиля была повреждена в аварии, в которой не сработали фронтальные подушки безопасности.
- На накладке рулевого колеса, на крышке фронтальной подушки безопасности переднего пассажира или на любой из боковых сторон обивки потолка (на участке от передней стойки до соответствующей маркировки над задними сиденьями) имеются царапины, трещины или иные повреждения.
- После удара в центральную стойку, переднюю дверь, арку заднего колеса, задний подрамник или прилегающие к ним области боковая подушка безопасности и верхняя подушка безопасности не сработали.
- Тканевая или кожаная обивка на любой из спинок переднего сиденья порезана, протерта или имеет другие повреждения.
- Задняя часть автомобиля была повреждена в аварии.

#### ■ Предостережения касательно переоборудования автомобиля



#### ПРЕДУПРЕЖДЕНИЕ

- Во избежание серьезных травм, которые могут произойти

в результате случайного срабатывания системы подушек безопасности или выхода ее из строя, запрещается вносить изменения в конструкцию компонентов системы подушек безопасности или ее электропроводку.

Это включает в себя следующие модификации:

- Установку нештатного рулевого колеса.
- Установку дополнительных элементов отделки панели приборов.
- Установку нештатных сидений.
- Замену тканевой или кожаной обивки сиденья.
- Установку дополнительной тканевой или кожаной обивки переднего сиденья.
- Установку микрофона системы громкой связи или других аксессуаров на передней, средней и задней стойках, ветровом стекле, боковых окнах, поручнях и других поверхностях салона, где они могут оказаться в зоне раскрытия верхних подушек безопасности.

- Не рекомендуется устанавливать на какие-либо компоненты системы подушек безопасности, включая ее электропроводку, а также рядом с ними дополнительное электрическое или электронное оборудование, например радию. Это может нарушить нормальную работу системы подушек безопасности.
- Изменения наружной или внутренней конструкции панелей передних дверей с целью замены динамика или звукоизоляции.
- Датчики удара, определяющие силу удара, расположены в дверях. Запрещается вносить изменения в конструкцию компонентов или отделки дверей, например, установка дверных динамиков. Любые изменения конструкции дверей могут нарушить работу системы подушек безопасности или привести к ее непреднамеренному срабатыванию.
- Установка шин, размер и конструкция которых отличаются от указанных в табличке, расположенной на средней стойке со стороны водителя, или в настоящем руководстве для конкретных моделей автомобилей.

### ОСТОРОЖНО

Запрещается вносить перечисленные ниже изменения в конструкцию автомобиля. Такие изменения могут нарушить нормальную работу системы подушек безопасности:

- Установку в передней части автомобиля какого-либо оборудования (защитные решетки, лебедки, снегоочистительные устройства, трелевочные щиты и т. п.), которое не входит в число оригинального дополнительного оборудования SUBARU.
- Внесение изменений в систему подвески автомобиля или в конструкцию передней части автомобиля.
- Установку в боковой части автомобиля какого-либо оборудования (подножки, накладки порогов и т. п.), которое не входит в число оригинального дополнительного оборудования SUBARU.

Перед установкой любого дополнительного оборудования на автомобиль всегда консультируйтесь с дилером SUBARU.



<b>2-1. Система дистанционного доступа с функцией запуска/остановки двигателя при помощи кнопки.....</b>	<b>114</b>
Меры предосторожности .....	114
Запирание и отпирание при помощи брелока дистанционного доступа.....	117
Отпирание при помощи доступа по PIN-коду.....	121
Функция энергосбережения.....	123
Функция энергосбережения брелока дистанционного доступа.....	124
Отключение функций дистанционного доступа .....	124
Мигание аварийной световой сигнализации.....	127
Предупреждающие звуковые сигналы и предупреждающий индикатор .....	127
Действия при сбоях в работе брелока дистанционного доступа.....	127
Замена элемента питания брелока дистанционного доступа.....	127
Замена брелока дистанционного доступа .....	127
Пластинка с номером ключа.....	127
Техническая информация для европейских моделей .....	127
<b>2-2. Иммоилайзер .....</b>	<b>128</b>
Контрольная лампа иммоилайзера .....	128
Изготовление нового ключа .....	128
Техническая информация по законодательству в сфере радиоэлектронной техники .....	129
<b>2-3. Система дистанционного управления бесключевым доступом .....</b>	<b>129</b>
Запирание дверей.....	130
Отпирание дверей.....	130

Автоматическое запирание .....	130
Отпирание крышки багажного отсека .....	131
Открытие/закрытие всех окон (кроме моделей для Австралии) .....	131
Мигание аварийной световой сигнализации .....	131
Замена элемента питания.....	131
Замена утерянных передатчиков .....	131
<b>2-4. Замки дверей .....</b>	<b>132</b>
Запирание и отпирание дверей снаружи.....	132
Запирание и отпирание дверей изнутри.....	132
Автоматическое запирание/отпирание дверей.....	133
Предотвращение запирания ключа в автомобиле.....	134
Функция предотвращения разрядки аккумуляторной батареи.....	134
<b>2-5. Функция отключения отпирания с помощью переключателя блокировки дверей (модели с правосторонним расположением рулевого управления) .....</b>	<b>135</b>
<b>2-6. Детская блокировка.....</b>	<b>136</b>
<b>2-7. Стеклоподъемники .....</b>	<b>136</b>
Электростеклоподъемники .....	137
Инициализация системы электростеклоподъемников .....	139
<b>2-8. Крышка багажного отсека.....</b>	<b>139</b>
Крышка багажного отсека с электроприводом .....	140
<b>2-9. Люк в крыше (при наличии) .....</b>	<b>147</b>
Переключатели люка в крыше.....	148
Солнцезащитная шторка.....	149

## 2-1. Система дистанционного доступа с функцией запуска/остановки двигателя при помощи кнопки

В комплекте с автомобилем поставляются следующие брелоки дистанционного доступа.

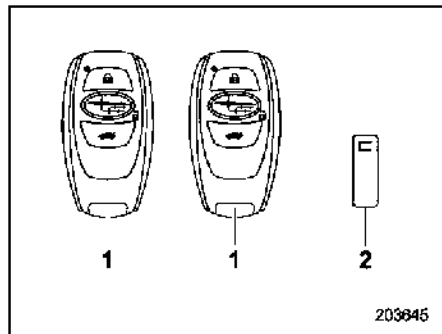

- 1 Брелок дистанционного доступа
- 2 Пластинка с номером ключа

Система дистанционного доступа с функцией запуска/остановки двигателя при помощи кнопки позволяет выполнять перечисленные ниже операции, имея при себе брелок дистанционного доступа:

- Запирание и отпирание всех дверей (а также крышки багажного отсека и крышки лючка заливной горловины)

- Запуск и остановку двигателя. Подробную информацию см. в разделе «Запуск и остановка двигателя» ☞ стр. 288.

### ПРИМЕЧАНИЕ

- Система дистанционного управления бесключевым доступом может использоваться для управления следующими функциями:
  - Запиранием и отпиранием дверей (включая крышку багажного отсека и крышку лючка заливной горловины).
  - Открыванием/закрыванием окон (кроме моделей для Австралии)

Подробнее см. в разделе «Система дистанционного управления бесключевым доступом» ☞ стр. 129.

- Храните пластинку с номером ключа, прилегающую к брелоку дистанционного доступа, в надежном месте. Она необходима при проведении ремонта автомобиля, а также при регистрации дополнительных брелоков дистанционного доступа. Подробнее см. в разделе «Изготовление нового ключа» ☞ стр. 128.

В каждом брелоке дистанционного доступа имеется аварийный ключ.

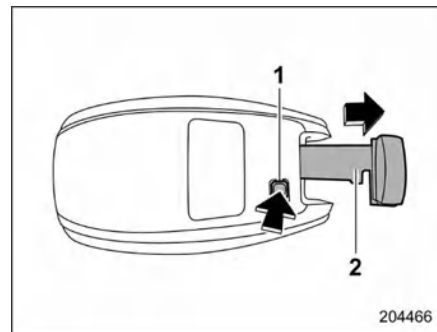

- 1 Кнопка фиксатора
- 2 Аварийный ключ

Нажав кнопку фиксатора брелока дистанционного доступа, извлеките аварийный ключ.

Аварийный ключ используется для следующих действий:

- Запирания и отпирания двери водителя

### ■ Меры предосторожности

#### **⚠ ПРЕДУПРЕЖДЕНИЕ**

- Если вам имплантирован кардиостимулятор или дефибриллятор, соблюдайте дистанцию не менее 22 см (8,7 дюйма) от установленных на автомобиле передающих антенн.

Радиосигналы, передаваемые автомобилем, могут иметь отрицательное влияние на работу имплантированных кардиостимуляторов и дефибрилляторов.

Если вам имплантировано какое-либо другое электронное медицинское оборудование, не являющееся кардиостимулятором или дефибриллятором, то перед использованием системы дистанционного доступа с функцией запуска/остановки двигателя при помощи кнопки ознакомьтесь с приведенным ниже пунктом «Радиосигналы, используемые в системе дистанционного доступа с функцией запуска/остановки двигателя при помощи кнопки», а также проконсультируйтесь с производителем конкретного электрического медицинского оборудования для получения более подробной информации. Радиосигналы, передаваемые автомобилем, могут негативно сказаться на работе электронного медицинского оборудования.

«Радиосигналы, используемые в системе дистанционного доступа с функцией запуска/остановки двигателя при помощи кнопки»

- Система дистанционного доступа с функцией запуска/остановки двигателя при помощи кнопки использует радиосигналы следующей частоты\*, помимо радиосигналов, используемых для системы дистанционного

излучаемые антеннами автомобиля, могут негативно сказаться на работе имплантированных кардиостимуляторов и дефибрилляторов.

управления бесключевым доступом. Радиосигналы периодически излучаются антеннами, установленными на автомобиле в местах, показанных на приведенных ниже рисунках.

\*: частота радиосигналов: 134,2 кГц

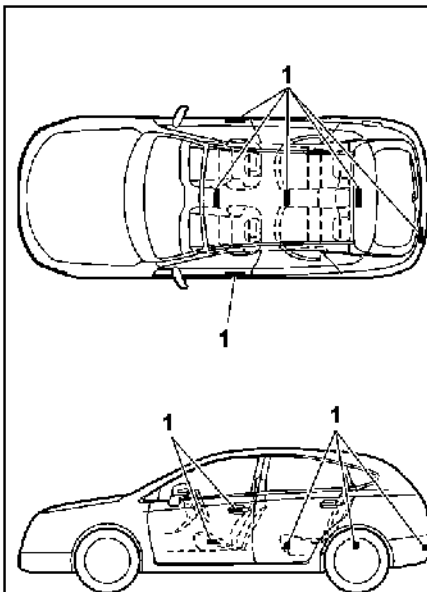

204681

1 Антенны

## ▲ ОСТОРОЖНО

- Никогда не оставляйте и не храните брелок дистанционного доступа внутри автомобиля или в радиусе 2 м (6,6 фута) от автомобиля (например, в гараже). Брелок дистанционного доступа может быть заперт внутри автомобиля, либо может произойти быстрая разрядка элемента питания ключа. Обратите внимание на то, что в некоторых случаях, в зависимости от местонахождения брелока дистанционного доступа, включение электропитания автомобиля при помощи кнопки запуска/остановки двигателя может стать невозможным.
- Брелок дистанционного доступа содержит электронные компоненты. Во избежание неисправностей соблюдайте следующие меры предосторожности:
  - Во избежание повреждения рекомендуется заменять элемент питания в брелоке доступа у авторизованного дилера SUBARU.
  - Не допускайте проникновения влаги в брелок. Если на брелок дистанционного доступа попала вода, немедленно вытрите и просушите его.
  - Не подвергайте брелок дистанционного доступа сильным ударам.
  - Никогда не оставляйте брелок доступа под прямыми солнечными лучами или в местах, где он может нагреться, например

2

Ключи и двери

на панели приборов. Это может привести к повреждению элемента питания или неисправности электрической схемы.

- Не мойте брелок дистанционного доступа в ультразвуковой мойке.
- Не оставляйте брелок доступа во влажных или пыльных местах. Это может стать причиной неисправности.
- Держите брелок дистанционного доступа вдали от источников магнитного поля.
- Не оставляйте брелок рядом с персональным компьютером или бытовыми электроприборами.
- Не оставляйте брелок рядом с зарядным устройством или любыми электрическими аксессуарами.
- Не наносите на окна металлизированную тонировочную пленку и не вешайте металлические предметы.
- Не устанавливайте неоригинальные аксессуары или детали.
- При падении брелока дистанционного доступа находящийся внутри него аварийный ключ может отсоединиться. Будьте осторожны, чтобы не потерять аварийный ключ.
- Не нажимайте кнопку брелока дистанционного доступа во время полета на самолете. При нажатии какой-либо кнопки на брелоке

дистанционного доступа будут излучаться радиосигналы, которые могут негативно сказаться на работе систем самолета. Если брелок находится в сумке, примите меры, чтобы не допустить случайного нажатия кнопок.

### ПРИМЕЧАНИЕ

- Включение/выключение системы дистанционного доступа можно настроить самостоятельно. Процедура настройки описана в разделе «Отключение функций дистанционного доступа» ☞ стр. 124.
- Подробную информацию о работе кнопочного выключателя зажигания в условиях, когда функция дистанционного доступа отключена, см. в разделе «Брелок дистанционного доступа — действия при сбоях в работе брелока дистанционного доступа» ☞ стр. 423.
- Система дистанционного доступа с функцией запуска/остановки двигателя при помощи кнопки использует слабые радиосигналы. Состояние брелока дистанционного доступа и условия окружающей среды могут мешать связи между брелоком и автомобилем при указанных ниже условиях. При плохой связи может оказаться невозможным запереть либо открыть двери или запустить двигатель.
  - При работе вблизи объекта, излучающего мощные радиоволны,

например станции радиовещания и линии электропередач.

- При использовании устройств, передающих радиосигналы, например брелока дистанционного доступа или ключа с дистанционным передатчиком другого транспортного средства.
- Если при вас одновременно находятся брелок дистанционного доступа для вашего автомобиля и брелок доступа или дистанционный передатчик для другого транспортного средства.
- Когда брелок дистанционного доступа находится рядом с оборудованием беспроводной связи, таким как мобильный телефон.
- Когда брелок дистанционного доступа находится рядом с металлическим предметом.
- Если к брелоку дистанционного доступа прикреплены металлические аксессуары.
- При ношении брелока дистанционного доступа вместе с электронным прибором, таким как ноутбук.
- Если разряжен элемент питания брелока дистанционного доступа.
- Брелок дистанционного доступа постоянно поддерживает связь с автомобилем и, соответственно, расходует заряд элемента питания. Срок службы элемента питания зависит от условий работы. Обычно он составляет 1-2 года. Если элемент

питания полностью разряжен, замените его новым.

- Если брелок доступа утерян, рекомендуется заново зарегистрировать все оставшиеся брелоки. Для перерегистрации брелока дистанционного доступа рекомендуется обратиться к дилеру SUBARU.
- Для получения запасного брелока дистанционного доступа рекомендуется обратиться к дилеру SUBARU.
- Для одного автомобиля можно зарегистрировать до 7 брелоков дистанционного доступа.
- Не оставляйте брелок дистанционного доступа в вещевых отделениях внутри автомобиля, например в кармане двери, на панели приборов или в углу багажного отсека. Вибрация может привести к повреждению брелока или самопроизвольному включению переключателей, что может привести к запираению замков дверей автомобиля.
- После разрядки или замены аккумуляторной батареи автомобиля для запуска двигателя может потребоваться инициализация системы блокировки рулевой колонки. В этом случае выполните следующую процедуру инициализации замка рулевой колонки:
  - (1) Переведите **кнопочный выключатель зажигания** в положение OFF (Вкл.). Подробнее см. в разделе «Переключение

режимов электропитания»  
☞ стр. 154.

- (2) Откройте и закройте дверь водителя.
- (3) Подождите примерно 10 секунд.

Когда рулевая колонка заблокируется, это будет свидетельствовать о завершении инициализации.

- Не оставляйте брелок дистанционного доступа в перечисленных ниже местах:
  - На передней панели
  - На полу автомобиля
  - В перчаточном ящике
  - В кармане двери
  - На заднем сиденье
  - В багажном отсеке

В противном случае могут возникнуть следующие ситуации:

- Брелок дистанционного доступа может по ошибке оказаться запертым внутри автомобиля.
- Выдается предупреждение, хотя на самом деле неисправность отсутствует.
- Предупреждение не выдается даже при возникновении неисправности.

### ■ Запираение и отпираение при помощи брелока дистанционного доступа

Если брелок дистанционного доступа находится в зоне действия, запираение/отпираение дверей, крышки лючка

заливной горловины и крышки багажного отсека можно выполнить простым касанием ручки двери.

### ПРИМЕЧАНИЕ

Автомобиль также можно запереть/отпереть при помощи системы дистанционного управления бесключевым доступом. Подробнее см. в разделе «Система дистанционного управления бесключевым доступом» ☞ стр. 129.

#### ▼ Зоны действия

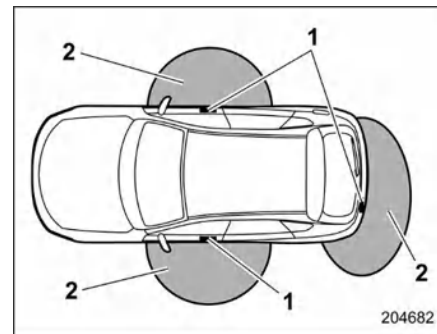

- 1 Антенны
- 2 Зона действия

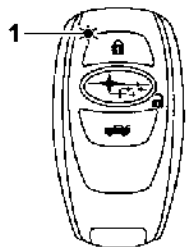

202636

1 Светодиодный индикатор

Когда брелок дистанционного доступа находится рядом с любой из передних дверей, светодиодный индикатор на брелоке мигает. Когда функция дистанционного доступа отключена, то светодиодный индикатор не мигает, пока не нажата какая-либо из кнопок на брелоке дистанционного доступа.

## ПРИМЕЧАНИЕ

- Если брелок дистанционного доступа находится слишком близко к кузову автомобиля, система дистанционного доступа может работать со сбоями. Если наблюдается подобная неправильная работа, отойдите дальше от автомобиля и повторите попытку.
- Даже если брелок доступа находится в обозначенной зоне действия, но при этом расположен на уровне земли или на некоторой высоте

от земли, система дистанционного доступа может работать со сбоями.

- Когда брелок дистанционного доступа находится в зоне действия, функцией дистанционного доступа может управлять любой человек, даже тот, у кого нет брелока доступа. Обратите внимание на то, что функция дистанционного доступа работает только для ручки двери, датчика запираения дверей, кнопки открывания крышки багажного отсека или кнопки запираения крышки багажного отсека, в зоне действия которых находится брелок дистанционного доступа.
- Невозможно запереть двери, крышку багажного отсека и крышку лючка заливной горловины с помощью функции дистанционного доступа, если брелок доступа находится внутри автомобиля. Однако в зависимости от состояния брелока дистанционного доступа и условий окружающей среды запираение брелока дистанционного доступа внутри автомобиля все же возможно. Перед запираением автомобиля убедитесь, что брелок дистанционного доступа находится при вас.
- Если элемент питания брелока дистанционного доступа разряжен либо вы используете брелок вблизи источников радиоволн или шума (например, рядом с радиомачтой, электростанцией, станцией радиовещания или в зоне, где используется

оборудование) или во время разговора по мобильному телефону, зона действия брелока может уменьшиться или функция дистанционного доступа может оказаться недоступной. В этом случае выполните процедуру, описанную в разделе «Запираение и отпираение» ☞ стр. 423.

- Двери могут запираются или отпираться, когда автомобиль моют или на ручку двери попадает большое количество воды, пока брелок находится в зоне действия.

## ▼ Порядок запираения и отпираения

При наличии брелока дистанционного доступа можно выполнять следующие операции:

- Заприте и отпирите двери и крышку лючка заливной горловины.
- Заприте и отпирите крышку багажного отсека.

## ПРИМЕЧАНИЕ

- Невозможно запереть двери, крышку багажного отсека и крышку лючка заливной горловины с помощью функции дистанционного доступа, когда кнопочный выключатель зажигания находится в положении АСС или ON. См. раздел «Переключение режимов электропитания» ☞ стр. 154.
- Если за ручку двери взяться рукой в перчатке, замок двери может не отпереться.
- Если к датчику запираения двери прикоснуться три или более раз,

система проигнорирует срабатывание датчика.

- При слишком быстром выполнении процедуры запирания запираение может не завершиться. После выполнения процедуры запираения рекомендуется потянуть за ручку задней двери, чтобы убедиться в том, что двери заперты.
- Если какая-либо из дверей (а также крышка багажного отсека) закрыта не полностью, выполняются следующие предупреждения:
  - Пять раз прозвучит электронный звуковой сигнал.
  - Лампы аварийной световой сигнализации мигают пять раз.
- Если открыта какая-либо из дверей или крышка багажного отсека, невозможно запереть двери, крышку багажного отсека и крышку лючка заливной горловины.
- После запираения дверей и крышки багажного отсека с помощью функции дистанционного доступа их невозможно снова отпереть с помощью данной функции в течение следующих 3 секунд.
- При запираении не забудьте забрать с собой брелок дистанционного доступа, чтобы предотвратить его запираение в автомобиле.
- Настройку работы аварийной световой сигнализации можно изменить с помощью центрального информационного дисплея. Более подробную информацию см. в разделе «Автомобиль» ☞ стр. 208. Кроме того,

настройки работы аварийной световой сигнализации можно изменить, обратившись к дилеру SUBARU. Для получения подробной информации рекомендуем обращаться к дилеру SUBARU.

#### ▽ Запирание при помощи датчика запираения двери

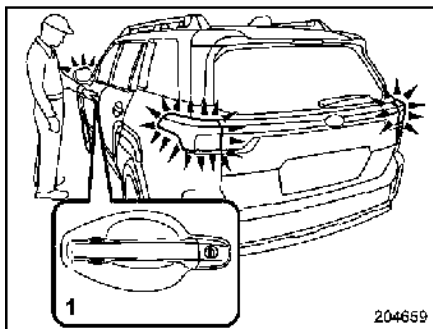

1 Датчик запираения двери

Взяв с собой брелок дистанционного доступа, закройте все двери (а также крышку багажного отсека) и коснитесь датчика запираения двери, расположенного на наружной ручке двери. Все двери, а также крышка багажного отсека и крышка лючка заливной горловины будут заперты. При этом лампы аварийной световой сигнализации мигнут один раз.

#### ПРИМЕЧАНИЕ

Если после касания датчика запираения дверей, чтобы запереть все двери (а также крышку багажного отсека), вы коснетесь

датчика запираения дверей еще раз, пытаясь запереть двери без предварительного отпирания дверей, то ничего не произойдет даже при касании датчика запираения дверей. В этом случае сначала выполните отпирание. Затем можно коснуться датчика запираения дверей, чтобы запереть двери.

#### ▽ Запирание с помощью кнопки запираения крышки багажного отсека

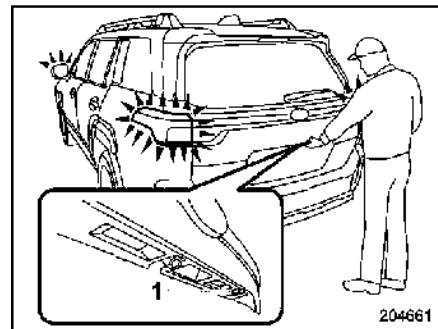

1 Кнопка запираения крышки багажного отсека

Возьмите с собой брелок дистанционного доступа, закройте все двери, а также крышку багажного отсека и нажмите кнопку запираения крышки багажного отсека. Крышка багажного отсека, крышка лючка заливной горловины и все двери будут заперты. При этом лампы аварийной световой сигнализации мигнут один раз.

▽ Запирание с помощью кнопки запирания крышки багажного отсека с электроприводом

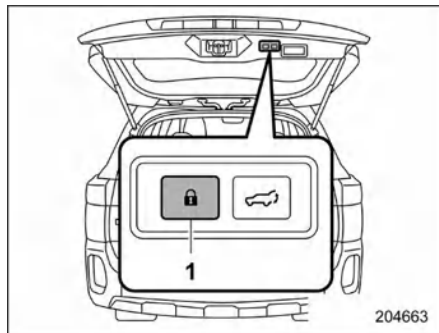

1 Кнопка запирания крышки багажного отсека с электроприводом

Имея при себе брелок дистанционного доступа, закройте все двери и нажмите кнопку запирания крышки багажного отсека с электроприводом. Произойдет автоматическое закрывание, и крышка багажного отсека, все двери и лючок заливной горловины топливного бака будут заперты. При этом лампы аварийной световой сигнализации мигнут один раз.

▽ Отпирание

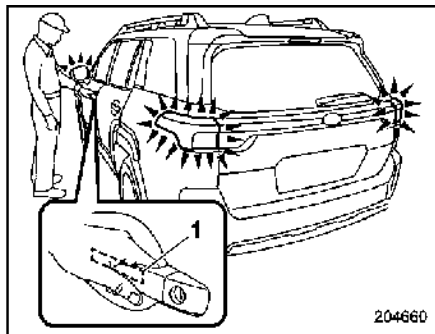

1 Датчик ручки передней двери

Взяв с собой брелок дистанционного доступа, коснитесь датчика, расположенного за ручкой двери.

Все двери (а также крышка багажного отсека и крышка лючка заливной горловины) будут открыты. При этом дважды мигнут лампы аварийной световой сигнализации.

▽ Открывание крышки багажного отсека

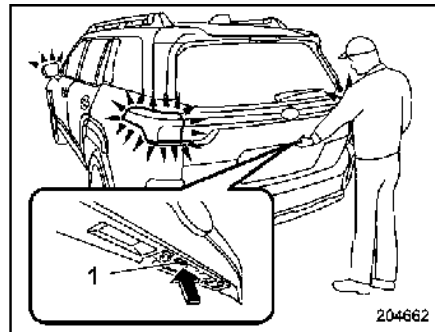

1 Кнопка открывания крышки багажного отсека

Взяв с собой брелок дистанционного доступа, нажмите кнопку открывания крышки багажного отсека.

Все двери (а также крышка багажного отсека и крышка лючка заливной горловины) будут открыты, а крышка багажного отсека откроется. При этом дважды мигнут лампы аварийной световой сигнализации.

### ▼ Функция выборочного отпирания дверей

При отпирании дверей с помощью функции дистанционного доступа может отпираться только та дверь, которая выбрана в настройках, а также крышка заливной горловины.

Настройки можно изменить следующими способами:

- Настройки можно изменить при помощи центрального информационного дисплея. Более подробную информацию см. в разделе «Автомобиль» ☞ стр. 208.
- Эту настройку можно изменить у дилера SUBARU.

### ▼ Автоматическое запирание

Если ни одна из дверей автомобиля или крышка багажного отсека не была открыта в течение 30 секунд после отпирания, они снова автоматически запираются.

Включить/выключить данную функцию и задать период времени, по истечении которого происходит автоматическое запирание, можно у дилера SUBARU. За более подробной информацией рекомендуется обратиться к дилеру SUBARU.

Настройки и параметры времени можно изменить при помощи центрального информационного дисплея. Более подробную информацию см. в разделе «Автомобиль» ☞ стр. 208.

### ■ Отпирание при помощи доступа по PIN-коду

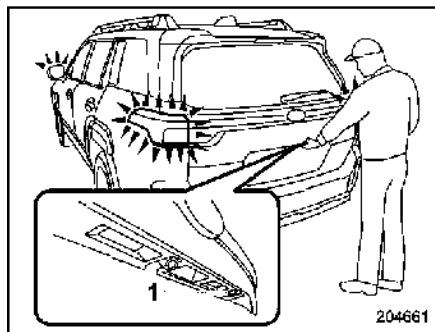



1 Кнопка запирания крышки багажного отсека

Когда все двери (а также крышка багажного отсека) закрыты, можно отпереть двери (а также крышку багажного отсека и крышку лючка заливной горловины) без ключа, нажав кнопку запирания крышки багажного отсека.



### ПРИМЕЧАНИЕ

**Доступ по PIN-коду может пригодиться, если ключ был случайно оставлен в автомобиле. Рекомендуется регистрировать 5-значный код безопасности (PIN-код).**

## ▼ Регистрация PIN-кода

Этап	Действие	Время после предыдущего этапа
1	Выключите зажигание.	—
2	Закройте все двери (а также крышку багажного отсека).	—
3	Нажмите и удерживайте кнопку «  » на брелоке дистанционного доступа, а затем нажмите и удерживайте кнопку запирания крышки багажного отсека, пока не раздастся прерывистый звуковой сигнал.	—
4	Нажмите кнопку «  » на брелоке дистанционного доступа.	В течение 30 секунд
5	Введите PIN-код с помощью кнопки запирания крышки багажного отсека в течение 30 секунд после звукового сигнала, упомянутого в описании этапа 4. Например, чтобы ввести PIN-код «32468», выполните следующие действия.	В течение 30 секунд
	(1) Нажмите кнопку три раза.	
	(2) После однократного звукового сигнала нажмите кнопку два раза.	
	(3) После однократного звукового сигнала нажмите кнопку четыре раза.	
	(4) После однократного звукового сигнала нажмите кнопку шесть раз.	
(5) После однократного звукового сигнала нажмите кнопку восемь раз.		
6	После того как звуковой сигнал начнет звучать прерывисто, выполните этап 5 повторно в течение примерно 30 секунд.	—
7	Произойдет отпирание и запирание всех дверей. Затем PIN-код будет зарегистрирован.	—

### ПРИМЕЧАНИЕ

Нажмите кнопку «» в течение 30 секунд после этапа 6, чтобы завершить режим подготовки и перейти к этапу регистрации. Если кнопка «» не будет нажата в течение 30 секунд после этапа 6, регистрация PIN-кода будет отменена.

**ПРИМЕЧАНИЕ**

- Нажмите кнопку запираения крышки багажного отсека десять раз, чтобы ввести «0».
- Регулярно меняйте PIN-код, чтобы защитить свой автомобиль от угона.
- Если вы одолжили свой автомобиль другому человеку, убедитесь, что PIN-код не был изменен или удален. Если PIN-код был изменен или удален, зарегистрируйте новый PIN-код.
- Если в процессе регистрации была допущена ошибка, нажмите кнопку  на брелоке дистанционного доступа. Затем начните процедуру заново с этапа 1.
- Для надежной защиты автомобиля от угона не устанавливайте в качестве PIN-кода простые комбинации, например, состоящие из одной и той же цифры (варианты от «00000» до «99999») или из следующих друг за другом цифр («12345»).
- Не задавайте в качестве PIN-кода другие простые комбинации, например «11122» или «12121», а также комбинацию, совпадающую с номерным знаком вашего автомобиля. Это повышает риск угона автомобиля.
- При попытке установить в качестве PIN-кода комбинацию «22222» зарегистрированный PIN-код будет удален. Вы не сможете отпереть двери с помощью доступа по PIN-коду, пока не будет зарегистрирован новый код.

- После установки нового PIN-кода убедитесь, что можете отпереть двери.
- PIN-код нельзя удалить, если функция дистанционного доступа отключена с помощью брелока дистанционного доступа.
- Выполните регистрацию PIN-кода повторно в следующих случаях:
  - Если вы забыли PIN-код.
  - Если вы хотите изменить PIN-код.

**▼ Отпирание**

Выполните пункты с (1) по (5) этапа 5, описанном в разделе «Регистрация PIN-кода».

**ПРИМЕЧАНИЕ**

- В следующих случаях вам не удастся отпереть автомобиль с помощью PIN-кода доступа:
  - Брелок дистанционного доступа находится в зоне действия.
  - Выключатель зажигания находится в положении АСС или ON.
- Если во время процедуры отпирания была допущена ошибка, начните процедуру заново, подождав не менее 5 секунд.
- Чтобы защитить ваш автомобиль от угона, после пятикратного ввода неверного PIN-кода раздается звуковой сигнал. В подобном случае вы не сможете отпереть двери при помощи доступа по PIN-коду в течение 5 минут.

**■ Функция энергосбережения**

Для защиты элемента питания брелока доступа и аккумуляторной батареи автомобиля функция дистанционного доступа будет отключена в следующих случаях:

- Если функция дистанционного доступа и система дистанционного управления бесключевым доступом не использовались в течение 2 недель или дольше, при этом все двери оставались запертыми.
- Если брелок дистанционного доступа остается в зоне действия в течение 10 минут или дольше, когда все двери заперты, функция бесключевого доступа отключается.



**▼ Выход из режима энергосбережения**

Функция дистанционного доступа снова включится после выполнения одной из перечисленных ниже операций:

- Отоприте одну из дверей, взявшись за ручку (только если датчики на двери переднего пассажира не отключены) или нажав кнопку открывания на крышке багажного отсека.
- Отоприте или закройте автомобиль с помощью системы дистанционного управления бесключевым доступом.
- Откройте, а затем закройте дверь.
- Переведите кнопочный выключатель зажигания в положение ON.

## ■ Функция энергосбережения брелока дистанционного доступа

Данная функция прекращает прием сигналов брелоком дистанционного доступа и помогает снизить до минимума расход элемента питания брелока дистанционного доступа.

1. Дважды нажмите кнопку «», удерживая кнопку «».

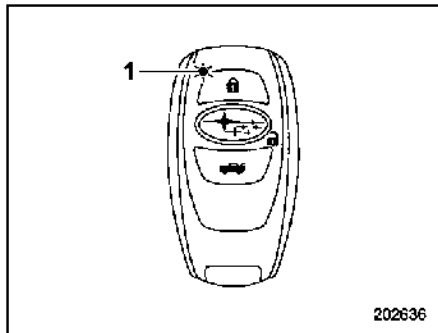

202636



- 1 Светодиодный индикатор
2. Убедитесь в том, что светодиодный индикатор мигнул 4 раза, уведомляя о завершении настройки.

Если брелок дистанционного доступа находится в режиме энергосбережения, функции системы дистанционного доступа и запуска двигателя при помощи кнопки будут недоступны.

Для выхода из режима энергосбережения нажмите одну из кнопок на брелоке дистанционного доступа.

## ■ Отключение функций дистанционного доступа

### ПРЕДУПРЕЖДЕНИЕ

Если вам имплантирован кардиостимулятор или дефибриллятор, выполните процедуру «При помощи двери водителя»  стр. 126, чтобы отключить функцию дистанционного доступа. Если вы выполните процедуру «При помощи брелока дистанционного доступа»  стр. 124, работа данного медицинского оборудования может быть нарушена радиосигналами от передающих антенн.

Если предполагается, что автомобиль не будет использоваться в течение длительного периода времени, а также в тех случаях, когда вы предпочитаете не пользоваться функцией дистанционного доступа, функции дистанционного доступа можно отключить.

### ПРИМЕЧАНИЕ

- Если ключ доступа остается в автомобиле или находится рядом с ним, система активизируется, и энергия батареи автомобиля, а также элемента питания ключа доступа будет расходоваться. Если это происходит часто или постоянно, батареи автомобиля и элементы питания брелока могут полностью разрядиться.
- Функция запирания и отпирания с помощью системы дистанционного управления бесключевым доступом не отключается.

- Чтобы запустить двигатель, когда функции отключены, выполните процедуру, описанную в разделе «Запуск двигателя»  стр. 424.

### ▼ Отключение функций

#### ▽ При помощи брелока дистанционного доступа

Для отключения функций дистанционного доступа при помощи брелока дистанционного доступа зарегистрируйте PIN-код для доступа по PIN-коду. Подробную информацию о регистрации PIN-кода см. в разделе «Отпирание при помощи доступа по PIN-коду»  стр. 121.

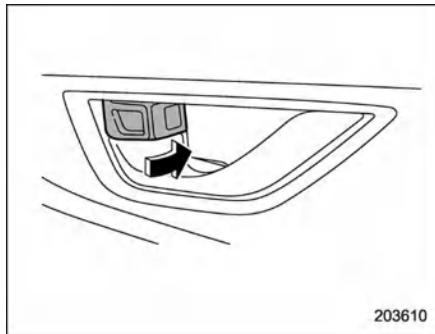

1. Откройте дверь водителя.

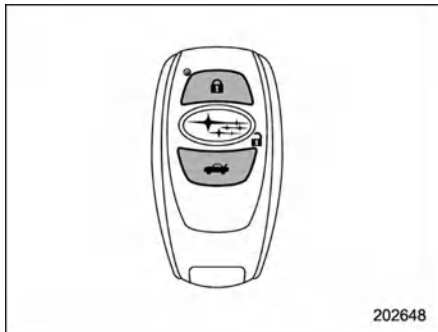

203610

2. Поверните рычажок блокировки замка вперед.





3. Одновременно нажмите и удерживайте на брелоке доступа кнопки «» и «» в течение не менее 5 секунд.

Прозвучит звуковой сигнал, и функции дистанционного доступа будут отключены.

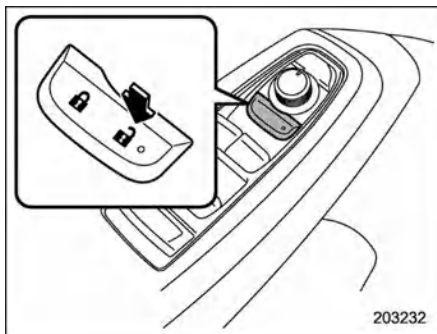
▽ При помощи двери водителя



Для отключения функции дистанционного доступа при помощи двери водителя выполните приведенную ниже процедуру.

Этап	Действие	Время	Состояние
1	Сядьте на сиденье водителя и закройте дверь.	—	Закрыта
2	Нажмите сторону «  » переключателя блокировки дверей.	—	Закрыта
3	Откройте дверь водителя.	В течение 5 с	Закрыта → Открыта
4	Дважды нажмите сторону «  » переключателя блокировки дверей.	В течение 5 с	Открыта
5	Дважды закройте и откройте дверь водителя.	В течение 10 с	Открыта → Закрыта → Открыта → Закрыта → Открыта
6	Дважды нажмите сторону «  » переключателя блокировки дверей при открытой двери.	В течение 10 с	Открыта
7	Однократно закройте и откройте дверь водителя.	В течение 10 с	Открыта → Закрыта → Открыта
8	Закройте дверь.	В течение 5 с	Открыта → Закрыта

Прозвучит звуковой сигнал, и функции будут отключены.

**ПРИМЕЧАНИЕ**

При выполнении этапов 4 и 6 уверенно нажимайте переключатель блокировки дверей. Если переключатель был нажат недостаточно сильно, то отключения функций может не произойти.

**▼ Включение функций**

При повторном выполнении процедуры отключения функций прозвучит звуковой сигнал и функции будут включены.

**ПРИМЕЧАНИЕ**

- Функции системы дистанционного доступа будут включены только при выполнении той же процедуры, что и для отключения функций (например, если отключение осуществлялось при помощи двери водителя, функции невозможно будет включить при помощи брелока дистанционного доступа).
- Нажмите кнопку запуска/остановки двигателя, если не знаете, какая процедура использовалась для отключения функций дистанционного доступа.
  - Если отключение осуществлялось при помощи двери водителя, звуковой сигнал не слышен.
  - Если отключение осуществлялось при помощи брелока дистанционного доступа, слышен звуковой сигнал.

**■ Мигание аварийной световой сигнализации**

При запираии или отпираии дверей система подает визуальные сигналы при помощи

мигания аварийной световой сигнализации. При желании можно отключить мигание аварийной световой сигнализации при помощи центрального информационного дисплея. Более подробную информацию см. в разделе «Автомобиль» <sup>☞</sup> стр. 208. Настройки также можно изменить у дилера SUBARU. Для получения подробной информации рекомендуется проконсультироваться с официальным дилером SUBARU.

**■ Предупреждающие звуковые сигналы и предупреждающий индикатор**

В целях снижения числа ошибочных действий, а также для защиты автомобиля от угона в системе дистанционного доступа с функцией запуска/остановки двигателя при помощи кнопки предусмотрена подача предупреждающих звуковых сигналов, а также мигание предупреждающего индикатора ключа дистанционного доступа.

Подробнее см. раздел «Предупреждающие звуковые сигналы и предупреждающий индикатор системы дистанционного доступа с функцией запуска/остановки двигателя при помощи кнопки» <sup>☞</sup> стр. 176.

**■ Действия при сбоях в работе брелока дистанционного доступа**

См. раздел «Брелок дистанционного доступа — действия при сбоях в работе брелока дистанционного доступа» <sup>☞</sup> стр. 423.

**■ Замена элемента питания брелока дистанционного доступа**

См. раздел «Замена элемента питания брелока дистанционного доступа» <sup>☞</sup> стр. 481.

**■ Замена брелока дистанционного доступа**

Брелоки дистанционного доступа можно заменить у дилеров SUBARU. За более подробной информацией рекомендуется обратиться к дилеру SUBARU.

**■ Пластинка с номером ключа**

Номер ключа выгравирован на пластинке, прикрепленной к набору ключей автомобиля. Перепишите номер ключа и храните эту запись в надежном месте вне автомобиля. Этот номер потребуется вам для изготовления нового ключа при утере оригинала или в том случае, когда ключ будет случайно заперт в автомобиле.

Подробнее см. в разделе «Изготовление нового ключа» <sup>☞</sup> стр. 128.

**■ Техническая информация для европейских моделей**

- Данное устройство соответствует основным требованиям Директивы 2014/53/EU. Копия оригинала Декларации соответствия и маркировка CE приведены в главе 13.

- Настоящим КОРПОРАЦИЯ DENSO заявляет о том, что устройство SU23S-1/14AKE соответствует основным требованиям и другим соответствующим положениям Директивы 2014/53/EU.

## 2-2. Иммобилайзер

Иммобилайзер предназначен для предотвращения запуска двигателя Вашего автомобиля посторонними лицами. Для запуска вашего автомобиля можно использовать только ключи, зарегистрированные в системе иммобилайзера. При попытке запуска двигателя с помощью незарегистрированного брелока двигатель не запустится. Даже если двигатель запустится, он остановится в течение нескольких секунд. Данная система, однако, не дает 100%-й гарантии от угона.

### ОСТОРОЖНО

- Не кладите ключ в места воздействия прямого солнечного света, а также в другие места, где он может нагреться.
- Не допускайте попадания воды на ключ. При попадании воды на ключ следует немедленно вытереть его тканью.
- Не вносите изменения в конструкцию системы и не снимайте систему. В случае изменения конструкции или снятия системы нельзя гарантировать ее корректную работу.

### ПРИМЕЧАНИЕ

- Для защиты вашего автомобиля от угона внимательно изучите приведенные ниже меры предосторожности:

- Выходя из автомобиля, не оставляйте ключи в салоне.
- Выходя из автомобиля, закройте все окна и люк в крыше (при наличии), закройте двери, крышку багажного отсека и крышку лючка заливной горловины.
- Не храните в автомобиле запасной комплект ключей, а также записи с номером ключа автомобиля.
- Автомобиль оснащен системой иммобилайзера, не требующей технического обслуживания.

### ■ Контрольная лампа иммобилайзера

См. раздел «Контрольная лампа иммобилайзера»  стр. 181.

### ■ Изготовление нового ключа

Всякий раз, когда возникнет необходимость в изготовлении дубликата ключа, потребуется пластинка с номером ключа. Новый ключ можно использовать только после его регистрации в системе иммобилайзера автомобиля. Максимальное число ключей, которое можно зарегистрировать для использования на одном автомобиле, равно семи.

Для регистрации нового ключа требуется один уже зарегистрированный ключ.

### ПРИМЕЧАНИЕ

В случае утери ключа идентификационный код утерянного ключа сохраняется в памяти системы иммобилайзера

автомобиля. По соображениям безопасности идентификационный код утерянного ключа необходимо удалить из памяти. Для удаления идентификационного кода утерянного ключа потребуются все используемые ключи.

За более подробной информацией о регистрации нового ключа и удалении идентификационного кода утерянного ключа рекомендуется обратиться к вашему дилеру SUBARU.

### ■ Техническая информация по законодательству в сфере радиоэлектронной техники

Данные устройства соответствуют основным требованиям и положениям, таким как Директива по окончному оборудованию радио- и телекоммуникационных устройств 1999/5/ЕС и Директива по радиооборудованию 2014/53/EU.

Требования и положения различаются в зависимости от страны.

Информация, соответствующая каждой стране, приведена в главе 13 (в частности, копия оригинальной Декларации соответствия и маркировка CE, необходимые для ЕС).

## 2-3. Система дистанционного управления бесключевым доступом

### ОСТОРОЖНО

- Не допускайте сильных ударов по брелку дистанционного управления, например не роняйте и не бросайте его.
- Не разбирайте брелок дистанционного доступа, за исключением случаев замены элемента питания.
- Не допускайте попадания влаги на брелок дистанционного доступа. При попадании на него воды следует немедленно вытереть его тканью.
- При полете на самолете не нажимайте кнопки на брелоке дистанционного доступа. При нажатии какой-либо кнопки на брелоке дистанционного доступа будут излучаться радиосигналы, которые могут негативно сказаться на работе систем самолета. Если брелок находится в багаже, примите меры, чтобы не допустить случайного нажатия кнопки.

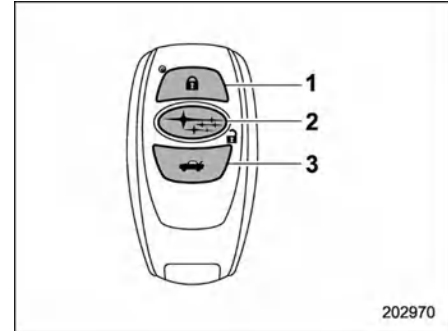

Брелок дистанционного доступа

- 1 Запирание
- 2 Отпирание
- 3 Кнопка отпирания крышки багажного отсека

Система дистанционного управления бесключевым доступом имеет следующие функции:

- Запирание и отпирание всех дверей (а также крышки багажного отсека и крышки лючка заливной горловины)
- Управление стеклами всех дверей (кроме моделей для Австралии).\*

\*: чтобы воспользоваться этой функцией, ее необходимо сначала активировать у дилера SUBARU.

Дальность действия системы дистанционного управления бесключевым доступом составляет примерно 10 метров (30 футов). Однако данное расстояние может изменяться в зависимости от состояния окружающей среды. Дальность действия системы уменьшается вблизи источников излучения

сильных радиосигналов, например электростанций, радиостанций, телебашен, а также пультов дистанционного управления бытовых электронных устройств.

## ПРИМЕЧАНИЕ

- Система дистанционного управления бесключевым доступом не будет активирована, если кнопочный выключатель зажигания не находится в положении OFF.
- В перечисленных ниже случаях при нажатии кнопки на брелоке дистанционного доступа лампы аварийной световой сигнализации мигнут один или два раза:
  - При запираии дверей
  - При отпирании дверей
  - При отпирании крышки багажного отсека

При желании можно отключить мигание аварийной световой сигнализации при помощи центрального информационного дисплея. Более подробную информацию см. в разделе «Автомобиль» ☞ стр. 208. Настройки также можно изменить у дилера SUBARU. Для получения подробной информации рекомендуется проконсультироваться с официальным дилером SUBARU.

## ■ Запирание дверей

Нажмите кнопку «» для запирания всех дверей, крышки багажного отсека и крышки лючка заливной горловины. При этом лампы аварийной световой сигнализации мигнут один раз.

Если какая-либо из дверей (а также крышка багажного отсека) закрыта не полностью, выполняются следующие предупреждения:

- Звучит пятикратный электронный звуковой сигнал.
- Лампы аварийной световой сигнализации мигают пять раз.

## ■ Отпирание дверей

Находясь рядом с автомобилем, нажмите кнопку отпирания на брелоке дистанционного доступа.

### ▼ Модели без функции выборочного отпирания дверей

Все двери (а также крышка багажного отсека и крышка лючка заливной горловины) будут открыты. При этом дважды мигнут лампы аварийной световой сигнализации.

### ▼ Модели с функцией выборочного отпирания дверей

## ПРИМЕЧАНИЕ

В целях безопасности проверьте, какое значение установлено для функции — «включено» или «выключено»

Функция выборочного отпирания дверей дает возможность отпирания двери водителя

без отпирания всех остальных дверей. Включить/выключить данную функцию можно у дилера SUBARU.

### ● Включено:

Отпирается только дверь водителя и крышка лючка заливной горловины. Если в течение 5 секунд после отпирания двери водителя повторно нажать кнопку отпирания, будут открыты все остальные двери, а также крышка багажного отсека.

### ● Выключено:

Отпираются все двери (а также крышка багажного отсека и крышка лючка заливной горловины).

За дополнительной информацией рекомендуется обратиться к дилеру SUBARU.

## ■ Автоматическое запирание

При нажатии кнопки отпирания все двери, крышка багажного отсека и крышка лючка заливной горловины будут заперты через 30 секунд, если в течение этого времени не была открыта ни одна из четырех дверей или крышка багажного отсека.

Включить/выключить данную функцию и задать период времени, по истечении которого происходит автоматическое запирание, можно у дилера SUBARU. Для получения подробной информации рекомендуется обратиться к официальному дилеру SUBARU.

Данные настройки можно изменить при помощи центрального информационного

дисплея. Более подробную информацию см. в разделе «Автомобиль» ☞ стр. 208.

### ■ Отпирание крышки багажного отсека

Нажмите кнопку «», чтобы отпереть крышку багажного отсека. При этом лампы аварийной световой сигнализации мигнут дважды.

Эту настройку можно изменить у дилера SUBARU. Для получения подробной информации рекомендуется проконсультироваться с официальным дилером SUBARU.

### ■ Открытие/закрытие всех окон (кроме моделей для Австралии)

#### ПРЕДУПРЕЖДЕНИЕ

Использовать систему дистанционного управления бесключевым доступом для опускания и подъема всех стекол дверей можно, только если пространство рядом со всеми дверями хорошо просматривается и вы убедились в отсутствии опасности защемления людей стеклами.

При выключенном двигателе вы можете открывать и закрывать окна, находясь снаружи автомобиля, с помощью системы дистанционного управления бесключевым

доступом. Управление окнами выполняется следующим образом:

- Для закрывания всех окон нажмите и удерживайте кнопку запираения.
- Для открывания всех окон нажмите и удерживайте кнопку отпирания.

#### ПРИМЕЧАНИЕ

Для включения или отключения данной функции рекомендуется обратиться к дилеру SUBARU.

### ■ Мигание аварийной световой сигнализации

При запираении или отпирании дверей система подает визуальные сигналы при помощи мигания аварийной световой сигнализации. При желании можно отключить мигание аварийной световой сигнализации при помощи центрального информационного дисплея. Более подробную информацию см. в разделе «Автомобиль» ☞ стр. 208. Настройки также можно изменить у дилера SUBARU. Для получения подробной информации рекомендуется проконсультироваться с официальным дилером SUBARU.

### ■ Замена элемента питания

См. раздел «Замена элемента питания» ☞ стр. 480.

### ■ Замена утерянных передатчиков

Если вы потеряли передатчик или хотите приобрести дополнительные передатчики (можно запрограммировать до семи штук), в целях безопасности следует перепрограммировать все имеющиеся передатчики. За более подробной информацией рекомендуется обратиться к дилеру SUBARU и запрограммировать брелоки в системе дистанционного управления бесключевым доступом.

**2-4. Замки дверей**

- **Запирание и отпирание дверей снаружи**

- ▼ **Порядок запирания и отпирания автомобиля при помощи ключа**

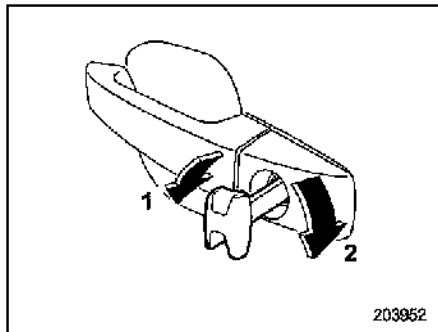

- 1 Для запирания поверните ключ вперед.
- 2 Для отпирания поверните ключ назад.

**ПРИМЕЧАНИЕ**

Аварийный ключ является односторонним. Если ключ не удается вставить, измените направление стороны с канавками и вставьте его снова.

Для запирания двери водителя ключом снаружи поверните его вперед.

Для отпирания двери поверните ключ назад.

**ПРИМЕЧАНИЕ**

Для запирания всех дверей, а также крышки багажного отсека закройте любую дверь, кроме двери водителя, изнутри автомобиля, а затем закройте дверь водителя. Подробнее о запирании изнутри автомобиля см. в разделе «Запирание и отпирание дверей изнутри» ☞ стр. 132.

- ▼ **Порядок запирания автомобиля без помощи ключа**

- ▽ **Запирание при помощи рычажка блокировки замка двери**

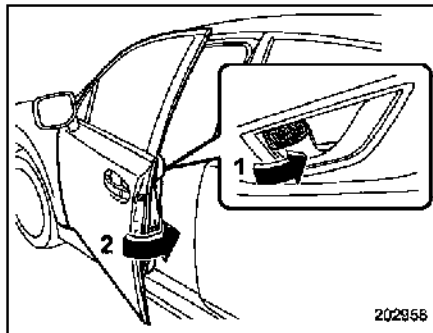

Пример для передних дверей

- 1 Переведите рычажок блокировки в положение блокировки.
- 2 Закройте дверь.

Для запирания передней двери снаружи без ключа поверните рычажок блокировки замка вперед и закройте дверь.

Для запирания задней двери снаружи без ключа поверните рычажок блокировки замка вперед и закройте дверь.

**ПРИМЕЧАНИЕ**

Перед запиранием дверей автомобиля снаружи без ключа убедитесь в том, что вы не забыли ключ внутри автомобиля.

- **Запирание и отпирание дверей изнутри**

- ▼ **Порядок использования рычажка блокировки**

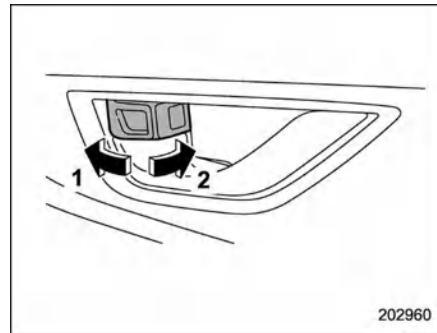

- 1 Для отпирания поверните рычажок блокировки назад.
- 2 Для запирания поверните рычажок блокировки вперед.

Для запираания двери изнутри поверните рычажок блокировки замка вперед. Для отпираания двери изнутри поверните рычажок блокировки замка назад.

Красная метка на рычажке запираания видна, когда дверь отперта.

Перед началом движения убедитесь, что все двери автомобиля, а также крышка багажного отсека закрыты.

### ⚠ ПРЕДУПРЕЖДЕНИЕ

- Во время движения держите все двери запертыми, особенно если в автомобиле находятся маленькие дети.

Запираение дверей, наряду с правильным использованием ремней безопасности и детских удерживающих устройств, снижает вероятность выпадения из автомобиля при аварии.

Это также помогает предотвратить падение пассажиров, не допуская случайного открытия дверей, а также неожиданное открытие дверей и проникновение в автомобиль злоумышленников.

- Не тяните ручку передней двери изнутри во время движения. Дверь может открыться, даже если она заперта.

### ⚠ ОСТОРОЖНО

Не тяните за внутреннюю ручку передней двери, управляя замком двери. Это может привести к тому, что передние двери невозможно будет открыть или запереть.

#### ▼ Порядок использования переключателей блокировки дверей

Все двери, крышка багажного отсека и крышка лючка заливной горловины могут быть заперты и отперты при помощи выключателя блокировки дверей, расположенного на двери водителя и переднего пассажира.

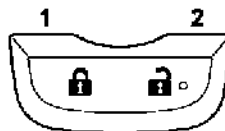

202981

- 1 Запираение
- 2 Отпираение

### ПРИМЕЧАНИЕ

В моделях с правосторонним расположением рулевого управления после запираания всех дверей (включая крышку багажного отсека) с помощью брелока дистанционного доступа нажатие на сторону отпираания переключателя блокировки дверей не приведет к результату.

#### ■ Автоматическое запираение/отпираение дверей

Все двери и крышка лючка заливной горловины автоматически запираются или отпираются при следующих условиях:

- Условия для автоматического запираания дверей
  - Скорость автомобиля не менее 20 км/ч (12 миль/ч) (настройка по умолчанию).
  - Рычаг селектора переведен в положение, отличное от положения P.
- Условия для автоматического отпираания дверей
  - Дверь водителя открыта (настройка по умолчанию).
  - Выключатель зажигания переведен в положение OFF.
  - Рычаг селектора переведен в положение P.

### ПРИМЕЧАНИЕ

- Настройки автоматического запираания и отпираания дверей можно изменить на центральном информационном

– ПРОДОЛЖЕНИЕ –

дисплея. См. раздел «Автомобиль» ☞ стр. 208.

- При запирании двери с помощью переключателя блокировки дверей автоматическое запирание дверей не работает.
- При отпирании двери с помощью переключателя блокировки дверей автоматическое отпирание дверей не работает.
- Если система обнаружит достаточно сильный удар для раскрытия подушек безопасности, все двери могут автоматически отпереться. Более подробную информацию см. в разделе «Автоматическое запирание/отпирание дверей в случае ДТП» ☞ стр. 426.
- Покидая автомобиль через заднюю дверь, обязательно отпирите все двери, нажав переключатель блокировки дверей в сторону отпирания. Если задняя дверь, отпертая с помощью внутреннего рычажка на двери, затем открывается и закрывается, срабатывает функция предотвращения запираения ключей. Все двери отпираются, появляется предупреждающий индикатор функции предотвращения запираения ключей «», а также срабатывает предупреждающая звуковая сигнализация.

### ■ Предотвращение запираения ключа в автомобиле

Если дверь водителя открыта, а выключатель зажигания находится в положении ACC или ON, то при нажатии переключателя блокировки дверей запирание всех дверей не происходит.

### ПРИМЕЧАНИЕ

- Покидая автомобиль, перед тем как запереть двери, убедитесь, что ключ находится у вас.
- Покидая автомобиль через заднюю дверь, обязательно отпирите все двери, нажав переключатель блокировки дверей в сторону отпирания. Если задняя дверь, отпертая с помощью внутреннего рычажка на двери, затем открывается и закрывается, срабатывает функция предотвращения запираения ключей. Все двери отпираются, появляется предупреждающий индикатор функции предотвращения запираения ключей «», а также срабатывает предупреждающая звуковая сигнализация.
- Заводской настройкой (настройкой по умолчанию) для данной функции является настройка «включено». Включить/выключить данную функцию можно у дилера SUBARU. Для получения подробной информации рекомендуется обратиться к дилеру SUBARU.

### ▼ Выключенное состояние функции предотвращения запираения ключей

Если в настройках системы функция отключена, то описанные ниже действия приведут к запираению дверей:

- Если для запираения двери водителя снаружи воспользоваться запасным ключом, дверь будет заперта.

### ■ Функция предотвращения разрядки аккумуляторной батареи

При различных условиях освещение в автомобиле автоматически выключается, чтобы снизить риск разрядки аккумуляторной батареи.

### ▼ Функция предотвращения разрядки аккумуляторной батареи для различных условий

Эта функция переходит в режим ожидания, если выключатель зажигания переводится в положение OFF.

Если в течение 10 минут, пока функция находится в режиме ожидания, не будут выполнены следующие действия, все включенные плафоны освещения салона автоматически выключатся.

Выключение света	<ul style="list-style-type: none"> <li>– Точечные светильники</li> <li>– Плафон освещения салона</li> <li>– Плафон освещения багажного отсека</li> <li>– Подсветка косметического зеркала</li> <li>– Подсветка порогов дверей</li> </ul>
Действия	<ul style="list-style-type: none"> <li>– Переведите выключатель зажигания в положение ACC или ON.</li> <li>– Откройте или закройте двери, а также крышку багажного отсека.</li> <li>– Нажмите кнопку отпирания на брелоке дистанционного доступа.</li> <li>– Возьмитесь за ручку передней двери и отпирите ее, имея при себе брелок дистанционного доступа.</li> <li>– Подойдите к автомобилю, передние двери которого были заперты, имея при себе брелок дистанционного доступа (если не выключен таймер задержки выключения на определенный период времени).</li> </ul>

Выполните действия, указанные в таблице выше, чтобы снова включить освещение, если активна функция предотвращения разрядки аккумуляторной батареи.

### ПРИМЕЧАНИЕ

- Функцию предотвращения разрядки аккумуляторной батареи нельзя отключить.
- Если функция предотвращения разрядки аккумуляторной батареи включена, плафон освещения салона не будет включаться.

- Для предотвращения разрядки аккумуляторной батареи перед покиданием автомобиля убедитесь, что все двери, а также крышка багажного отсека полностью закрыты.
- При открывании двери, когда выключатель зажигания находится в положении OFF, загорается контрольная лампа открытой двери. Эта контрольная лампа погаснет приблизительно через 2 минуты.

## 2-5. Функция отключения отпирания с помощью переключателя блокировки дверей (модели с правосторонним расположением рулевого управления)

### ПРЕДУПРЕЖДЕНИЕ

Никогда не запирайте двери с помощью системы дистанционного управления бесключевым доступом, когда внутри автомобиля находятся пассажиры. При этом активируется функция, которая отключает отпирание с помощью переключателя блокировки дверей, поэтому находящиеся в автомобиле люди не смогут открыть двери изнутри. Это может повлечь за собой серьезные травмы или смертельный исход.

Этот автомобиль оснащен противоугонной функцией, которая отключает отпирание двери с помощью переключателя блокировки дверей. Эта функция активируется в перечисленных ниже ситуациях и отключает отпирание дверей с помощью переключателя блокировки дверей:

- Двери были заперты с помощью функции дистанционного доступа. См. раздел «Система дистанционного доступа с функцией запуска/остановки двигателя при помощи кнопки» ☞ стр. 114.
- Двери были заперты с помощью системы дистанционного управления бесключевым доступом. См. раздел «Система дистанционного управления бесключевым доступом» ☞ стр. 129.

– ПРОДОЛЖЕНИЕ –

- Включена функция автоматического запирания. См. раздел «Автоматическое запирание» ☞ стр. 130.

Данная функция не срабатывает, если двери отпираются с помощью системы дистанционного управления бесключевым доступом и функции дистанционного доступа.

### ПРИМЕЧАНИЕ

- Даже если эта функция активирована, двери можно отпереть с помощью рычажков блокировки замка, см. раздел «Запирание и отпирание дверей изнутри» ☞ стр. 132.
- Данная функция не активируется, если двери были заперты с помощью ключа или переключателя блокировки дверей.

## 2-6. Детская блокировка

### ⚠ ПРЕДУПРЕЖДЕНИЕ

Когда ребенок находится на заднем сиденье, обязательно переведите механизм блокировки дверей от детей в положение LOCK. Ребенок может получить серьезную травму, если случайно откроет дверь и выпадет из автомобиля.

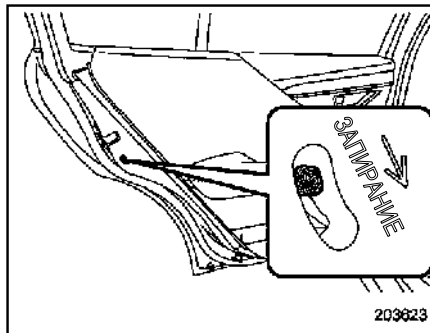

Каждая задняя дверь оснащена механизмом блокировки от детей. Если рычажок механизма блокировки дверей от детей переведен в положение «LOCK», то дверь нельзя открыть изнутри. Эту дверь можно открыть только снаружи.

## 2-7. Стеклоподъемники

### ⚠ ПРЕДУПРЕЖДЕНИЕ

Во избежание серьезных травм, которые могут быть вызваны случайным срабатыванием, действиями ребенка или неправильным срабатыванием электростеклоподъемника, водитель обязан соблюдать все перечисленные ниже инструкции без исключения:

- Соблюдайте особую осторожность при открывании или закрывании окон при помощи электростеклоподъемников, чтобы не защемить пальцы, руки, шею, голову или другие части тела или предметы стеклом окна.
- Обязательно заблокируйте стеклоподъемники пассажирских дверей, если перевозите детей в автомобиле.
- Покидая автомобиль, в целях безопасности обязательно берите с собой ключ. Никогда не оставляйте ребенка в автомобиле без присмотра. В противном случае ребенок может получить травму при использовании электростеклоподъемника.

## ПРИМЕЧАНИЕ

- При помощи системы дистанционного управления бесключевым доступом можно опускать и поднимать стекла всех дверей снаружи автомобиля (кроме моделей для Австралии). См. раздел «Открытие/закрытие всех окон (кроме моделей для Австралии)» ☞ стр. 131.
- Если система электростеклоподъемников обнаруживает сопротивление, удар или anomальное состояние, работа стеклоподъемника может быть автоматически остановлена, чтобы предотвратить дальнейшее заклинивание, защемление или неисправность.
  - Закрывающееся стекло немного опускается и останавливается.
  - Открывающееся стекло перестает опускаться.
- Система электростеклоподъемников может обнаружить сопротивление, удар или anomальное состояние в следующих случаях:
  - Между стеклом и рамой окна зажат предмет значительного размера.
  - Посторонний предмет зажат между стеклом и рамой окна.
  - Автомобиль переезжает глубокую выбоину.
- После автоматической остановки стеклоподъемника системой окно не может быть закрыто в течение нескольких секунд.

## ■ Электростеклоподъемники

- ▼ Переключатели электростеклоподъемников
- Переключатели электростеклоподъемников, расположенные на двери водителя:

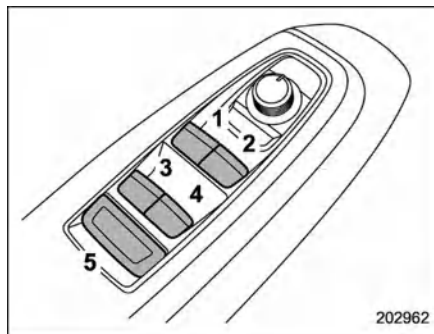

- 1 Переключатель стеклоподъемника левой передней двери (с функцией автоматического подъема и опускания стекла одним нажатием)
- 2 Переключатель стеклоподъемника правой передней двери (с функцией автоматического подъема и опускания стекла одним нажатием)
- 3 Переключатель стеклоподъемника левой задней двери (с функцией автоматического подъема и опускания стекла одним нажатием)
- 4 Переключатель стеклоподъемника правой задней двери (с функцией автоматического подъема и опускания стекла одним нажатием)
- 5 Переключатель блокировки стеклоподъемников

Управление стеклоподъемниками всех окон дверей автомобиля может осуществляться при помощи блока переключателей, установленного в двери водителя. При нажатии данный переключатель подсвечивается.

- Переключатели, расположенные на дверях пассажиров:

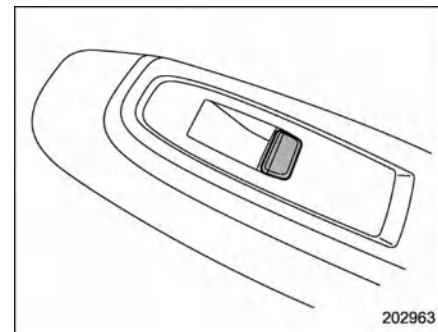

Управление стеклоподъемником каждого из окон дверей пассажиров может осуществляться при помощи переключателя электростеклоподъемника, расположенного на двери.

При нажатии данный переключатель подсвечивается.

## ▼ Управление стеклоподъемниками

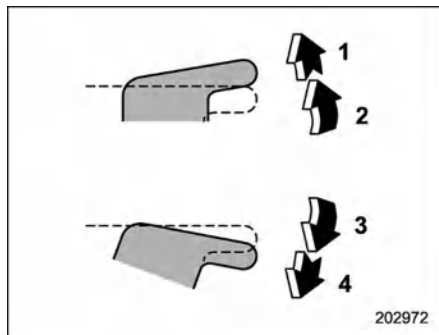

С функцией автоматического подъема и опускания стекла одним нажатием

- 1 Автоматическое закрывание\*
- 2 Закрывание
- 3 Открывание
- 4 Автоматическое открывание\*

\*: чтобы остановить закрывание/открывание окна, нажмите переключатель в обратную сторону.

## ПРИМЕЧАНИЕ

Избегайте следующих действий:

- Продолжительного нажатия переключателя в одном направлении после полного закрытия или открытия окна.
- Продолжительного нажатия трех или более переключателей одновременно в одном направлении после полного закрытия или открытия окон.

Любое из приведенных выше действий может привести к срабатыванию автоматической функции отключения

электростеклоподъемников, что делает невозможным открывание или закрывание окна. Обязательно выполните инициализацию электростеклоподъемников. См. раздел «Инициализация системы электростеклоподъемников» ☞ стр. 139.

## ▼ Функция защиты от защемления

Если при автоматическом закрывании окна стекло натолкнется на достаточно большой предмет, попавший между стеклом и рамой окна, то стекло автоматически немного опустится и остановится.

Если посторонний предмет попадает во время автоматического открывания окна, стекло останавливается.

## ▲ ОСТОРОЖНО

- Никогда не пытайтесь проверить работу стеклоподъемника с помощью пальцев, рук или других частей тела.
- Если какой-либо предмет зажимается непосредственно перед полным закрытием окна, система может не сработать должным образом.

## ПРИМЕЧАНИЕ

- Функция защиты от защемления может сработать в определенных ситуациях во время движения, если будет определен удар, похожий на тот, который возникает при защемлении предмета (например, если автомобиль попадет в выбоину на дороге).

- Вы не сможете поднять стекло в течение нескольких секунд после срабатывания функции защиты от защемления.

## ▼ Функция задержки отключения электропитания

Открывать и закрывать окна дверей можно в течение примерно 40 секунд после того, как замок зажигания был переведен в положение ACC или OFF. Если в течение 40 секунд передняя дверь была открыта, функция задержки отключения электропитания прекращает свою работу.

## ▼ Блокировка стеклоподъемников дверей пассажиров

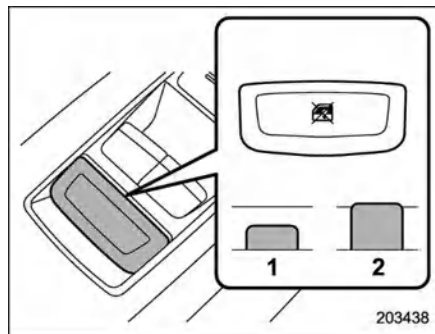

- 1 Запирание
- 2 Отпирание

Если переключатель блокировки находится в положении блокировки, будет невозможно использовать переключатели окна заднего

пассажира со стороны водителя и со стороны пассажира.

Если индикатор на переключателе управления электростеклоподъемником не горит, переключатель не будет работать.

### ■ Инициализация системы электростеклоподъемников

Если функция автоматического подъема и опускания стекла одним нажатием или функция задержки отключения электропитания не работает должным образом, выполните указанную ниже процедуру для каждого окна, чтобы инициализировать систему электростеклоподъемников:

1. Закройте дверь.
2. Переверните выключатель зажигания в положение ON (Выкл.).
3. Полностью откройте окно, а затем нажмите переключатель электростеклоподъемника вниз и удерживайте его нажатым в течение примерно 1 секунды.
4. Полностью закройте окно, а затем потяните и удерживайте переключатель электростеклоподъемника в течение примерно 1 секунды.

## 2-8. Крышка багажного отсека

### ПРЕДУПРЕЖДЕНИЕ

- При использовании крышки багажного отсека с электроприводом соблюдайте следующие меры предосторожности. Игнорирование мер предосторожности может привести к травме (например, удару о крышку багажного отсека или защемлению частей тела и т. д.):
  - Убедитесь, что вблизи багажного отсека нет людей.
  - Никогда не позволяйте никому приближаться к крышке багажного отсека.
- Соблюдайте осторожность при закрывании крышки багажного отсека, чтобы не защемить части тела или предметы. Результатом защемления может стать серьезная травма.
- Если автомобиль стоит на уклоне, после открытия крышки багажного отсека с помощью функции электропривода крышка может снова закрыться. Убедитесь, что крышка багажного отсека после открытия не двигается.
- Покидая автомобиль, в целях безопасности обязательно берите с собой ключ. Никогда не оставляйте

ребенка в автомобиле без присмотра. В противном случае ребенок может получить травму при управлении крышкой багажного отсека с электроприводом.

- Водитель должен знать о своих обязанностях и внимательно относиться к ним.
- Используйте электропривод крышки багажного отсека только в случае, если зона вокруг крышки багажного отсека хорошо просматривается и вы убедились, что нет опасности защемления.
- При работающем двигателе крышка багажного отсека должна быть всегда закрыта, чтобы избежать попадания в автомобиль вредных отработавших газов.
- Не пытайтесь закрыть крышку багажного отсека, держась за ее внутреннюю ручку. Кроме того, не закрывайте крышку багажного отсека изнутри багажного отсека, потянув за ручку. Вы можете прищемить руку и получить травму.

### ОСТОРОЖНО

- При закрывании крышки багажного отсека после ее открывания обязательно используйте электропривод крышки багажного отсека. Если вы закроете крышку багажного отсека вручную

с излишним усилием, может произойти ее повреждение.

- Не устанавливайте на крышку багажного отсека никакие аксессуары, кроме оригинальных деталей SUBARU. При чрезмерном увеличении веса крышки багажного отсека газовые упоры не смогут в достаточной мере поддерживать крышку багажного отсека при открывании. Кроме того, крышка багажного отсека с электроприводом может работать со сбоями или выйти из строя.
- При погрузке и выгрузке багажа будьте осторожны, во избежание ожогов не допускайте контакта с горячими отработавшими газами или выхлопной трубой.
- При погрузке или выгрузке багажа, а также при открывании или закрывании крышки багажного отсека будьте осторожны, чтобы не удариться о нее головой или лицом.

## ■ Крышка багажного отсека с электроприводом

Отпирание и запираение крышки багажного отсека выполняется при помощи любой из следующих систем:

- Переключателя блокировки дверей: см. раздел «Запираение и отпирание дверей изнутри» ☞ стр. 132.
- Системы дистанционного доступа с функцией запуска/остановки двигателя

при помощи кнопки: см. раздел «Система дистанционного доступа с функцией запуска/остановки двигателя при помощи кнопки» ☞ стр. 114.

- Системы дистанционного управления бесключевым доступом: см. раздел «Система дистанционного управления бесключевым доступом» ☞ стр. 129.
- Автоматического запираения/отпирания дверей: см. раздел «Автоматическое запираение/отпирание дверей» ☞ стр. 133.

Открывать и закрывать крышку багажного отсека с электроприводом можно следующими способами:

- Кнопкой электропривода крышки багажного отсека: см. раздел «С помощью кнопок на крышке багажного отсека» ☞ стр. 142.
- Кнопкой открывания крышки багажного отсека: см. раздел «С помощью кнопок на крышке багажного отсека» ☞ стр. 142.
- Ручным управлением: см. раздел «Открывание и закрывание вручную» ☞ стр. 144.

Крышка багажного отсека с электроприводом будет работать только при соблюдении всех следующих условий:

- Автомобиль полностью неподвижен.
- Температура наружного воздуха составляет от  $-30$  до  $60$  °C.
- Выключатель зажигания находится в положении OFF или ACC. Либо выключатель зажигания находится в положении ON, а рычаг селектора находится в положении P.

Мы рекомендуем как можно чаще использовать функцию электропривода

крышки багажного отсека, а не открывание вручную.

## ПРИМЕЧАНИЕ

- Если крышку багажного отсека не удается открыть из-за разрядки аккумуляторной батареи, из-за неисправностей системы запираения/отпирания дверей или по другим причинам, можно отпереть крышку багажного отсека вручную при помощи рычага открывания крышки багажного отсека. Порядок действий см. в разделе «Крышка багажного отсека — если крышка багажного отсека не открывается» ☞ стр. 424.
- Не оставляйте крышку багажного отсека открытой дольше нескольких часов. Это может привести к разрядке аккумуляторной батареи автомобиля.
- При низком заряде батареи крышка багажного отсека может начать двигаться недостаточно плавно.
- Не нажимайте кнопку электропривода крышки багажного отсека повторно во время работы электропривода. В противном случае система может проигнорировать нажатие кнопки, чтобы избежать повреждения.
- Если автомобиль начнет движение во время работы электропривода крышки багажного отсека, система подаст звуковой сигнал и автоматически закроет крышку багажного отсека. Если система обнаружит, что крышка багажного отсека заблокирована, она выключит электропривод крышки багажного отсека, и закрывание прекратится. В подобном случае остановите

автомобиль в безопасном месте и закройте крышку багажного отсека с электроприводом, нажав кнопку электропривода крышки багажного отсека. Подробнее см. в разделе «С помощью кнопок на крышке багажного отсека» ☞ стр. 142.

- Если вы попытаетесь открыть крышку багажного отсека с помощью функции электропривода сразу после ее закрывания с помощью функции электропривода, крышка багажного отсека не откроется. Необходимо выждать некоторое время, прежде чем пытаться открыть крышку багажного отсека с помощью функции электропривода.
- Если какое-либо из условий, необходимых для работы электропривода, не соблюдено, раздастся электронный звуковой сигнал, и электропривод крышки багажного отсека отключается. В этом случае крышка багажного отсека может внезапно перестать открываться или закрываться.
- Для моделей для Австралии: в случае сильного удара, например при столкновении, крышку багажного отсека можно открыть вручную снаружи, нажав кнопку открывания крышки багажного отсека.

#### ▼ Действие

### ПРИМЕЧАНИЕ

- После закрывания крышка багажного отсека остается незапертой. Выходя из автомобиля, всегда запирайте крышку багажного отсека.

- Если вы не можете открыть/закрыть крышку багажного отсека, выполнив описанные здесь действия, трижды прозвучит короткий электронный звуковой сигнал. В этом случае выполните инициализацию крышки багажного отсека с электроприводом. См. раздел «Инициализация крышки багажного отсека с электроприводом» ☞ стр. 146.
- Перед использованием электропривода крышки багажного отсека удалите с нее скопившийся снег.

- ▼ С помощью кнопки электропривода крышки багажного отсека (кроме кнопок на самой крышке)

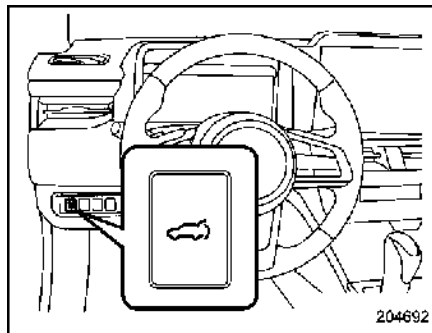

Кнопка электропривода крышки багажного отсека на передней панели



Кнопка электропривода крышки багажного отсека на брелоке дистанционного доступа

### Чтобы открыть крышку багажного отсека:

Нажмите и удерживайте кнопку электропривода крышки багажного отсека, когда крышка багажного отсека закрыта. Крышка багажного отсека автоматически откроется. Срабатывание аварийной световой сигнализации:

- При нажатии кнопки электропривода крышки багажного отсека на передней панели: двукратное мигание.
- При нажатии кнопки электропривода крышки багажного отсека на брелоке дистанционного доступа: четырехкратное мигание.

### ПРИМЕЧАНИЕ

- Если крышку багажного отсека невозможно открыть с помощью кнопки электропривода крышки багажного отсека на передней панели, отопите ее с помощью функции дистанционного доступа или системы дистанционного управления

бесключевым доступом. После этого можно будет открыть крышку багажного отсека с помощью кнопки электропривода крышки багажного отсека на передней панели.

- По умолчанию (заводская настройка) кнопка «» на брелоке доступа выполняет данное действие при нажатии и удержании. Эту настройку можно изменить (на выключение или двукратное нажатие) у дилера SUBARU. За дополнительной информацией рекомендуется обратиться к дилеру SUBARU.

Чтобы приостановить открывание крышки багажного отсека:

кратковременно нажмите кнопку электропривода крышки багажного отсека в процессе открывания крышки багажного отсека. Затем дважды мигнут лампы аварийной световой сигнализации.

Если вы снова нажмите кнопку электропривода крышки багажного отсека, крышка багажного отсека закроется.

Можно открыть крышку багажного отсека, кратковременно нажав кнопку электропривода крышки багажного отсека во время ее закрывания.

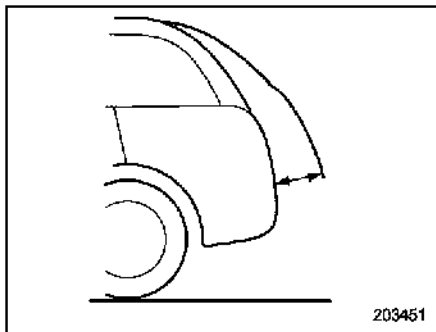

203451

### ПРИМЕЧАНИЕ

Крышку багажного отсека нельзя остановить, если она уже приоткрылась прибл. на 5 см. Система проигнорирует любое нажатие кнопки, и крышка багажного отсека продолжит открываться.

Чтобы закрыть крышку багажного отсека:

Нажмите и удерживайте кнопку электропривода крышки багажного отсека. Затем дважды мигнут лампы аварийной световой сигнализации. Если вы снова кратковременно нажмите кнопку электропривода крышки багажного отсека, крышка багажного отсека откроется.

### ПРИМЕЧАНИЕ

По умолчанию (заводская настройка) кнопка «» на брелоке доступа выполняет данное действие при нажатии и удержании. Эту настройку можно изменить (на выключение или двукратное нажатие) у дилера SUBARU.

За дополнительной информацией рекомендуется обратиться к дилеру SUBARU.

- ▽ С помощью кнопок на крышке багажного отсека

### ПРИМЕЧАНИЕ

После выполнения следующих действий аварийная световая сигнализация мигает дважды.

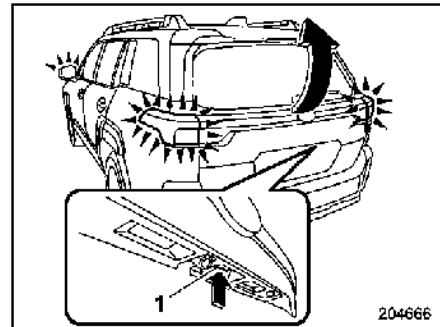

204666

- 1 Кнопка открывания крышки багажного отсека

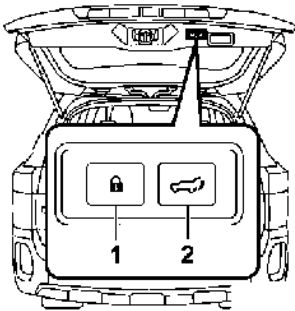

204667

#### Кнопка электропривода крышки багажного отсека с внутренней стороны крышки багажного отсека

- 1 Кнопка запираения крышки багажного отсека с электроприводом
- 2 Кнопка электропривода крышки багажного отсека

#### Чтобы открыть крышку багажного отсека:

Если крышка багажного отсека заперта	Кратковременно нажмите кнопку открывания крышки багажного отсека, имея при себе ключ доступа.
Если крышка багажного отсека не заперта	Кратковременно нажмите кнопку открывания крышки багажного отсека.

После того как вы нажмете кнопку открывания, аварийная световая сигнализация дважды мигает.

Крышка багажного отсека автоматически откроется.

#### Чтобы приостановить открывание крышки багажного отсека:

Кратковременно нажмите любую из следующих кнопок в процессе открывания крышки багажного отсека:

- Кнопку открывания крышки багажного отсека
- Кнопку электропривода крышки багажного отсека
- Кнопку запираения крышки багажного отсека с электроприводом

Если вы снова нажмете кнопку электропривода крышки багажного отсека, крышка багажного отсека закроется. Можно открыть крышку багажного отсека, кратковременно нажав кнопку электропривода крышки багажного отсека во время ее закрывания.

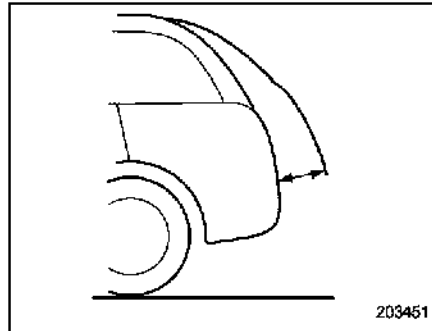

203451

#### ПРИМЕЧАНИЕ

Крышку багажного отсека нельзя остановить, если она уже приоткрылась припл. на 5 см. Система проигнорирует любое нажатие кнопки, и крышка багажного отсека продолжит открываться.

#### Чтобы закрыть крышку багажного отсека:

Кратковременно нажмите любую из следующих кнопок:

- Кнопку открывания крышки багажного отсека
- Кнопку электропривода крышки багажного отсека

Если вы снова нажмете кнопку электропривода крышки багажного отсека, крышка багажного отсека откроется.

#### Запирание дверей с помощью кнопки запираения крышки багажного отсека с электроприводом:

взяв с собой брелок дистанционного доступа, нажмите кнопку запираения крышки багажного отсека с электроприводом. Все двери, крышка багажного отсека и крышка лючка заливной горловины запираются, а крышка багажного отсека закрывается. При этом лампы аварийной световой сигнализации мигнут один раз.

#### ПРИМЕЧАНИЕ

- Если нажать кнопку запираения крышки багажного отсека с электроприводом более чем на 2 секунды, все двери запираются, но автоматическое закрывание крышки багажного отсека будет отменено.
- Если нажать кнопку запираения крышки багажного отсека с электроприводом, когда ключ доступа находится внутри автомобиля, раздастся электронный звуковой сигнал и крышка багажного отсека останется неподвижной.
- Если выключатель зажигания находится в положении ON или ACC, крышка багажного отсека останется неподвижной при нажатии кнопки запираения крышки багажного отсека с электроприводом.

- Если какая-либо из дверей неплотно закрыта, раздастся пятикратный предупреждающий звуковой сигнал, предупреждающий о приоткрытых дверях.

#### ▼ Открывание и закрывание вручную

Чтобы открыть крышку багажного отсека:

Поднимите крышку багажного отсека, когда она находится в среднем положении. Крышка багажного отсека автоматически откроется.

Чтобы закрыть крышку багажного отсека:

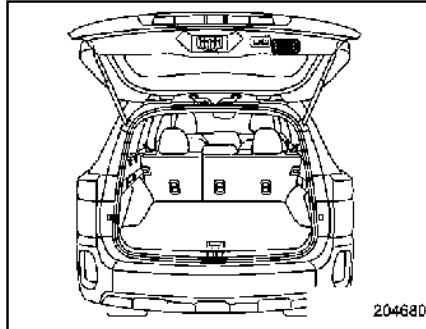

Опустите крышку багажного отсека, когда она открыта. Крышка багажного отсека автоматически закроется.

Эта функция отключена в заводских настройках по умолчанию. Чтобы использовать эту функцию, ее необходимо включить. Обратитесь к дилеру SUBARU, чтобы включить или отключить эту функцию. При открывании и закрывании крышки багажного отсека с отключенной функцией

обязательно используйте электропривод, нажимая соответствующую кнопку.

Крышку багажного отсека можно легко опустить, потянув за внутреннюю ручку, как показано на иллюстрации.

#### ПРИМЕЧАНИЕ

- Если крышка багажного отсека движется медленно, она может не открыться/закрывается автоматически.
- При выходе из автомобиля убедитесь, что все двери и крышка багажного отсека заперты.

#### ▼ Функция памяти

Существует возможность настройки предпочтительной высоты открывания крышки багажного отсека.

##### ▽ Настройка высоты открывания крышки багажного отсека

Чтобы сохранить в память высоту крышки багажного отсека, выполните следующие действия:

1. Откройте крышку багажного отсека и остановите ее на нужной высоте.

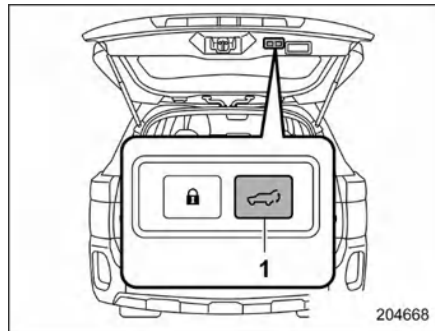

1. Кнопка электропривода крышки багажного отсека

2. Нажмите и удерживайте кнопку электропривода крышки багажного отсека для сохранения настроенной высоты открывания крышки. В качестве подтверждения прозвучит электронный звуковой сигнал.

Если функция памяти включена, крышка багажного отсека при открывании остановится на заданной высоте.

#### ПРИМЕЧАНИЕ

- Сохраните настройку высоты открывания крышки багажного отсека, чтобы автоматически включить «Память положения крышки багажного отсека с электроприводом». См. раздел «Автомобиль» ☞ стр. 208.
- Чтобы изменить сохраненную высоту, выполните описанную выше процедуру еще раз.
- В памяти можно сохранить высоту открывания, отклоняющуюся не менее

чем на 5 см от полностью закрытого положения.

#### ▼ Отключение функции памяти

Отключите функцию памяти, чтобы полностью открыть крышку багажного отсека. Выполните одно из следующих действий, чтобы отключить функцию памяти:

- Отключите функцию «Память положения крышки багажного отсека с электроприводом» на центральном информационном дисплее (CID). См. раздел «Автомобиль» ☞ стр. 208.
- Зарегистрируйте положение крышки багажного отсека в полностью открытом положении.

#### ▼ Использование сохраненной высоты открывания крышки багажного отсека

1. Убедитесь, что включена функция «Память положения крышки багажного отсека с электроприводом». См. раздел «Автомобиль» ☞ стр. 208.
2. Нажмите и удерживайте любую кнопку управления крышки багажного отсека с электроприводом или одновременно нажмите кнопку открывания крышки багажного отсека.

### ПРИМЕЧАНИЕ

Крышка багажного отсека откроется в положение, сохраненное в памяти, даже если она была открыта с помощью функции реверса.

#### ▼ Функция реверса

### ПРЕДУПРЕЖДЕНИЕ

- Не допускайте защемления частей тела при работе функции реверса. Если функция реверса по какой-то причине не работает, это может привести к серьезным травмам или несчастным случаям.
- Функция реверса может не сработать, если посторонние предметы попадут в крышку багажного отсека непосредственно перед ее полным закрытием. Будьте осторожны, чтобы не защемить пальцы и другие части тела.
- Функция реверса может не сработать в зависимости от формы предмета и того, как именно произошло защемление. Будьте осторожны, чтобы не защемить пальцы и другие части тела.

### ОСТОРОЖНО

- При срабатывании функции реверса более 3 раз подряд автоматическое открывание и закрывание крышки багажного отсека с электроприводом деактивируется, и крышка багажного отсека внезапно перестанет открываться или закрываться. Однако при прекращении работы автоматики крышка багажного отсека

может открываться или закрываться в зависимости от высоты открывания крышки. Будьте осторожны, чтобы крышка багажного отсека не ударила кого-нибудь по лицу, голове и т. д., а также чтобы при движении она не защемила пальцы, багаж и пр.

- Не допускайте повреждения датчиков. В противном случае функция реверса может перестать работать.

Если при открывании или закрывании с помощью электропривода крышка багажного отсека зацепит людей или багаж или столкнется с препятствием, трижды прозвучит электронный сигнал и крышка багажного отсека перейдет в описанный ниже режим работы.

**При открывании крышки багажного отсека:** Крышка багажного отсека автоматически закрывается.

**При закрывании крышки багажного отсека:** Крышка багажного отсека автоматически открывается.

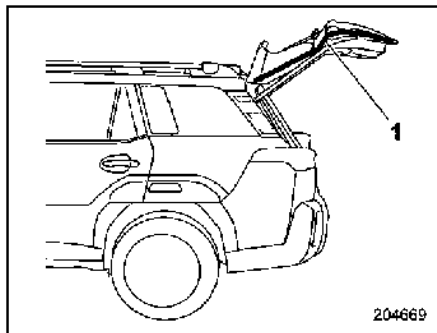

1 Датчики касания

204669

Датчики касания закреплены по левому и правому краям крышки багажного отсека. Если датчики касания при закрывании с помощью электропривода обнаружат наличие пальцев, багажа и т. д., трижды прозвучит электронный сигнал и крышка багажного отсека автоматически откроется.

### ПРИМЕЧАНИЕ

Когда крышка багажного отсека открывается с помощью функции реверса, она откроется полностью или на сохраненную в памяти высоту.

### ▼ Функция предотвращения резкого опускания крышки багажного отсека

Если после полного открывания с помощью электропривода крышка багажного отсека опускается, функция предотвращения резкого опускания тормозит движение крышки багажного отсека, чтобы предотвратить слишком быстрое закрывание.

### ПРИМЕЧАНИЕ

Если вы закроете крышку багажного отсека вручную сразу после того, как она будет полностью открыта с помощью электропривода, функция предотвращения резкого опускания крышки багажного отсека отреагирует на быстрое закрытие и иницирует торможение. Это не является неисправностью.

### ▼ Инициализация крышки багажного отсека с электроприводом

Если электропривод крышки багажного отсека обнаружит в процессе работы какие-либо отклонения, раздастся электронный звуковой сигнал, и работа электропривода будет автоматически остановлена. В этом случае систему необходимо инициализировать, как описано ниже, чтобы перезапустить функцию.

### ▼ Если крышка багажного отсека с электроприводом закрыта

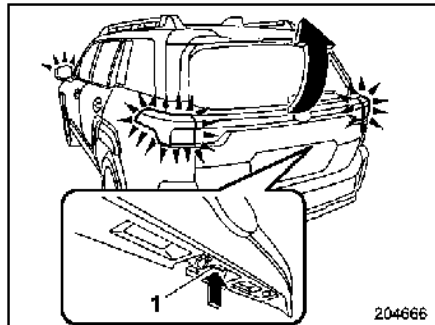

1 Кнопка открывания крышки багажного отсека

204666

1. Продолжайте нажимать кнопку открывания крышки багажного отсека, пока не произойдет отпирание (примерно в течение 5 секунд) и поднимите крышку багажного отсека.
2. Потяните крышку багажного отсека вниз, пока она не начнет автоматически закрываться. Инициализация системы будет завершена, как только крышка багажного отсека полностью закроется.
3. Активируйте электропривод крышки багажного отсека и убедитесь, что функция работает правильно.

### ▼ Если крышка багажного отсека с электроприводом открыта

1. Потяните крышку багажного отсека вниз, пока она не начнет автоматически закрываться. Инициализация системы будет завершена, как только крышка багажного отсека полностью закроется. Если крышка багажного отсека

не закрывается полностью, удерживайте нажатой кнопку открывания крышки багажного отсека примерно 5 секунд, затем потяните крышку вниз.

- Активируйте электропривод крышки багажного отсека и убедитесь, что функция работает правильно.

### ОСТОРОЖНО

Если электропривод крышки багажного отсека работает неправильно, мы рекомендуем проверить автомобиль у дилера SUBARU.

## 2-9. Люк в крыше (при наличии)

### ПРЕДУПРЕЖДЕНИЕ

Не позволяйте никому высовывать руки, голову или какие-либо предметы из люка. Это может привести к серьезным травмам при возникновении любого из следующих условий:

- Резкого торможения автомобиля.
- Резкого поворота.
- Дорожно-транспортного происшествия.
- Удара частью тела, выступающей наружу, о посторонние предметы.

Во избежание серьезных травм, вызванных защемлением, всегда и без исключений соблюдайте следующие инструкции:

- Перед закрытием люка убедитесь в том, что это не приведет к защемлению головы, рук или каких-либо предметов.
- Покидая автомобиль, в целях безопасности обязательно берите с собой ключ. Никогда не оставляйте ребенка в автомобиле без присмотра. В противном случае при открывании или закрытии люка ребенок может причинить себе травму.

- Никогда не проверяйте исправность функции защиты от защемления, специально подставляя в проем части своего тела.

### ОСТОРОЖНО

- Запрещается сидеть на краю открытого люка.
- Не пытайтесь воспользоваться люком, если он примерз к крыше после снегопада или в морозную погоду.
- Функция защиты от защемления не срабатывает при закрывании из положения для проветривания. Прежде чем опускать люк, убедитесь, что это безопасно.
- Если люк не закрывается, рекомендуется обратиться к дилеру SUBARU для проверки системы.

## ■ Переключатели люка в крыше

### ▼ Положение для проветривания

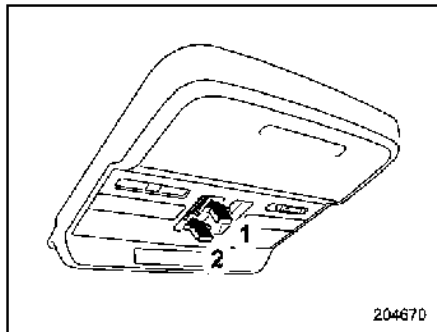

- 1 Вверх  
2 Вниз

Чтобы поднять люк, нажмите и удерживайте переключатель на стороне «Вверх», а затем отпустите. Чтобы опустить люк, нажмите и удерживайте переключатель на стороне «Вниз», а затем отпустите.

### **▲ ОСТОРОЖНО**

**Отпустите переключатель после того, как люк будет полностью поднят или опущен. Непрерывное нажатие на переключатель может привести к повреждению электропривода люка.**

### ▼ Сдвигание люка

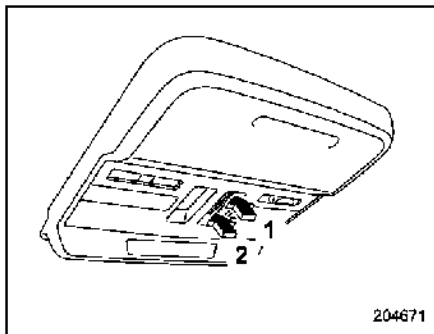

- 1 Открытие  
2 Закрывание

204671

### Открытие люка в крыше:

Чтобы открыть люк в крыше в автоматическом режиме, нажмите и удерживайте сторону «Открытие» переключателя, а затем отпустите ее. Чтобы зафиксировать люк в выбранном промежуточном положении во время открывания, кратковременно нажмите сторону «Открытие» или «Закрывание» переключателя.

Солнцезащитная шторка будет открываться одновременно с люком в крыше.

Люк остановится, немного не доходя до полностью открытого положения, чтобы уменьшить шум ветра.

Чтобы полностью открыть люк, нажмите еще раз на сторону «Открытие» переключателя.

### Закрывание люка:

Чтобы закрыть люк в крыше в автоматическом режиме, нажмите и удерживайте сторону «Закрывание» переключателя, а затем отпустите ее.

Чтобы зафиксировать люк в выбранном промежуточном положении во время закрывания, кратковременно нажмите сторону «Открытие» или «Закрывание» переключателя.

## ПРИМЕЧАНИЕ

- **Прежде чем открыть люк после мойки автомобиля или дождя, насухо вытрите крышу, чтобы предотвратить попадание воды в салон автомобиля.**
- **При движении на высоких скоростях с полностью открытым люком вы можете услышать неприятный шум. Чтобы уменьшить этот шум, не открывайте люк полностью, вместо этого открывайте его до положения первой остановки.**
- **В целях безопасности не рекомендуется ездить с полностью открытым люком.**

### ▼ Функция защиты от защемления

Если во время закрывания люк натолкнется на достаточно твердый предмет, попавший между ним и крышей автомобиля, то люк автоматически вернется в полностью открытое положение и остановится. Функция защиты от защемления также может сработать

при сильном ударе по крышке люка, даже при отсутствии помех для ее перемещения.

**▲ ОСТОРОЖНО**

Никогда не пытайтесь проверить работу этой функции с помощью пальцев, рук или других частей тела.

■ **Солнцезащитная шторка**

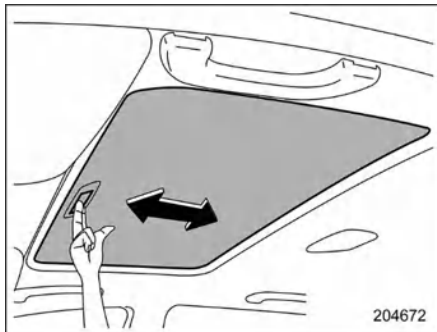

Когда люк закрыт, можно перемещать солнцезащитную шторку вперед или назад вручную.

При открывании люка солнцезащитная шторка сдвигается назад.

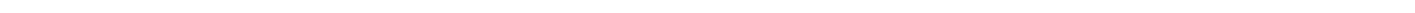
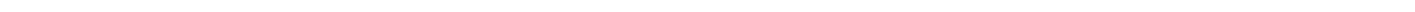
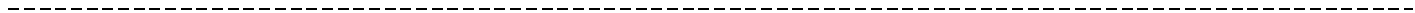

<b>3-1. Кнопочный выключатель зажигания.....</b>	<b>154</b>
Меры предосторожности .....	154
Зона действия системы дистанционного доступа с функцией запуска/остановки двигателя при помощи кнопки .....	154
Переключение режимов электропитания .....	154
Действия при сбоях в работе брелока дистанционного доступа .....	156
<b>3-2. Аварийная световая сигнализация .....</b>	<b>156</b>
<b>3-3. Приборы и указатели .....</b>	<b>157</b>
Спидометр.....	157
Тахометр.....	157
Одометр.....	157
Двойной счетчик ежедневного пробега .....	157
Указатель уровня топлива и запас хода на оставшемся топливе .....	158
Указатель температуры охлаждающей жидкости двигателя .....	159
Настройки комбинации приборов.....	159
<b>3-4. Регулировка яркости подсветки.....</b>	<b>159</b>
Функция автоматического отключения регулировки яркости подсветки .....	160
<b>3-5. Сигнальные и контрольные лампы.....</b>	<b>161</b>
Предупреждающая световая и звуковая сигнализация о непристегнутых ремнях безопасности .....	161
Предупреждающая световая и звуковая сигнализация ремня безопасности заднего сиденья .....	163
Сигнальная лампа системы подушек безопасности .....	164
Контрольные лампы включения и выключения фронтальной подушки безопасности переднего пассажира (при наличии) .....	164
Сигнальная лампа неисправности (лампа Check Engine)....	165

Сигнальная лампа низкой температуры охлаждающей жидкости (синяя) / сигнальная лампа высокой температуры охлаждающей жидкости (красная) .....	166
Сигнальная лампа зарядки аккумуляторной батареи.....	167
Сигнальная лампа давления масла .....	167
Сигнальная лампа низкого уровня моторного масла .....	167
Сигнальная лампа температуры масла (AT OIL TEMP).....	167
Сигнальная лампа температуры масла заднего дифференциала (при наличии) .....	168
Сигнальная лампа низкого давления в шинах (при наличии) .....	168
Сигнальная лампа антиблокировочной системы (ABS).....	170
Сигнальная лампа тормозной системы (красная).....	170
Сигнальная лампа электромеханического стояночного тормоза / сигнальная лампа тормозной системы (желтая) .....	171
Контрольная лампа электромеханического стояночного тормоза .....	172
Контрольная лампа функции автоматического удержания автомобиля .....	173
Сигнальная лампа низкого уровня топлива.....	173
Контрольная лампа открытой двери .....	174
Сигнальная лампа открытого капота .....	174
Сигнальная лампа уровня жидкости стеклоомывателя.....	174
Сигнальная лампа полного привода.....	174
Сигнальная лампа усилителя рулевого управления .....	174
Сигнальная лампа управления динамикой автомобиля / контрольная лампа работы управления динамикой автомобиля .....	175
Контрольная лампа выключения управления динамикой автомобиля .....	176
Предупреждающие звуковые сигналы и предупреждающий индикатор системы дистанционного доступа с функцией запуска/остановки двигателя при помощи кнопки.....	176
Контрольная лампа иммобилайзера.....	181

Индикатор положения рычага селектора / включенной передачи .....	181
Контрольные лампы указателей поворота .....	181
Контрольная лампа дальнего света .....	181
Сигнальная лампа автоматического корректора света фар	182
Сигнальная лампа светодиодных фар .....	182
Контрольная лампа выключения динамического освещения поворотов .....	182
Сигнальная лампа динамического освещения поворотов..	182
Контрольная лампа фар.....	182
Контрольная лампа противотуманных фар .....	182
Контрольная лампа противотуманного фонаря (при наличии).....	182
Сигнальная лампа системы старт-стоп (желтая).....	182
Индикатор выключенного состояния системы старт-стоп	182
Контрольная лампа системы старт-стоп (зеленая) .....	183
Индикатор отсутствия действия системы старт-стоп.....	183
Сигнальная лампа электронной системы регулировки жесткости амортизаторов (при наличии) .....	183
Индикатор системы X-MODE.....	183
Контрольная лампа функции контроля движения на спуске .....	183
Предупреждающий индикатор обнаружения приближения автомобилей сзади (Subaru Rear Vehicle Detection) .....	183
Индикатор выключения обнаружения автомобилей сзади (Subaru Rear Vehicle Detection).....	183
Индикация обнаружения транспортного средства в соседней полосе движения .....	184
Сигнальная лампа обледеневшей дороги .....	184
Сигнальная лампа системы автоматического торможения при движении задним ходом (RAB) .....	184
Контрольная лампа отключения системы RAB OFF .....	184
Контрольная лампа работы системы мониторинга состояния водителя (зеленая) .....	184
Сигнальная лампа системы мониторинга состояния водителя (желтая).....	184

Контрольная лампа отключения системы мониторинга состояния водителя .....	185
Контрольная лампа временной остановки работы системы мониторинга состояния водителя.....	185
Сигнальная лампа функции торможения при перекрестном движении спереди (при наличии) .....	185
Индикатор выключенного состояния функции торможения при перекрестном движении спереди (при наличии) .....	185
Индикатор отключения функции обнаружения препятствий сзади.....	185
<b>3-6. Дисплей комбинации приборов (цветной жидкокристаллический).....</b>	<b>185</b>
Основные операции .....	188
Экран приветствия (начальная анимация) и экран прощания (завершающая анимация) .....	188
Экран предупреждения .....	189
Информационный экран комбинации приборов .....	189
Информационное окно.....	190
Основные экраны .....	191
Цифровой экран скорости .....	193
<b>3-7. Функции центрального информационного дисплея (CID) .....</b>	<b>194</b>
Экран приветствия .....	194
Экран прощания.....	194
Операции с сенсорным экраном.....	195
<b>3-8. Центральный информационный дисплей .....</b>	<b>197</b>
Значок главного экрана.....	198
Температура наружного воздуха и часы .....	198
Информационная строка .....	198
Строка состояния.....	198
Значок профиля водителя.....	198
Изменение настроек экрана.....	199
Значки быстрого доступа .....	199

Настройка .....	200	3-15. Подрулевой переключатель указателей поворота .....	221
<b>3-9. Часы .....</b>	<b>212</b>	Сигнал смены полосы движения.....	222
Ручная настройка часов .....	212	<b>3-16. Стеклоочистители и стеклоомыватель .....</b>	<b>222</b>
Автоматическая настройка часов.....	212	Переключатели очистителя и омывателя ветрового стекла .....	225
Настройка 12-часового / 24-часового формата времени .....	213	Переключатель очистителя и омывателя заднего стекла ..	227
<b>3-10. Блокировка с помощью PIN-кода.....</b>	<b>213</b>	<b>3-17. Обогрев заднего стекла, наружных зеркал заднего вида и подогрев щеток очистителя ветрового стекла.....</b>	<b>228</b>
Активация блокировки с помощью PIN-кода .....	213	<b>3-18. Зеркала .....</b>	<b>229</b>
Отключение блокировки с помощью PIN-кода .....	214	Внутреннее зеркало заднего вида (без функции автоматического затемнения) (при наличии).....	229
Изменение пароля.....	214	Зеркало заднего вида с автоматическим затемнением (при наличии) .....	230
<b>3-11. Переключатель освещения .....</b>	<b>214</b>	Наружные зеркала заднего вида.....	230
Фары .....	215	<b>3-19. Регулировка положения рулевого колеса.....</b>	<b>234</b>
Переключатель ближнего/дальнего света.....	217	<b>3-20. Подогрев рулевого колеса (при наличии) .....</b>	<b>234</b>
Мигание фарами.....	217	<b>3-21. Звуковой сигнал.....</b>	<b>235</b>
Система дневных ходовых огней.....	217		
<b>3-12. Динамическое освещение поворотов (SRH) .....</b>	<b>218</b>		
<b>3-13. Корректор света фар .....</b>	<b>219</b>		
<b>3-14. Выключатель противотуманных фар / задних противотуманных фонарей .....</b>	<b>220</b>		
Переключатель противотуманных фар .....	220		
Выключатель задних противотуманных фонарей (при наличии).....	220		

### 3-1. Кнопочный выключатель зажигания

#### ■ Меры предосторожности

См. раздел «Меры предосторожности» ☞ стр. 114.

#### ■ Зона действия системы дистанционного доступа с функцией запуска/остановки двигателя при помощи кнопки

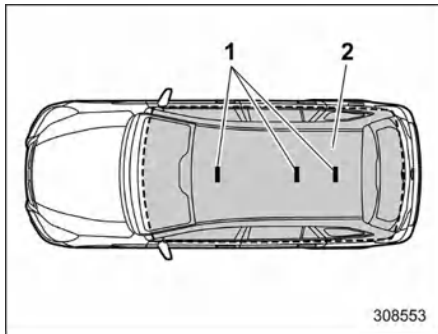

- 1 Антенны  
2 Зона действия

#### ПРИМЕЧАНИЕ

- Если брелок дистанционного доступа не обнаружен в зоне действия антенн внутри автомобиля, использование кнопочного выключателя зажигания и запуск двигателя будут невозможны.
- Даже если брелок дистанционного доступа находится вне автомобиля, но слишком близко от его стекла, можно включить электропитание или запустить двигатель.
- Не оставляйте брелок дистанционного доступа в перечисленных ниже местах. Это может воспрепятствовать работе кнопочного выключателя зажигания и запуску двигателя:
  - На передней панели
  - На полу автомобиля
  - В перчаточном ящике
  - В кармане двери
  - На заднем сиденье
  - В углах багажного отсека
- Если при использовании кнопочного выключателя зажигания или запуске двигателя элемент питания брелока дистанционного доступа разрядился, см. раздел «Брелок дистанционного доступа — действия при сбоях в работе брелока дистанционного доступа» ☞ стр. 423. В этом случае следует незамедлительно заменить элемент питания. См. раздел «Замена элемента питания брелока дистанционного доступа» ☞ стр. 481.

#### ■ Переключение режимов электропитания

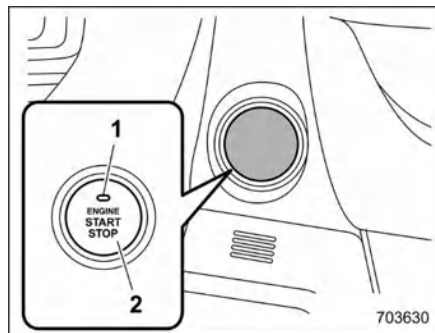

Модели с левосторонним расположением рулевого управления

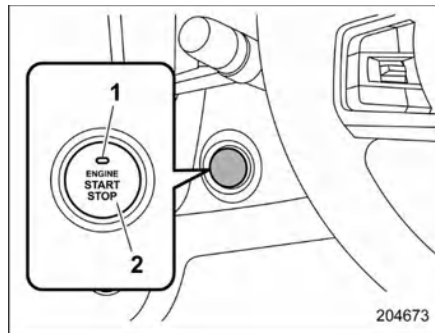

Модели с правосторонним расположением рулевого управления

- 1 Индикатор режима работы  
2 Кнопочный выключатель зажигания

При каждом нажатии кнопочного выключателя зажигания происходит переключение режимов электропитания автомобиля.

1. Взяв с собой брелок дистанционного доступа, сядьте на сиденье водителя.
2. Убедитесь в том, что рычаг селектора переключения передач находится в положении P.
3. Нажмите на кнопочный выключатель зажигания, не нажимая на педаль тормоза. При каждом нажатии режим электропитания автомобиля будет изменяться в следующей последовательности: OFF, ACC, ON и OFF. Когда двигатель выключен, а кнопочный выключатель зажигания находится в положении ACC или ON, индикатор работы на кнопочном выключателе зажигания горит оранжевым цветом.

Режим электропитания	Цвет индикатора	Действие
ВЫКЛ.	Электропитание выключено	Электропитание выключено.
ACC	Оранжевый	Можно использовать следующие системы: аудиосистему и разъемы электропитания.
ВКЛ.	Оранжевый (при остановленном двигателе)	Можно использовать все электрические системы.
	Выключен (при работающем двигателе)	

**▲ ОСТОРОЖНО**

- Во избежание разрядки аккумуляторной батареи автомобиля не оставляйте кнопочный выключатель зажигания надолго в положении ON или ACC.
- Во избежание неисправностей соблюдайте следующие меры предосторожности:
  - Не допускайте попадания напитков или других жидкостей на кнопочный выключатель зажигания.
  - Не прикасайтесь к кнопочному выключателю зажигания руками, испачканными маслом или другими материалами.
- Если кнопочный выключатель зажигания не работает плавно, прекратите использование выключателя. Рекомендуется немедленно обратиться к официальному дилеру SUBARU.
- Если индикатор режима работы на кнопочном выключателе зажигания двигателя не горит, даже когда включена подсветка панели приборов, необходимо обратиться к дилеру SUBARU для проведения диагностики автомобиля.
- Если автомобиль долгое время находился под жарким солнцем,

поверхность кнопочного выключателя зажигания может сильно нагреться. Будьте осторожны, чтобы не обжечься.

**ПРИМЕЧАНИЕ**

- При работе с кнопочным выключателем зажигания следует нажимать на него до упора.
- Если быстро нажимать на кнопочный выключатель зажигания, переключения режимов электропитания может не произойти.
- При нажатии на кнопочный выключатель зажигания его индикатор мигает зеленым цветом, рулевая колонка заблокирована. Если это произошло, нажмите кнопочный выключатель зажигания, поворачивая рулевое колесо влево и вправо.
- ▼ **Функция предотвращения разрядки аккумулятора**

Если оставить выключатель зажигания в положении ON (когда двигатель не работает), на комбинации приборов в следующем порядке отобразится серия сообщений, после чего выключатель зажигания автоматически перейдет в положение OFF:

- Примерно через 5 минут появится сообщение «Выключите электропитание или запустите двигатель для зарядки аккумуляторной батареи».

- Примерно через 15 минут заряд батареи снизится, и на экране появится сообщение «Некоторые функции отключены по причине низкого заряда аккумуляторной батареи».
- Когда рычаг селектора находится в положении P, а выключатель зажигания остается в положении ON примерно 30 минут, система автоматически переводит выключатель зажигания в положение OFF.

### ■ Действия при сбоях в работе брелока дистанционного доступа

См. раздел «Брелок дистанционного доступа — действия при сбоях в работе брелока дистанционного доступа» ☞ стр. 423.

## 3-2. Аварийная световая сигнализация

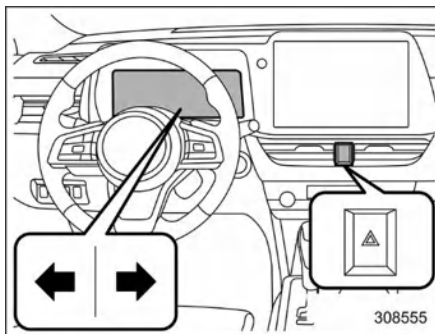

Аварийная световая сигнализация предназначена для предупреждения других водителей о вынужденной остановке автомобиля в связи с возникновением экстренной ситуации. Аварийную световую сигнализацию можно включить при любом положении выключателя зажигания

Для включения аварийной световой сигнализации нажмите выключатель аварийной световой сигнализации на передней панели. Будут мигать все указатели поворота и контрольные лампы указателей поворота. Для выключения аварийной световой сигнализации нажмите выключатель повторно.

## ПРИМЕЧАНИЕ

- При включенной аварийной световой сигнализации указатели поворота не работают.
- При резком нажатии на педаль тормоза аварийная световая сигнализация может быстро мигать. Подробную информацию см. в разделе «Сигнал экстренного торможения» ☞ стр. 301.

### 3-3. Приборы и указатели

#### ПРИМЕЧАНИЕ

В некоторых приборах и указателях комбинации приборов используются жидкокристаллические дисплеи. Если вы носите поляризационные очки, то вам будет трудно разглядеть их индикацию.

#### ■ Спидометр

Спидометр показывает скорость автомобиля.

#### ■ Тахометр

Тахометр показывает частоту вращения двигателя в тысячах оборотов в минуту.

#### **▲ ОСТОРОЖНО**

Не допускайте, чтобы во время работы двигателя стрелка тахометра находилась в красной зоне. При частоте вращения, соответствующей данному диапазону, блок управления двигателем отключает подачу топлива, чтобы защитить двигатель от превышения частоты вращения. Двигатель вернется к нормальной работе после того, как частота вращения коленчатого вала двигателя станет ниже красной зоны.

#### ■ Одометр

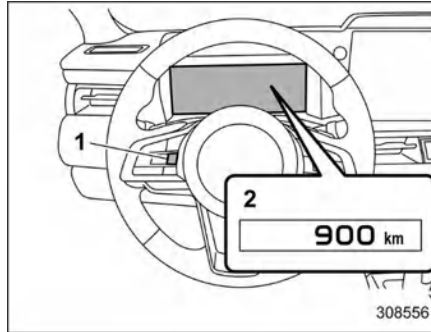

- 1 Кнопка сброса счетчика ежедневного пробега
- 2 Одометр

Показания одометра отображаются на дисплее, когда выключатель зажигания находится в положении ON. Одометр показывает общий пробег автомобиля.

#### ПРИМЕЧАНИЕ

Если нажать на кнопку сброса счетчика пройденного пути в тот момент, когда выключатель зажигания находится в положении OFF или ACC, то загорится комбинированный дисплей одометра / счетчика пройденного пути. Индикаторы погаснут, если кнопку сброса счетчика ежедневного пробега не нажимать в течение примерно 10 секунд.

#### ■ Двойной счетчик ежедневного пробега

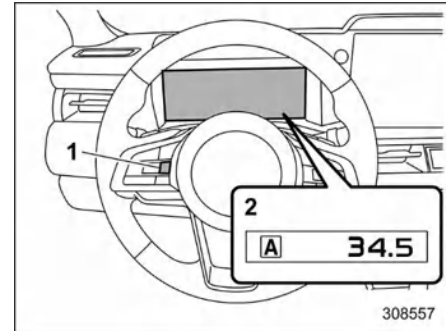

- 1 Кнопка сброса счетчика ежедневного пробега
- 2 Счетчик ежедневного пробега

Когда выключатель зажигания находится в режиме ON, на дисплее отображаются два счетчика пройденного пути.

Счетчик пройденного пути показывает расстояние, пройденное автомобилем с момента последнего сброса его показаний.

При нажатии кнопки сброса счетчика ежедневного пробега показания дисплея будут изменяться в следующей последовательности.

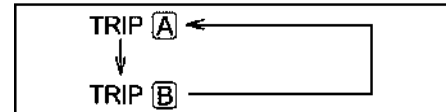

Для сброса счетчика пройденного пути выберите счетчик А или В, а затем нажмите и удерживайте нажатой кнопку сброса счетчика пройденного пути.

### **▲ ОСТОРОЖНО**

В целях безопасности не пытайтесь изменять режим индикации ежедневного пробега во время движения. Это может привести к дорожно-транспортному происшествию.

### ПРИМЕЧАНИЕ

- Когда этот дисплей горит, можно переключаться между режимами индикации счетчика пройденного пути А и счетчика пройденного пути В. Кроме того, показания счетчика пройденного пути можно сбросить, если нажать и удерживать кнопку сброса показаний счетчика пройденного пути.
- Если нажать на кнопку сброса счетчика пройденного пути в тот момент, когда выключатель зажигания находится в положении OFF или ACC, то загорится комбинированный дисплей одометра / счетчика пройденного пути. Индикаторы погаснут, если кнопку сброса счетчика ежедневного пробега не нажимать в течение примерно 10 секунд.

### ■ Указатель уровня топлива и запас хода на оставшемся топливе

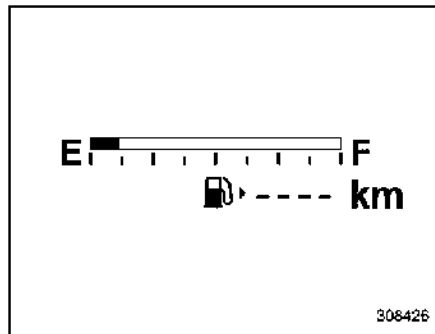

Указатель уровня топлива показывает приблизительное количество топлива, оставшегося в баке.

Указатель может незначительно изменять положение из-за перемещения топлива в топливном баке (например, при торможении, повороте или разгоне).

### ПРИМЕЧАНИЕ

- На шкале указателя уровня топлива имеется значок «»». Он означает, что крышка лючка заправочной горловины находится с правой стороны автомобиля.
- Если нажать кнопку сброса счетчика пройденного пути, когда выключатель зажигания находится в положении OFF или ACC, включится подсветка

указателя уровня топлива, а его стрелка покажет количество оставшегося топлива в баке. Указатель отключится, если кнопка сброса счетчика ежедневного пробега не нажата в течение примерно 10 секунд.

- Отображаемый запас хода на оставшемся топливе является только ориентировочным значением. Отображаемая величина может отличаться от действительного запаса хода, поэтому если загорелась сигнальная лампа низкого уровня топлива, следует незамедлительно произвести заправку.
- Если вы заправите автомобиль примерно 10 литрами топлива или менее, значения на указателе топлива и запаса хода на оставшемся топливе могут не обновиться. Как правило, обновление отображаемых значений происходит при заправке автомобиля примерно 10 литрами топлива или более.

- Указатель температуры охлаждающей жидкости двигателя

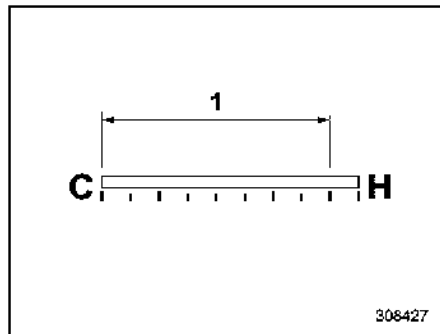

1 Нормальный рабочий диапазон

Когда выключатель зажигания находится в положении ON, указатель температуры показывает температуру охлаждающей жидкости двигателя

Температура охлаждающей жидкости двигателя изменяется в зависимости от температуры наружного воздуха и других условий эксплуатации автомобиля.

Пока стрелка указателя температуры не достигнет середины шкалы, рекомендуется придерживаться умеренного стиля вождения. Такая температура охлаждающей жидкости является оптимальной для работы двигателя. Следует избегать чрезмерного повышения частоты вращения двигателя до его достаточного прогрева.

## ОСТОРОЖНО

Если стрелка указателя температуры вышла за границу нормального рабочего диапазона, при первой возможности осторожно остановите автомобиль в безопасном месте.

См. раздел «Перегрев двигателя»  
☞ стр. 417.



- Настройки комбинации приборов

Настройки комбинации приборов можно задать при помощи центрального информационного дисплея. Выполните процедуры, описанные в разделе «Дисплеи» ☞ стр. 206.

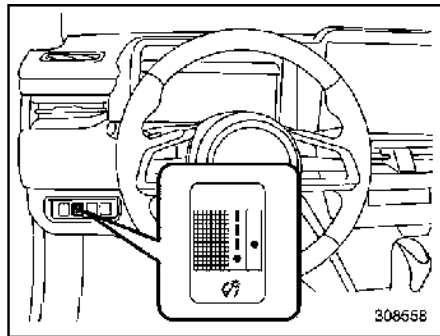
## 3-4. Регулировка яркости подсветки



Яркость подсветки комбинации приборов, центрального информационного дисплея и панели управления климатической установки снижается при следующих условиях:

- Переключатель освещения находится в положении «» или «», при этом снаружи автомобиля темно.
- Переключатель освещения находится в положении автоматического режима, и автоматически включились фары.

Вы можете регулировать яркость подсветки для лучшей видимости.

Для увеличения яркости поверните регулятор вверх. Для уменьшения яркости поверните регулятор вниз.

**ПРИМЕЧАНИЕ**

- Когда регулятор повернут до упора вверх, яркость освещения становится максимальной, а функция автоматического снижения яркости не работает.
- Настройки яркости не изменяются даже при переключении выключателя зажигания в положение OFF.
- Способ регулировки яркости подсветки может отличаться, в зависимости от того, включена ли функция «Регулятор яркости» на центральном информационном дисплее. Способы регулировки приведены в таблицах ниже.

Пункт настроек «Регулятор яркости» выключен.

Пункт регулировки	Комбинация приборов и панель управления климатической установки	Центральный информационный дисплей
Регулятор	Доступно	Доступно
«Яркость»*1 на центральном информационном дисплее	Недоступно	Недоступно

Пункт настроек «Регулятор яркости» выключен.

Пункт регулировки	Комбинация приборов и панель управления климатической установки	Центральный информационный дисплей
Регулятор	Доступно	Недоступно
Шкала «Яркость» на центральном информационном дисплее	Недоступно	Доступно

\*1: когда пункт «Регулятор яркости» включен, параметр «Яркость» на центральном информационном дисплее недоступен.

Подробнее о настройках включения/выключения пункта настроек «Регулятор яркости» см. в разделе «Яркость/контрастность» ☞ стр. 199.

### ■ Функция автоматического отключения регулировки яркости подсветки

При ярком наружном освещении яркость подсветки максимальная, независимо от положения регулятора. В этом случае нельзя регулировать яркость подсветки при помощи регулятора. При сумеречном освещении можно регулировать яркость подсветки, как описано выше.

Для включения/выключения и настройки чувствительности функции автоматического отключения регулировки яркости подсветки обратитесь к дилеру SUBARU. Для получения







подробной информации рекомендуем обращаться к дилеру SUBARU.

### 3-5. Сигнальные и контрольные лампы

При переключении выключателя зажигания в положение ON несколько сигнальных и контрольных ламп кратковременно загораются, а затем гаснут. Это выполняется для проверки исправности ламп.

Включите стояночный тормоз и переведите выключатель зажигания в положение ON. Для проверки системы следующие лампы включаются и выключаются через несколько секунд или после запуска двигателя:

- : сигнальная лампа системы подушек безопасности
- : сигнальная лампа непристегнутого ремня безопасности пассажира на заднем сиденье (при наличии)
- : контрольная лампа включения фронтальной подушки безопасности переднего пассажира (при наличии)
- : контрольная лампа выключения фронтальной подушки безопасности переднего пассажира (при наличии)
- : сигнальная лампа неисправности (лампа Check Engine)
- : сигнальная лампа зарядки аккумуляторной батареи
- : сигнальная лампа давления масла
- : сигнальная лампа ABS
- : сигнальная лампа управления динамикой автомобиля / контрольная лампа работы управления динамикой автомобиля
- : контрольная лампа выключения управления динамикой автомобиля

- : сигнальная лампа тормозной системы (красная)
- : сигнальная лампа электромеханического стояночного тормоза / сигнальная лампа тормозной системы (желтая)
- : контрольная лампа электромеханического стояночного тормоза
- : сигнальная лампа усилителя рулевого управления
- : сигнальная лампа низкого давления в шинах (при наличии)
- : сигнальная лампа системы старт-стоп (желтая)

Если какая-либо предупреждающая или контрольная лампа не загорается, то это свидетельствует либо о том, что перегорела лампочка, либо о неисправности соответствующей системы.

Рекомендуется обратиться за ремонтом к официальному дилеру SUBARU.

#### ■ Предупреждающая световая и звуковая сигнализация о непристегнутых ремнях безопасности



#### ПРИМЕЧАНИЕ

Если устройство, предупреждающее о непристегнутых ремнях безопасности, не работает, как описано ниже, возможно, оно неисправно. В этом случае рекомендуется проверить

и при необходимости отремонтировать это устройство у ближайшего дилера SUBARU.

#### ▼ Устройство, предупреждающее о непристегнутом ремне безопасности водителя

Ваш автомобиль оснащен устройством, предупреждающим о непристегнутом ремне безопасности водителя.



Сигнальная лампа непристегнутого ремня безопасности водителя

При переводе выключателя зажигания в положение ON данное устройство напоминает водителю о необходимости пристегнуть ремень безопасности включением сигнальной лампы непристегнутого ремня безопасности в комбинации приборов.

Если автомобиль движется со скоростью не более 20 км/ч (13 миль в час) и при этом ремень безопасности водителя не пристегнут, то сигнальная лампа будет гореть постоянно.

Если скорость автомобиля достигает 20 км/ч (13 миль в час) и при этом ремень безопасности водителя не пристегнут, то

сигнальная лампа будет мигать и включится звуковой сигнал. Если в это время пристегнуть ремень безопасности, сигнальная лампа погаснет, а звуковой сигнал выключится.

Такой режим работы будет продолжаться около 2 минут. Если ремень безопасности водителя не будет пристегнут в течение 2 минут, сигнальная лампа перестанет мигать, а звуковой сигнал выключится. Тем не менее сигнальная лампа будет гореть до тех пор, пока не будет пристегнут ремень безопасности.

#### ▼ Устройство, предупреждающее о непристегнутом ремне безопасности переднего пассажира

Ваш автомобиль оснащен устройством, предупреждающим о непристегнутом ремне безопасности переднего пассажира.



Сигнальная лампа непристегнутого ремня безопасности переднего пассажира

При переводе выключателя зажигания в положение ON данное устройство

включением сигнальной лампы, показанной на иллюстрации, напоминает переднему пассажиру о необходимости пристегнуть ремень безопасности.

Если автомобиль движется со скоростью не более 20 км/ч (13 миль в час) и при этом ремень безопасности переднего пассажира не пристегнут, то сигнальная лампа будет гореть постоянно.

Если скорость автомобиля достигает 20 км/ч (13 миль в час) и при этом ремень безопасности переднего пассажира не пристегнут, то сигнальная лампа будет мигать и включится звуковой сигнал.

Если в это время пристегнуть ремень безопасности, сигнальная лампа погаснет, а звуковой сигнал выключится.

### ▲ ПРЕДУПРЕЖДЕНИЕ

- Водитель должен убедиться, что все пассажиры правильно пристегнуты ремнями безопасности, поскольку система предупреждения о непристегнутом ремне безопасности в перечисленных ниже ситуациях может не обнаружить пассажиров:
  - При использовании подушек или детских удерживающих устройств и т. п.
  - Если на сиденье находится ребенок или небольшой взрослый человек.
- Соблюдайте следующие меры предосторожности. Несоблюдение

этих требований может помешать правильному срабатыванию системы предупреждения о непристегнутом ремне безопасности или привести к ее отказу:

- Не наносите сильных ударов по сиденью переднего пассажира.
- Не позволяйте пассажирам заднего сиденья располагать ноги между спинкой и подушкой переднего сиденья.
- Не вставляйте предметы между спинкой и подушкой переднего сиденья.
- Не снимайте и не разбирайте сиденье переднего пассажира.
- Не кладите предметы (обувь, зонты и т. п.) под сиденье переднего пассажира.

### ▲ ОСТОРОЖНО

- Не устанавливайте на спинку сиденья какие-либо аксессуары, например столик или телевизор.
- Не кладите тяжелый груз в карман на спинке сиденья.
- Не вставляйте предметы между спинкой и подушкой переднего сиденья.

- Не используйте передние сиденья, если их рычаги регулировки продольного положения и наклона спинки не зафиксированы. Если какой-либо рычаг не зафиксирован надежно, снова отрегулируйте его. Процедуру регулировки см. в разделе «Сиденье с ручной регулировкой» ☞ стр. 34.

### ПРИМЕЧАНИЕ

- Если ремни безопасности водителя и переднего пассажира не были пристегнуты одновременно (если один из ремней был пристегнут значительно раньше или позже другого), звуковой сигнал может работать несколько дольше (не более чем на 10 секунд).
- Система предупреждения о непристегнутом ремне безопасности переднего пассажира проверяет, занято ли сиденье переднего пассажира. Однако, если на сиденье имеется какой-либо предмет, система предупреждения о непристегнутых ремнях безопасности может сработать, даже если сиденье не занято.

Если ремень безопасности переднего пассажира не будет пристегнут в течение 2 минут, сигнальная лампа перестанет мигать, а звуковой сигнал выключится. Тем не менее сигнальная лампа будет гореть до тех пор, пока не будет пристегнут соответствующий ремень безопасности.

Если система системы предупреждения о непристегнутом ремне безопасности переднего пассажира работает неправильно (например, включается, когда сиденье переднего пассажира не занято, или

не включается, когда передний пассажир не пристегнул ремень безопасности), выполните следующие действия. Убедитесь, что на сиденье нет никаких предметов, кроме детского удерживающего устройства и ребенка, находящегося в нем. При этом настоятельно рекомендуется, чтобы все дети находились на заднем сиденье и были правильно пристегнуты. Убедитесь, что в кармане на спинке сиденья нет никаких предметов. Убедитесь, что продольное положение и спинка сиденья переднего пассажира надежно зафиксированы, подвигав сиденье вперед-назад. Если после выполнения действий, описанных выше, система предупреждения о непристегнутом ремне безопасности переднего пассажира по-прежнему работает неправильно, немедленно обратитесь к дилеру SUBARU для проведения проверки.

### ■ Предупреждающая световая и звуковая сигнализация ремня безопасности заднего сиденья

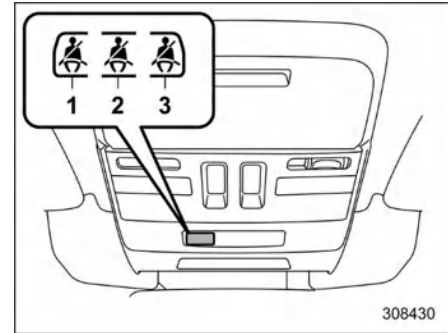

Сигнальная лампа непристегнутого ремня безопасности пассажира на заднем сиденье

- 1 Заднее сиденье (левое)
- 2 Заднее сиденье (центральное)
- 3 Заднее сиденье (правое)

Расположение данной сигнальной лампы показано на иллюстрации. Загораются предупреждающие лампы только тех сидений, ремни безопасности которых не пристегнуты.



### ПРЕДУПРЕЖДЕНИЕ

- Водитель должен убедиться, что все пассажиры правильно пристегнуты ремнями безопасности, поскольку система предупреждения о непристегнутом ремне безопасности в перечисленных ниже ситуациях может не обнаружить пассажиров:

- При использовании подушек или детских удерживающих устройств и т. п.
- Если на сиденье находится ребенок или небольшой взрослый человек.
- Соблюдайте следующие меры предосторожности:
  - Не наносите сильных ударов по заднему сиденью.
  - Не складывайте спинку сиденья вперед, если на сиденье имеются какие-либо предметы.
  - Не допускайте попадания жидкости на заднее сиденье. Если жидкость пролилась, немедленно вытрите ее.
  - Не снимайте и не разбирайте заднее сиденье.

### ПРИМЕЧАНИЕ

- Система предупреждения о непристегнутом ремне безопасности задних сидений проверяет, занято ли заднее сиденье. Однако, если на сиденье имеется какой-либо предмет, система предупреждения о непристегнутых ремнях безопасности может сработать, даже если сиденье не занято.
- Если ремень безопасности был отстегнут во время движения автомобиля, в течение определенного времени может раздаваться звуковой сигнал.

Пример:

Если вы по ошибке вставите язычок ремня безопасности в замок сиденья рядом с вами, а затем отстегнете его во время движения автомобиля, включится звуковой сигнал.

- Сигнальная лампа системы подушек безопасности



### ПРЕДУПРЕЖДЕНИЕ

При следующих состояниях сигнальной лампы системы подушек безопасности немедленно остановите автомобиль в безопасном месте. Мы рекомендуем обратиться к дилеру SUBARU. Если не провести проверку и необходимый ремонт с помощью технических специалистов, это может привести к неправильной работе преднатяжителей ремней безопасности и/или подушек безопасности в случае столкновения, что, в свою очередь, может привести к получению травм:

- Сигнальная лампа мигает или мерцает.
- При переводе выключателя зажигания в положение ON сигнальная лампа не загорается.
- Сигнальная лампа горит постоянно.
- Сигнальная лампа включается во время движения.

Подробную информацию о сигнальной лампе системы подушек безопасности см. в разделе

«Контроль состояния системы подушек безопасности» ☞ стр. 109.

- Контрольные лампы включения и выключения фронтальной подушки безопасности переднего пассажира (при наличии)

### ПРИМЕЧАНИЕ

Подробная информация об условиях срабатывания подушки безопасности в подушке сиденья приведена в разделе «Подушки безопасности» в разделе «Подушки безопасности» ☞ стр. 94.



контрольная лампа выключения фронтальной подушки безопасности переднего пассажира



контрольная лампа включения фронтальной подушки безопасности переднего пассажира

Контрольные лампы включения и выключения фронтальной подушки безопасности переднего пассажира показывают состояние фронтальной подушки безопасности переднего пассажира.

Расположение контрольных ламп показано на рисунке.

После перевода выключателя зажигания в положение ON обе контрольные лампы включения и выключения загораются на 6 секунд во время проверки системы. При проведении проверки системы обе контрольные лампы гаснут на 2 секунды. После этого включается одна из контрольных ламп в зависимости от состояния фронтальной подушки безопасности переднего пассажира, определенного системой контроля фронтальных подушек безопасности.

Если фронтальная подушка безопасности переднего пассажира включена, загорается контрольная лампа включения фронтальной подушки безопасности переднего пассажира, а контрольная лампа выключения остается выключенной.

Если фронтальная подушка безопасности переднего пассажира выключена, контрольная лампа включения фронтальной подушки безопасности переднего пассажира остается выключенной, а контрольная лампа выключения загорается.

Если при переводе выключателя зажигания в положение ON обе контрольные лампы включения и выключения продолжают гореть или гаснут одновременно даже после проверки системы, система неисправна.

Рекомендуется немедленно обратиться к дилеру SUBARU для проведения проверки.

### ■ Сигнальная лампа неисправности (лампа Check Engine)



#### ▼ Автомобили с системой OBD

Автомобили, продаваемые в Европе, оснащены усовершенствованной системой бортовой диагностики (системой OBD), контролирующей работу системы снижения токсичности отработавших газов автомобиля.

Автомобили, продаваемые в некоторых странах за пределами Европы, могут быть оснащены системой OBD. Рекомендуется обратиться к дилеру SUBARU, чтобы узнать, оснащен ли ваш автомобиль системой OBD.

Система OBD предназначена для защиты окружающей среды. Ее работа направлена на то, чтобы уровень выбросов в атмосферу не превышал допустимых норм в течение всего срока службы автомобиля.

Если во время работы двигателя сигнальная лампа неисправности горит постоянно или мигает, то это может указывать как минимум на одну неисправность либо потенциальную неисправность в системе снижения токсичности отработавших газов, а также о необходимости проведения технического обслуживания. Система OBD также помогает сотрудникам сервисного центра правильно определить причину неисправности.

## ▲ ОСТОРОЖНО

Если сигнальная лампа неисправности загорается во время движения, рекомендуется как можно скорее обратиться к дилеру SUBARU для проверки/ремонта. В противном случае продолжение эксплуатации автомобиля может привести к другим серьезным неисправностям, на которые не будут распространяться гарантийные обязательства.

#### ▽ Если контрольная лампа неисправности горит постоянно

Если сигнальная лампа загорается при движении автомобиля и горит постоянно либо не гаснет после запуска двигателя, то это свидетельствует о неисправности системы снижения токсичности отработавших газов.

В такой ситуации рекомендуется немедленно обратиться к официальному дилеру SUBARU для диагностики автомобиля.

#### ▽ Если контрольная лампа неисправности мигает

Если контрольная лампа мигает во время движения автомобиля, то это свидетельствует о пропусках зажигания в двигателе, что, в свою очередь, может привести к повреждению системы снижения токсичности отработавших газов.

Во избежание серьезного повреждения системы снижения токсичности отработавших газов следует предпринять следующие меры:

- Уменьшите скорость автомобиля.
- Избегайте резких ускорений.
- Избегайте движения по крутым подъемам.
- При возможности уменьшите вес перевозимого груза.
- Как можно скорее прекратите буксировку прицепа.

После нескольких поездок сигнальная лампа неисправности может прекратить мигать и будет гореть постоянно. В такой ситуации рекомендуется немедленно обратиться к официальному дилеру SUBARU для диагностики автомобиля.

#### ▼ Автомобили БЕЗ системы OBD

Если сигнальная лампа неисправности загорается при работающем двигателе, это может указывать на наличие проблем в системе управления двигателем.

Если эта лампа загорается во время движения автомобиля либо не гаснет после запуска двигателя, рекомендуется немедленно обратиться к ближайшему дилеру SUBARU.

- **Сигнальная лампа низкой температуры охлаждающей жидкости (синяя) / сигнальная лампа высокой температуры охлаждающей жидкости (красная)**



### ОСТОРОЖНО

- Если после установки выключателя зажигания в положение ON эта сигнальная лампа загорается любым из перечисленных ниже способов, возможно, неисправна электрическая система. Немедленно обратитесь к дилеру SUBARU для проверки:
  - Сигнальная лампа продолжает мигать **КРАСНЫМ** цветом.
  - Сигнальная лампа продолжает гореть **КРАСНЫМ** цветом более 2 секунд.
  - Сигнальная лампа продолжает мигать попеременно **КРАСНЫМ** и **СИНИМ** цветом.
- Если во время движения эта сигнальная лампа загорается любым из перечисленных ниже способов, примите указанные меры:
  - Сигнальная лампа мигает или горит **КРАСНЫМ** цветом: Как можно скорее безопасным способом остановите

автомобиль и ознакомьтесь с инструкциями по действиям в аварийной ситуации при перегреве двигателя. После этого обратитесь к ближайшему дилеру SUBARU для проверки системы. См. раздел «Перегрев двигателя» ☞ стр. 417.

- Сигнальная лампа мигает попеременно красным и синим цветом: Возможно, неисправна электрическая система. Обратитесь к дилеру SUBARU для проверки.

Сигнальная лампа низкой/высокой температуры охлаждающей жидкости выполняет следующие три функции:

- Горит **СИНИМ** цветом: указывает на недостаточный прогрев двигателя.
- Мигает **КРАСНЫМ** цветом: указывает на то, что двигатель близок к перегреву.
- Горит **КРАСНЫМ** цветом: указывает на перегрев двигателя.

Если температура охлаждающей жидкости двигателя превышает заданный диапазон, сигнальная лампа мигает **КРАСНЫМ** цветом. В таком случае двигатель близок к перегреву.

Если температура охлаждающей жидкости двигателя продолжает увеличиваться, сигнальная лампа начинает непрерывно гореть **КРАСНЫМ** цветом. В таком случае возможен перегрев двигателя.

Если сигнальная лампа мигает или горит **КРАСНЫМ** цветом, как можно скорее безопасным способом остановите автомобиль и ознакомьтесь с инструкциями по действиям в аварийной ситуации при перегреве двигателя. См. раздел «Перегрев двигателя»  стр. 417. После этого обратитесь к ближайшему дилеру SUBARU для проверки системы.

Кроме того, если сигнальная лампа часто мигает **КРАСНЫМ** цветом, возможно, неисправна электрическая система. Обратитесь к дилеру SUBARU для проверки.

### ПРИМЕЧАНИЕ

Эта сигнальная лампа может загореться **КРАСНЫМ** цветом при запуске двигателя после определенных условий движения. Однако это не указывает на неисправность, если сигнальная лампа гаснет через короткое время.

### ■ Сигнальная лампа зарядки аккумуляторной батареи



Если эта лампа загорается во время работы двигателя, это может свидетельствовать о неисправностях в системе зарядки.

Если эта лампа загорается при движении автомобиля либо не гаснет после запуска двигателя, при первой возможности выключите двигатель, соблюдая все меры предосторожности, и проверьте состояние ремня генератора. Если ремень слабо натянут или порван, а также в случаях, когда состояние

ремня хорошее, а лампа не гаснет, рекомендуется немедленно обратиться к ближайшему дилеру SUBARU.

### ■ Сигнальная лампа давления масла



## ОСТОРОЖНО

**Не используйте двигатель, если горит сигнальная лампа давления масла. Это может привести к серьезным повреждениям двигателя.**

Если эта лампа загорается во время работы двигателя, это может свидетельствовать о низком давлении масла, а также о неисправностях в системе смазки.

Если эта лампа загорается при движении автомобиля либо не гаснет после запуска двигателя, при первой возможности выключите двигатель, соблюдая все меры предосторожности, и рекомендуется немедленно обратиться к ближайшему дилеру SUBARU.

### ■ Сигнальная лампа низкого уровня моторного масла



Данная лампа загорается в том случае, когда уровень моторного масла снизился до нижнего предела.

Если горит эта сигнальная лампа, остановите автомобиль на ровной площадке и проверьте уровень моторного масла. Если уровень

моторного масла не соответствует норме, долейте моторное масло. См. раздел «Моторное масло»  стр. 451. После добавления или замены моторного масла прогрейте двигатель, остановите автомобиль на ровной поверхности, затем запустите двигатель не менее чем через 1 минуту. Убедитесь, что сигнальная лампа погасла после запуска двигателя. Если после доливки моторного масла сигнальная лампа не гаснет или лампа горит даже при нормальном уровне моторного масла, рекомендуется проверить автомобиль у дилера SUBARU.

### ПРИМЕЧАНИЕ

- Система определит уровень масла сразу после поворота выключателя зажигания в положение OFF. Если уровень масла находится ниже предела, когда выключатель зажигания переведен в положение ON, загорится сигнальная лампа низкого уровня моторного масла.
- Когда автомобиль припаркован на крутом склоне, во избежание ошибки сигнальная лампа низкого уровня моторного масла может не загореться, даже если уровень масла ниже предела.

### ■ Сигнальная лампа температуры масла (AT OIL TEMP)

AT OIL TEMP

Если эта лампа загорается во время работы двигателя, это может свидетельствовать о том, что температура трансмиссионной жидкости выше нормы.

При включении этой лампы во время движения автомобиля немедленно остановите автомобиль в безопасном месте и дайте двигателю поработать в режиме холостого хода, пока сигнальная лампа не погаснет.

#### ▼ Предупреждение о неисправности системы управления трансмиссией

Если после запуска двигателя мигает сигнальная лампа температуры масла AT OIL TEMP, это может указывать на сбой в работе системы управления коробки передач. Рекомендуется в кратчайшие сроки обратиться к ближайшему дилеру SUBARU для обслуживания автомобиля.

- Сигнальная лампа температуры масла заднего дифференциала (при наличии)

R.DIFF  
TEMP



**ОСТОРОЖНО**

Если загорелась сигнальная лампа R.DIFF TEMP, как можно скорее снизьте скорость и остановитесь в безопасном месте. Длительное движение с включенной сигнальной лампой может привести к повреждению заднего дифференциала и других частей трансмиссии.

Если эта лампа загорается во время работы двигателя, это может свидетельствовать о том, что температура масла в заднем дифференциале выше нормы.

Если лампа загорается во время движения, снизьте скорость и остановите автомобиль в ближайшем безопасном месте. В течение нескольких минут автомобиль должен оставаться неподвижным. После того, как сигнальная лампа погаснет, вы можете продолжить движение.

Если сигнальная лампа не гаснет, мы рекомендуем обратиться к ближайшему дилеру SUBARU для проведения обслуживания.

#### ПРИМЕЧАНИЕ

- Если давление в шинах не соответствует норме и/или установлены шины разного размера и марки, задний дифференциал подвергается повышенной нагрузке во время движения автомобиля, что приведет к чрезмерному повышению температуры масла.
- Если температура масла в заднем дифференциале повысится настолько, что загорится сигнальная лампа температуры масла для заднего дифференциала, масло может прийти в негодность. Рекомендуется как можно скорее заменить масло в заднем дифференциале.

- Сигнальная лампа низкого давления в шинах (при наличии)



При переводе выключателя зажигания в положение ON, сигнальная лампа низкого давления в шинах включится на несколько секунд для проверки работоспособности системы контроля давления в шинах (TPMS).

Если работа системы в норме, а давление во всех четырех шинах соответствует выбранному режиму системы TPMS, сигнальная лампа выключается. Режим системы TPMS должен изменяться в соответствии с заданным давлением, указанным на табличке номинальных значений давления в шинах. Информация о режимах и их выборе приведена в разделе «Система контроля давления в шинах (TPMS)» стр. 310.

Ежемесячно проверяйте все шины, включая запасную (при наличии), в холодном состоянии и накачивайте их до рекомендованного давления, указанного производителем автомобиля на табличке номинальных значений давления в шинах. (Если размер шин, установленных на автомобиле, отличается от указанного в табличке номинальных значений давления в шинах, вы должны определить правильное давление воздуха для этих шин)

В качестве дополнительной функции безопасности ваш автомобиль оснащен системой контроля давления в шинах (TPMS), которая включает сигнальную лампу низкого давления в шинах, если в одной или нескольких шинах происходит значительное падение давления. При включении сигнальной лампы низкого давления в шинах необходимо как можно скорее остановить автомобиль, проверить шины и накачать их до предписанного давления. Движение на шинах со значительно сниженным давлением приводит к перегреву шин и их выходу из строя. Кроме того, при недостаточном давлении воздуха в шинах повышается расход топлива и снижается срок

службы протектора шины, а также может ухудшиться управляемость автомобиля и эффективность торможения.

Обратите внимание, что система контроля давления в шинах (TPMS) не заменяет собой необходимость надлежащего обслуживания шин. Водитель несет ответственность за поддержание необходимого давления в шинах, даже если давление не упало до порогового значения, при котором включается сигнальная лампа низкого давления в шинах системы контроля давления в шинах (TPMS).

Ваш автомобиль также оснащен контрольной лампой неисправности системы TPMS, указывающей на некорректную работу системы. Индикатор неисправности системы TPMS совмещен с сигнальной лампой низкого давления в шинах. Если система определяет неисправность, сигнальная лампа мигает примерно в течение одной минуты, а затем горит постоянно. Эта последовательность будет сохраняться при последующих запусках автомобиля до тех пор, пока присутствует неисправность. Если горит контрольная лампа неисправности, система может не обнаружить низкое давление в шинах или не подавать сигнал о нем надлежащим образом. Неисправности системы TPMS могут возникать по различным причинам, включая установку на автомобиль запасных шин, дисков или шин другого типа, что препятствует нормальной работе системы TPMS. Обязательно проверяйте сигнальную лампу неисправности системы TPMS после замены одной или нескольких шин или колеса на автомобиле, чтобы убедиться в том, что установленные шины или колесо не влияют

отрицательно на надлежащую работу системы TPMS.

Если после мигания в течение примерно одной минуты сигнальная лампа загорится постоянно, рекомендуется как можно скорее обратиться к ближайшему дилеру SUBARU для проверки системы.



### ПРЕДУПРЕЖДЕНИЕ

Если данная лампа не включается на короткий промежуток времени при включении зажигания или лампа непрерывно загорается после мигания в течение примерно одной минуты, рекомендуется при первой возможности обратиться к ближайшему дилеру SUBARU для проверки системы контроля давления воздуха в шинах (TPMS).

Если данная лампа включилась во время движения, не выполняйте резкое торможение, продолжайте двигаться по прямой, постепенно снижая скорость. Затем, медленно съехав с дороги, остановитесь в безопасном месте. В противном случае может произойти авария с серьезными повреждениями автомобиля и тяжелым травмированием людей.

Если данная лампа продолжает гореть при движении автомобиля после регулировки давления в шинах, шина может иметь значительное повреждение, приводящее к быстрой утечке воздуха. В случае падения давления в шине

см. раздел «Спустившие шины»  
☛ стр. 409.

Если установлено запасное колесо или на диск замененного колеса не перенесен оригинальный датчик давления/передатчик, сигнальная лампа низкого давления в шинах будет непрерывно гореть после мигания в течение примерно одной минуты. Это показывает, что система TPMS неспособна отслеживать все четыре колеса. Рекомендуется как можно скорее обратиться к официальному дилеру SUBARU для замены шин и датчиков и/или перезагрузки настроек системы. Если лампа непрерывно горит после мигания в течение примерно одной минуты, рекомендуется при первой возможности обратиться к дилеру SUBARU для проверки системы.



### ОСТОРОЖНО

Система контроля давления в шинах НЕ является заменой ручной проверки давления в шинах. Давление воздуха в шинах необходимо проверять периодически (как минимум ежемесячно) при помощи манометра. Изменяйте режим работы системы TPMS в соответствии с рекомендованным рабочим давлением, указанным на наклейке. После любого изменения давления воздуха в шине (шинах) система мониторинга давления воздуха в шинах не проверяет давление, пока

автомобиль при первой поездке не разгонится до скорости свыше 40 км/ч. После регулировки давления воздуха в шинах разгоните автомобиль до скорости не менее 40 км/ч, чтобы запустить повторную проверку давления воздуха в шинах системой TPMS. Если давление в шинах теперь превышает нижнее допустимое значение давления, сигнальная лампа низкого давления в шинах должна выключиться через несколько минут. Кроме того, размер установленных передних и задних шин должен соответствовать предусмотренному техническими характеристиками.

### ■ Сигнальная лампа антиблокировочной системы (ABS)



#### ОСТОРОЖНО

- При возникновении любой из указанных ниже ситуаций рекомендуется при первой возможности произвести ремонт системы ABS у дилера SUBARU:
  - Сигнальная лампа не загорается при переводе выключателя зажигания в положение ON.
  - Сигнальная лампа загорается при переводе выключателя зажигания в положение ON,

но не гаснет даже после начала движения.

– Сигнальная лампа загорается во время движения.

- При включении этой сигнальной лампы (если сигнальная лампа тормозной системы (красная) не горит) система ABS отключается, однако сохраняется работоспособность обычной тормозной системы автомобиля.

Сигнальная лампа антиблокировочной системы (ABS) загорается вместе с сигнальной лампой тормозной системы (красной) при неисправности системы EBD. Подробную информацию об индикации неисправности системы EBD см. в разделе «Сигнальная лампа тормозной системы (красная)» стр. 170.

#### ПРИМЕЧАНИЕ

Ниже описана работа сигнальной лампы при отсутствии неисправностей системы ABS:

- Сигнальная лампа загорается после запуска двигателя, но сразу же гаснет и больше не загорается.
- Сигнальная лампа остается включенной после запуска двигателя, но выключается при начале движения автомобиля.
- Сигнальная лампа загорается во время движения автомобиля, но сразу же гаснет и больше не загорается.

Сигнальная лампа системы ABS может загораться при движении с разряженной аккумуляторной батареей, например после пуска двигателя от внешнего источника питания. Это связано с низким напряжением батареи и не является признаком неисправности. После полной зарядки аккумуляторной батареи предупреждающая лампа системы ABS погаснет.

### ■ Сигнальная лампа тормозной системы (красная)



#### ПРЕДУПРЕЖДЕНИЕ

- Продолжать движение на автомобиле с горячей сигнальной лампой тормозной системы опасно. Лампа указывает на то, что тормозная система автомобиля может работать неправильно. Если эта лампа продолжает гореть, рекомендуется немедленно обратиться к дилеру SUBARU для проведения диагностики тормозной системы автомобиля.
- Если вы сомневаетесь в исправности тормозов, не начинайте движение на автомобиле. В такой ситуации рекомендуется отбуксировать автомобиль к официальному дилеру SUBARU для ремонта.

Сигнальная лампа тормозной системы выполняет следующие функции:

### ▼ Предупреждение о низком уровне тормозной жидкости

Если выключатель зажигания находится в положении ON, а стояночный тормоз выключен, данная предупреждающая лампа загорается в случае, когда уровень тормозной жидкости в бачке для тормозной жидкости снижается до отметки MIN.

Если эта лампа загорается во время движения автомобиля, когда выключатель зажигания находится в положении ON, а стояночный тормоз выключен, это может свидетельствовать об утечке тормозной жидкости или изношенности тормозных колодок. В подобном случае немедленно остановите автомобиль в ближайшем безопасном месте и проверьте уровень тормозной жидкости. Подробную информацию см. в разделе «Тормозная жидкость» ☞ стр. 459. Если уровень тормозной жидкости в бачке ниже отметки MIN, то дальнейшее движение на автомобиле запрещено. Рекомендуется отбуксировать автомобиль к ближайшему дилеру SUBARU для ремонта. Подробную информацию см. в разделе «Буксировка» ☞ стр. 418.

### ▼ Предупреждение о неисправности электронной системы распределения тормозного усилия (EBD)

Если во время движения одновременно загораются сигнальные лампы тормозной системы и антиблокировочной системы (ABS), это может указывать на неисправность системы EBD.

Обычная тормозная система продолжает работать даже при неисправности системы

EBD. Вместе с тем при более сильном, чем обычно, нажатии на педаль тормоза повысится вероятность блокировки задних колес. Это может затруднить управление автомобилем.

При одновременном включении сигнальных ламп тормозной системы, системы динамической курсовой стабилизации и антиблокировочной системы (ABS) выполните следующее:

1. Остановите автомобиль в ближайшем безопасном месте с горизонтальной поверхностью.
2. Выключите двигатель, включите стояночный тормоз, а затем снова включите двигатель.
3. Полностью выключите стояночный тормоз.
4. Даже если все сигнальные лампы больше не загораются, система EBD может быть неисправна. Осторожно доедьте до ближайшего дилера SUBARU и проверьте систему.
5. Если все сигнальные лампы остаются включенными или загораются снова в течение примерно 2 секунд, выключите двигатель, включите стояночный тормоз и проверьте уровень тормозной жидкости. Подробную информацию см. в разделе «Тормозная жидкость» ☞ стр. 459.
  - Если уровень тормозной жидкости не опустился ниже отметки MIN, может быть неисправна система EBD. Рекомендуется осторожно доехать до ближайшего дилера SUBARU и проверить систему.
  - Если уровень тормозной жидкости ниже отметки MIN, то дальнейшее

движение на автомобиле ЗАПРЕЩЕНО. Вместо этого рекомендуется отбуксировать автомобиль к ближайшему дилеру SUBARU для ремонта. Подробную информацию см. в разделе «Буксировка» ☞ стр. 418.

### ■ Сигнальная лампа электромеханического стояночного тормоза / сигнальная лампа тормозной системы (желтая)



Данная лампа загорается при неисправности электромеханического стояночного тормоза или тормозной системы.



#### ПРЕДУПРЕЖДЕНИЕ

При включении сигнальной лампы электромеханического стояночного тормоза немедленно остановите автомобиль в безопасном месте. В таком случае рекомендуется обратиться к дилеру SUBARU.

#### ПРИМЕЧАНИЕ

- Ниже описана работа сигнальной лампы при отсутствии неисправностей электромеханического стояночного тормоза.
  - Сигнальная лампа продолжает гореть после запуска двигателя, но после выключения

электромеханического стояночного тормоза она гаснет и остается выключенной.

– Сигнальная лампа включается во время движения, но гаснет и больше не загорается.

- Если при запуске двигателя одновременно нажат выключатель электромеханического стояночного тормоза, может включиться сигнальная лампа электромеханического стояночного тормоза. В этом случае снова запустите двигатель, а затем нажмите выключатель электромеханического стояночного тормоза. Если сигнальная лампа погаснет, система может считаться исправной.

#### ▼ Предупреждение о неисправности электрического усилителя тормозов

Сигнальная лампа тормозной системы (желтая) загорается при неисправности электрического усилителя тормозов. Кроме того, на дисплее комбинации приборов поочередно отображаются предупреждающие сообщения Brake System (Тормозная система) и Check Owner's Manual (См. руководство по эксплуатации). Если загорелась сигнальная лампа, немедленно остановите автомобиль в безопасном месте. В таком случае рекомендуется обратиться к официальному дилеру SUBARU.

### ■ Контрольная лампа электромеханического стояночного тормоза



#### ▼ Контрольная лампа стояночного тормоза

Если выключатель зажигания установлен в положение ACC или ON, эта лампа загорается при включении стояночного тормоза. Она гаснет при выключении стояночного тормоза.

#### ▼ Предупреждение электромеханического стояночного тормоза



### ПРЕДУПРЕЖДЕНИЕ

- Если выключить электромеханический стояночный тормоз при работающем двигателе, контрольная лампа электромеханического стояночного тормоза погаснет. Однако, если лампа продолжает гореть, немедленно остановите автомобиль в безопасном месте. В подобном случае рекомендуется обратиться к дилеру SUBARU для проверки системы.
- Если вы сомневаетесь в исправности тормозов, не начинайте движение на автомобиле. В такой ситуации рекомендуется отбуксировать автомобиль к официальному дилеру SUBARU для ремонта.

- Если контрольная лампа электромеханического стояночного тормоза мигает, возможно, неисправен электромеханический стояночный тормоз. Немедленно остановите автомобиль в безопасном месте и установите противооткатные упоры под колеса, чтобы предотвратить движение автомобиля. Затем рекомендуется обратиться к официальному дилеру SUBARU. Подробную информацию см. в разделе «Электромеханический стояночный тормоз» ☞ стр. 313.

### ПРИМЕЧАНИЕ

- Если перевести выключатель зажигания в положение OFF при включенном электромеханическом стояночном тормозе, контрольная лампа электромеханического стояночного тормоза горит примерно 30 секунд, а затем гаснет.
- Если потянуть выключатель электромеханического стояночного тормоза, когда выключатель зажигания находится в положении OFF, контрольная лампа электромеханического стояночного тормоза загорается, продолжает гореть в течение примерно 30 секунд, а затем гаснет.
- Даже если контрольная лампа электромеханического стояночного тормоза мигает, но при этом работа сигнальной лампы соответствует описанному в следующих примерах, неисправности электромеханического стояночного тормоза отсутствуют.

- Контрольная лампа гаснет при выключении электромеханического стояночного тормоза.
- Контрольная лампа электромеханического стояночного тормоза может мигать сразу после запуска двигателя. Однако это не является признаком неисправности, если контрольная лампа гаснет после выключения электромеханического стояночного тормоза.
- Контрольная лампа электромеханического стояночного тормоза может мигать после частого включения и выключения электромеханического стояночного тормоза. Однако это не является признаком неисправности электромеханического стояночного тормоза, если через короткий промежуток времени лампа гаснет.

Если электромеханический стояночный тормоз неисправен, контрольная лампа электромеханического стояночного тормоза мигает. Если контрольная лампа электромеханического стояночного тормоза мигает, немедленно остановите автомобиль в безопасном месте. В подобном случае рекомендуется обратиться к дилеру SUBARU. Контрольная лампа электромеханического стояночного тормоза продолжает гореть, если не удается выключить стояночный тормоз нажатием выключателя электромеханического стояночного тормоза. Подробную информацию см. в разделе «Электромеханический стояночный тормоз»  стр. 313.

#### ▽ Предупреждение о запрете включения стояночного тормоза

При нажатии на выключатель электромеханического стояночного тормоза, когда включение стояночного тормоза невозможно, контрольная лампа электромеханического стояночного тормоза мигает в течение 10 секунд и раздается звуковой сигнал.

#### ▽ Предупреждение о частом включении

В случае слишком частого воздействия на выключатель электромеханического стояночного тормоза контрольная лампа электромеханического стояночного тормоза мигает в течение 10 секунд и раздается звуковой сигнал. В этом случае работа выключателя электромеханического стояночного тормоза блокируется для защиты электромеханического стояночного тормоза.

### ПРИМЕЧАНИЕ

Подождите, пока контрольная лампа не погаснет.

- Контрольная лампа функции автоматического удержания автомобиля



 **ОСТОРОЖНО**

Если контрольная лампа функции автоматического удержания автомобиля

не загорается даже при нажатии на пункт «Функция автоматического удержания автомобиля (AVH)» для активации функции автоматического удержания автомобиля, это может указывать на неисправность электромеханического стояночного тормоза.

Данная контрольная лампа загорается при включении функции автоматического удержания автомобиля. Эта контрольная лампа мигает, если автомобиль остановлен функцией автоматического удержания автомобиля. Подробнее см. в разделе «Функция автоматического удержания автомобиля»  стр. 315.

#### ■ Сигнальная лампа низкого уровня топлива



Сигнальная лампа низкого уровня топлива загорается, когда в топливном баке остается примерно 9,0 л (2,3 галлона США, 1,9 британского галлона) топлива. Эта лампа работает только, когда выключатель зажигания находится в положении ON. При включении этой лампы немедленно заправьте автомобиль топливом.

 **ОСТОРОЖНО**

В случае если загорелась сигнальная лампа низкого уровня топлива, при первой возможности произведите заправку. Пропуски зажигания, вызванные отсутствием топлива

в топливном баке, могут привести к повреждению двигателя.

### ■ Контрольная лампа открытой двери



Контрольная лампа открытой двери загорается в случае, если какая-либо из дверей или крышка багажного отсека закрыта не полностью. Эта функция работает, даже если выключатель зажигания находится в положении OFF или ACC.

Открытая дверь отображается соответствующей частью контрольной лампы открытой двери.

Перед началом движения убедитесь, что данная контрольная лампа не горит.

### ПРИМЕЧАНИЕ

Когда выключатель зажигания находится в положении OFF и горит контрольная лампа открытой двери, она автоматически гаснет через две минуты для защиты аккумуляторной батареи.

### ■ Сигнальная лампа открытого капота



Эта сигнальная лампа загорается, если капот закрыт не полностью. Эта функция работает, даже если выключатель зажигания находится в положении OFF или ACC.

Перед началом движения убедитесь, что данная лампа не горит.

### ■ Сигнальная лампа уровня жидкости стеклоомывателя



Данная лампа включается, когда уровень жидкости в бачке омывателя уменьшается до нижнего предела (примерно 0,6 л).

### ■ Сигнальная лампа полного привода



### ⚠ ПРЕДУПРЕЖДЕНИЕ

Движение при мигающей сигнальной лампе полного привода может привести к повреждению трансмиссии. Если сигнальная лампа полного привода мигает, немедленно остановите автомобиль в безопасном месте, а затем проверьте, имеют ли все шины одинаковый диаметр, не проколота ли одна из шин или не упало ли в ней давление по какой-либо другой причине.

### ПРИМЕЧАНИЕ

При использовании временной запасной шины может мигать сигнальная лампа полного привода. Поэтому движение с временной запасной шиной следует ограничить минимально необходимым временем. Как можно скорее замените временную запасную шину на обычную.

Данная лампа мигает, если на движущемся автомобиле установлены шины разного диаметра либо если давление воздуха в какой-либо из шин слишком низкое.

### ■ Сигнальная лампа усилителя рулевого управления



Если данная сигнальная лампа загорается при работающем двигателе, это указывает на неисправность электромеханического усилителя рулевого управления.

### ⚠ ОСТОРОЖНО

- Если горит сигнальная лампа усилителя рулевого управления, то при повороте рулевого колеса может ощущаться повышенное сопротивление. С осторожностью поезжайте к ближайшему официальному дилеру SUBARU и проверьте систему.

- Если сигнальная лампа усилителя рулевого управления продолжает гореть или на комбинации приборов отображается сообщение об ошибке, рекомендуется осторожно доехать до ближайшего дилера SUBARU для проверки автомобиля.

если усилитель рулевого управления используется нестандартным образом, который приводит к слишком частому ограничению вспомогательного усилия, это может стать причиной неисправности усилителя рулевого управления.

- Сигнальная лампа управления динамикой автомобиля / контрольная лампа работы управления динамикой автомобиля



- ▼ Сигнальная лампа управления динамикой автомобиля

### ОСТОРОЖНО

Система VDC осуществляет управление системой ABS через электрическую цепь системы ABS. Поэтому, если система ABS неисправна, система управления динамикой автомобиля не может управлять системой ABS. В результате система управления динамикой автомобиля перестает работать, что приводит к включению сигнальной лампы. Даже в случае когда система ABS и система управления динамикой автомобиля не работают, обычная тормозная система автомобиля сохраняет работоспособность. При этом сохраняется безопасность управления,

но продолжать движение следует с осторожностью. В таких случаях рекомендуется при первой возможности обратиться к дилеру SUBARU для диагностики автомобиля.

### ПРИМЕЧАНИЕ

- При неисправности электрической цепи системы управления динамикой автомобиля загорается только сигнальная лампа. При этом система ABS (антиблокировочная система тормозов) полностью сохраняет работоспособность.
- Сигнальная лампа загорается при неисправности электронной системы антиблокировочной системы (ABS)/системы управления динамикой автомобиля.

При любом из следующих условий возможна неисправность системы управления динамикой автомобиля. В такой ситуации рекомендуется немедленно обратиться к дилеру SUBARU для диагностики автомобиля:

- Сигнальная лампа не загорается при переводе выключателя зажигания в положение ON.
- Сигнальная лампа загорается во время движения.

### ПРИМЕЧАНИЕ

При следующих действиях с рулевым колесом усилитель рулевого управления может временно ограничить вспомогательное усилие, чтобы предотвратить перегрев компонентов, таких как блок управления и приводной электродвигатель.

- Частое и быстрое вращение рулевого колеса во время движения автомобиля с очень низкой скоростью, например во время парковки автомобиля параллельно другим транспортным средствам.
- Рулевое колесо остается повернутым в крайнее положение в течение длительного времени.

В таких ситуациях при вращении рулевого колеса можно почувствовать увеличенное сопротивление, однако это не является неисправностью. Нормальное усилие на рулевом колесе восстановится после того, как рулевое колесо не будет использоваться в течение некоторого времени и система управления усилителем рулевого управления остынет. Однако,

**ПРИМЕЧАНИЕ**

Ниже описана работа сигнальной лампы при отсутствии неисправностей системы управления динамикой автомобиля:

- Сигнальная лампа загорается после запуска двигателя, но сразу же гаснет и больше не загорается.
- Сигнальная лампа загорается после запуска двигателя и гаснет при последующем движении автомобиля.
- Сигнальная лампа загорается во время движения автомобиля, но сразу же гаснет и больше не загорается.

▼ **Контрольная лампа работы управления динамикой автомобиля**

Данная контрольная лампа мигает при активации функции предотвращения заноса и при активации функции регулировки тягового усилия.

**ПРИМЕЧАНИЕ**

- Эта контрольная лампа может гореть некоторое непродолжительное время после запуска двигателя, особенно в холодную погоду. Это не является признаком неисправности. Контрольная лампа должна погаснуть, как только прогреется двигатель.
- Эта контрольная лампа загорается при возникновении неисправности в двигателе и включении сигнальной лампы неисправности (лампы Check Engine).

При следующем условии возможна неисправность системы управления динамикой автомобиля. В такой ситуации рекомендуется при первой возможности обратиться к дилеру SUBARU для диагностики автомобиля.

- Контрольная лампа не гаснет даже через несколько минут после запуска двигателя (при прогревом двигателя).

■ **Контрольная лампа выключения управления динамикой автомобиля**



Данная лампа загорается, если на дисплее выбран пункт отключения системы VDC.

При любом из следующих условий возможна неисправность системы управления динамикой автомобиля. В такой ситуации рекомендуется немедленно обратиться к дилеру SUBARU для диагностики автомобиля.

- Лампа не загорается во время проверки системы.
- Лампа не гаснет даже через некоторое время, спустя примерно 2 секунды, после перевода выключателя зажигания в положение ON.

■ **Предупреждающие звуковые сигналы и предупреждающий индикатор системы дистанционного доступа с функцией запуска/остановки двигателя при помощи кнопки**

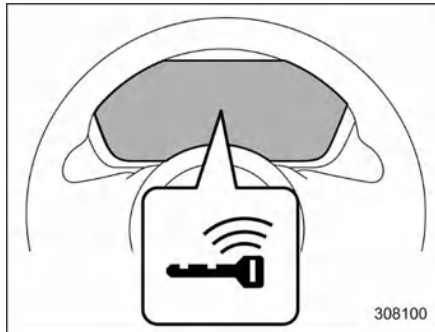

Предупреждающий индикатор ключа доступа

В целях снижения числа ошибочных действий, а также для защиты автомобиля от угона в системе дистанционного доступа с функцией запуска/остановки двигателя при помощи кнопки предусмотрена подача предупреждающих звуковых сигналов, а также мигание предупреждающего индикатора ключа дистанционного доступа.

В случае включения предупреждающего звукового сигнала и/или предупреждающей лампы выполните соответствующие действия.

Вы не можете отключить предупреждающие звуковые сигналы. Однако у дилера SUBARU можно изменить уровень громкости предупреждающих звуковых сигналов. Для получения подробной информации

рекомендуется проконсультироваться с официальным дилером SUBARU.

### ПРЕДУПРЕЖДЕНИЕ

Запрещается движение на автомобиле, если при запуске двигателя индикатор режима на кнопочном выключателе зажигания мигает зеленым цветом. Это указывает на то, что рулевая колонка не разблокирована, что может привести к аварии с тяжелыми травмами или смертельным исходом.

### ОСТОРОЖНО

- Если при повторном запуске двигателя индикатор режима работы кнопочного выключателя зажигания продолжает мигать зеленым цветом, возможно, возникла неисправность блокировки рулевой колонки. Рекомендуется при первой возможности обратиться к дилеру SUBARU.
- Если индикатор режима работы на кнопочном выключателе зажигания мигает оранжевым цветом, рекомендуется немедленно обратиться к дилеру SUBARU.

### ПРИМЕЧАНИЕ

- Даже если брелок дистанционного доступа находится в зоне действия внутри автомобиля, предупреждение о запуске двигателя может подаваться

в зависимости от состояния брелока дистанционного доступа и условий окружающей среды.

- Если ключ дистанционного доступа извлекается из автомобиля через открытое окно, предупреждение об извлечении ключа или предупреждение об извлечении ключа пассажиром не выдается.

### ▼ Список предупреждений

### ОСТОРОЖНО

При появлении любого из перечисленных ниже предупреждающих сигналов примите соответствующие меры, даже если предупреждающая лампа ключа дистанционного доступа не горит.

Внутренний предупреждающий звуковой сигнал	Внешний предупреждающий звуковой сигнал	Индикатор режима на кнопочном выключателе зажигания	Состояние	Действие
«Динь-динь» (прерывистый)	—	—	<p><b>Предупреждение о включенном питании:</b> При открывании двери водителя, когда выключатель зажигания находится в положении ACC, а рычаг селектора — в положении P.</p> <p>Кнопочный выключатель зажигания переводится в положение OFF при открытой двери водителя.</p>	<p>Переключите кнопочный выключатель зажигания в положение OFF или закройте дверь водителя. Выходя из автомобиля, обязательно переключайте кнопочный выключатель зажигания в положение OFF.</p> <p>Закройте дверь водителя.</p>
«Динь»	Короткий звуковой сигнал (2 секунды)	—	<p><b>Предупреждающий сигнал предотвращения запираия дверей:</b> Выполняется попытка запираия дверей одним из перечисленных ниже способов в то время, как брелок дистанционного доступа оставлен в автомобиле:</p> <ul style="list-style-type: none"> <li>• Дверь закрыта, когда рычажок блокировки находится в положении блокировки.</li> <li>• Дверь закрывается, когда переключатель электропривода запираия находится в положении блокировки.</li> </ul>	<p>Достаньте брелок дистанционного доступа из автомобиля, после чего закройте замки всех дверей. Пока брелок дистанционного доступа находится внутри автомобиля, невозможно запереть двери. Будет подаваться предупреждающий звуковой сигнал, а все двери останутся незапертыми.</p>
—	Короткий звуковой сигнал (2 секунды)	—	<p><b>Предупреждающий сигнал предотвращения запираия забытого внутри автомобиля ключа дистанционного доступа:</b> Касание датчика запираия дверей в тот момент, когда кнопочный выключатель зажигания установлен в положение OFF, а брелок дистанционного доступа находится внутри автомобиля.</p>	<p>Достаньте брелок дистанционного доступа из автомобиля, после чего закройте замки всех дверей. Пока брелок дистанционного доступа находится внутри автомобиля, невозможно запереть двери.</p>
—	5-кратный звуковой сигнал	—	<p><b>Предупреждающий сигнал не полностью закрытой двери:</b> Касание датчика запираия дверей, когда выключатель зажигания находится в положении OFF и открыта одна из дверей или крышка багажного отсека.</p>	<p>Плотно закройте двери и закройте их. Если одна из дверей автомобиля или крышка багажного отсека открыта, то запереть двери невозможно.</p>
«Динь»	Долгий звуковой сигнал (не более 60 секунд)	—	<p><b>Предупреждающий сигнал необходимости отключения электропитания:</b> Касание датчика запираия дверей, когда брелок дистанционного доступа находится при вас, выключатель зажигания находится в любом положении, кроме OFF, а рычаг селектора находится в положении P.</p>	<p>Верните брелок дистанционного доступа в автомобиль или переведите кнопочный выключатель зажигания в положение OFF. Если кнопочный выключатель зажигания не находится в положении OFF, нельзя запереть двери.</p>
«Динь-динь» (7 секунд)	—	—	<p><b>Предупреждающий сигнал ключа дистанционного доступа:</b> Движение автомобиля, когда брелок дистанционного доступа не находится внутри автомобиля.</p>	<p>Брелок дистанционного доступа должен находиться при вас во время управления автомобилем.</p>

Внутренний предупреждающий звуковой сигнал	Внешний предупреждающий звуковой сигнал	Индикатор режима на кнопочном выключателе зажигания	Состояние	Действие
«Динь»	—	—	<b>Предупреждающий сигнал ключа дистанционного доступа при запуске двигателя:</b> Кнопочный выключатель зажигания нажат, когда брелок дистанционного доступа не находится в автомобиле.	Брелок дистанционного доступа должен находиться при вас при нажатии кнопочного выключателя зажигания.
«Динь»	3-кратный звуковой сигнал	—	<b>Предупреждающий сигнал извлечения ключа дистанционного доступа из автомобиля:</b> Водитель выходит из автомобиля с брелоком дистанционного доступа и закрывает дверь водителя, когда кнопочный выключатель зажигания находится в положении OFF, а рычаг селектора — в положении P.	Переключите кнопочный выключатель зажигания в положение OFF и выйдите из автомобиля.
«Динь»	3-кратный звуковой сигнал	—	<b>Предупреждающий сигнал извлечения ключа дистанционного доступа из автомобиля пассажиром:</b> Пассажир выходит из автомобиля с брелоком дистанционного доступа и закрывает любую дверь, кроме двери водителя, когда кнопочный выключатель зажигания находится в любом положении, кроме OFF.	Верните брелок дистанционного доступа в салон автомобиля или переведите кнопочный выключатель зажигания в положение OFF.
Длинный звуковой сигнал (непрерывный)	Длинный звуковой сигнал (непрерывный)	—	<b>Предупреждающий сигнал извлечения ключа дистанционного доступа из автомобиля без установки селектора в положение P:</b> Водитель выходит из автомобиля с брелоком дистанционного доступа и закрывает дверь водителя, когда кнопочный выключатель зажигания находится в положении OFF, а рычаг селектора — в любом положении, кроме P.	Переведите рычаг селектора в положение P, переключите кнопочный выключатель зажигания в положение OFF и выйдите из автомобиля.
Длинный звуковой сигнал (непрерывный)	—	—	<b>Предупреждающий сигнал положения рычага селектора:</b> <ul style="list-style-type: none"> <li>Пример 1: двигатель выключается нажатием на кнопочный выключатель зажигания, когда рычаг селектора находится в положении, отличном от положения P.</li> <li>Пример 2: дверь водителя открывается, когда кнопочный выключатель зажигания находится в положении, отличном от OFF, а рычаг селектора передач — в положении, отличном от P.</li> </ul>	<ul style="list-style-type: none"> <li>Пример 1: запустите двигатель, переведите рычаг селектора в положение P, переключите кнопочный выключатель зажигания в положение OFF и выйдите из автомобиля.</li> <li>Пример 2: переведите рычаг селектора в положение P, переключите кнопочный выключатель зажигания в положение OFF и выйдите из автомобиля.</li> </ul>

Внутренний предупреждающий звуковой сигнал	Внешний предупреждающий звуковой сигнал	Индикатор режима на кнопочном выключателе зажигания	Состояние	Действие
«Динь»	—	—	Разряжен элемент питания брелока дистанционного доступа.	Замените элемент питания брелока дистанционного доступа. Подробнее см. в разделе «Замена элемента питания» <sup>2</sup> стр. 480.
«Динь»	—	Мигает зеленым цветом (максимум 15 секунд)	<b>Предупреждающий сигнал блокировки рулевой колонки:</b> Двигатель запущен, однако рулевая колонка по-прежнему заблокирована.	Слегка поворачивая рулевое колесо вправо и влево, надавите на педаль тормоза и нажмите на кнопочный выключатель зажигания.
«Динь»	—	Мигает оранжевым цветом	<b>Предупреждающий сигнал неисправности системы:</b> Обнаружена неисправность в системе электропитания или блокировки рулевой колонки.	Рекомендуется немедленно обратиться к дилеру SUBARU для проверки автомобиля.

## ■ Контрольная лампа иммобилайзера



Эта контрольная лампа указывает на срабатывание системы иммобилайзера. Контрольная лампа иммобилайзера начинает мигать в указанных ниже случаях:

- Сразу после переключения кнопочного выключателя зажигания в положение OFF.
- Сразу после открывания или закрывания двери водителя при соблюдении всех следующих условий:
  - Кнопочный выключатель зажигания находится в положении ON или ACC.
  - Двигатель не работает.

В случае использования незарегистрированного ключа (например, ключ не зарегистрирован или не совпадает идентификационный код) режим электропитания ON не включается, а контрольная лампа иммобилайзера продолжает мигать.

### ПРИМЕЧАНИЕ

- Контрольная лампа иммобилайзера не включается в перечисленных ниже случаях. Это означает, что проверка идентификационного кода завершена, система иммобилайзера деактивирована, и это не указывает на наличие неисправности:
  - Во время работы двигателя.
  - Кнопочный выключатель зажигания был переведен в положение ON или ACC, а дверь

водителя не была открыта или закрыта.

- Даже в случае возникновения неисправности, при которой контрольная лампа неисправности нерегулярно мигает, это не повлияет на функциональность системы иммобилайзера.

## ■ Индикатор положения рычага селектора / включенной передачи

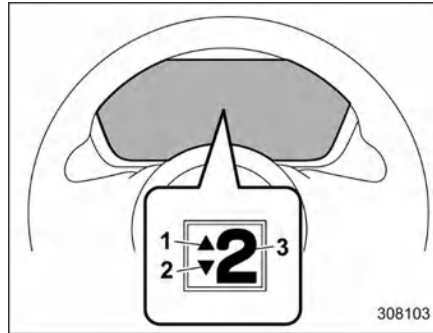

- 1 Индикатор повышения передачи
- 2 Индикатор понижения передачи
- 3 Индикатор положения рычага селектора / включенной передачи

Индикатор отображает положение рычага селектора.

## ▼ Индикатор переключения на повышенную/пониженную передачу

Если выбран режим ручного управления, загорятся индикатор включенной передачи (который показывает текущую выбранную передачу) и индикатор доступного повышения/понижения передачи. См. раздел «Выбор ручного режима переключения передач» стр. 296.

## ■ Контрольные лампы указателей поворота



Эти лампы показывают работу указателя поворота или сигнала смены полосы движения.

Если эти контрольные лампы не мигают или мигают слишком часто, это может свидетельствовать о перегорании одной из ламп указателей поворота. Замените лампу при первой возможности. См. раздел «Замена ламп» стр. 478.

## ■ Контрольная лампа дальнего света



Эта лампа показывает, что фары находятся в режиме дальнего света.

Эта контрольная лампа также загорается при мигании фарами.

### ■ Сигнальная лампа автоматического корректора света фар



Данная лампа загорается при неисправности автоматического корректора света фар. Если эта лампа загорается во время движения, рекомендуется обратиться к дилеру SUBARU для проверки автомобиля.

### ■ Сигнальная лампа светодиодных фар



Данная лампа загорается при неисправности светодиодных фар. В такой ситуации рекомендуется незамедлительно обратиться к официальному дилеру SUBARU для проверки автомобиля.

### ■ Контрольная лампа выключения динамического освещения поворотов



Данная лампа включается при отключении функции динамического освещения поворотов. Подробную информацию о включении/выключении этой функции в настройках см. раздел «Автомобиль» Ⓞ стр. 208.

### ■ Сигнальная лампа динамического освещения поворотов



Лампа мигает при возникновении неисправности в системе динамического

освещения поворотов. См. раздел «Динамическое освещение поворотов (SRH)» Ⓞ стр. 218.

### ■ Контрольная лампа фар



Данная контрольная лампа загорается в следующих случаях:

- Переключатель освещения установлен в положение «☀☀» или «☀».
- Переключатель освещения находится в положении автоматического режима, и автоматически включились фары.

### ■ Контрольная лампа противотуманных фар



Данная контрольная лампа загорается при включении противотуманных фар.

### ■ Контрольная лампа противотуманного фонаря (при наличии)



Данная контрольная лампа загорается при включении задних противотуманных фонарей.

### ■ Сигнальная лампа системы старт-стоп (желтая)



**▲ ОСТОРОЖНО**

Если сигнальная лампа системы старт-стоп горит желтым цветом, возможно,

**в системе имеется неисправность. Если при повторном запуске двигателя после загорания сигнальной лампы системы старт-стоп она все еще горит, рекомендуем при первой возможности обратиться к дилеру SUBARU для проверки автомобиля.**

Сигнальная лампа системы старт-стоп загорится желтым цветом, если вы откроете капот двигателя, когда двигатель был временно остановлен системой старт-стоп.

В этом случае в целях безопасности двигатель не перезапускается автоматически даже при отпускании педали тормоза. Перезапустите двигатель в обычном режиме.

### ■ Индикатор выключенного состояния системы старт-стоп



Данный индикатор загорается при нажатии «Старт-стоп», чтобы предотвратить работу системы старт-стоп. Он погаснет при повторном нажатии «Старт-стоп», и работа системы старт-стоп возобновится. Подробнее о настройках см. в разделе «Включение/выключение системы старт-стоп» Ⓞ стр. 325.

**▲ ОСТОРОЖНО**

Если индикатор выключенного состояния системы старт-стоп

не загорается при нажатии «Старт-стоп», рекомендуем как можно скорее обратиться к дилеру SUBARU для проверки.

### ■ Контрольная лампа системы старт-стоп (зеленая)



Эта контрольная лампа загорается, если двигатель временно остановлен системой старт-стоп. Она погаснет после перезапуска двигателя.

### ■ Индикатор отсутствия действия системы старт-стоп



При остановке автомобиля этот индикатор загорается, если не соблюдаются условия активации временного выключения двигателя. Гаснет, когда начинается движение автомобиля. См. раздел «Условия, при которых система не работает» <sup>☞</sup> стр. 323.

### ■ Сигнальная лампа электронной системы регулировки жесткости амортизаторов (при наличии)



Эта сигнальная лампа загорается при неисправности электронной системы регулировки жесткости амортизаторов.

## ▲ ПРЕДУПРЕЖДЕНИЕ

Если загорелась эта сигнальная лампа электронной системы регулировки

жесткости амортизаторов, обратитесь к авторизованному дилеру SUBARU для проверки автомобиля.

### ■ Индикатор системы X-MODE

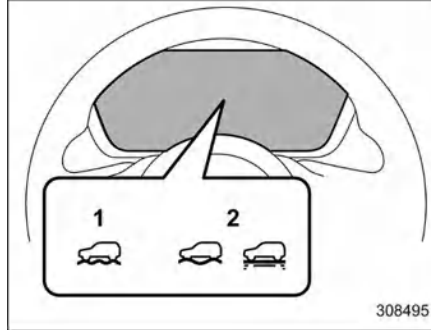

#### Индикатор системы X-MODE

- 1 Модели с 1 режимом
- 2 Модели с 2 режимами (ГЛУБОКИЙ СНЕГ/ГРЯЗЬ, СНЕГ/ГРЯЗЬ)

Этот индикатор появляется, когда активирована система X-MODE. Он исчезнет при выключении системы X-MODE. См. раздел «Активация/деактивация системы X-MODE» <sup>☞</sup> стр. 308.

### ■ Контрольная лампа функции контроля движения на спуске



Этот индикатор появляется, когда функция контроля спуска по склону находится в режиме ожидания. Он будет мигать, пока работает функция контроля спуска по склону. Он

исчезает, когда функция контроля спуска по склону недоступна.

### ■ Предупреждающий индикатор обнаружения автомобилей сзади (Subaru Rear Vehicle Detection)



Данный предупреждающий индикатор загорается на дисплее комбинации приборов в случае неисправности системы обнаружения приближения автомобилей сзади (SRVD) по какой-либо причине. Более подробную информацию см. в разделе «Сигнальная лампа системы автоматического торможения при движении задним ходом (SRVD)» <sup>☞</sup> стр. 349. Если данная лампа продолжает гореть, рекомендуется при первой возможности обратиться к дилеру SUBARU для проверки автомобиля.

### ■ Индикатор выключения обнаружения автомобилей сзади (Subaru Rear Vehicle Detection)



Данный индикатор загорается на дисплее комбинации приборов при выборе пункта «Система SRVD» для выключения системы обнаружения приближения автомобилей сзади или когда работа системы обнаружения приближения автомобилей сзади приостановлена. Подробнее см. в разделе «Контрольная лампа отключения системы SRVD» <sup>☞</sup> стр. 348.

## ■ Индикация обнаружения транспортного средства в соседней полосе движения

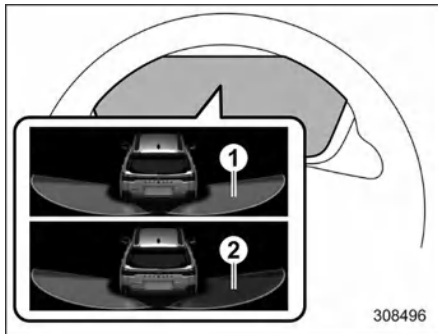

- 1 При обнаружении транспортного средства (отображается белая область с желтой границей)
- 2 Когда включен указатель поворота при наличии обнаруженного транспортного средства (отображается желтая область)

Когда система обнаружения автомобилей сзади (SRVD) обнаруживает приближающееся сзади транспортное средство в соседней полосе, система включает индикацию обнаружения транспортного средства в соседней полосе. Подробнее см. в разделе «Система обнаружения приближения автомобилей сзади (SRVD)» ☞ стр. 342.

## ■ Сигнальная лампа обледеневшей дороги



Если наружная температура составляет примерно 3 °C (37 °F) или ниже, включается сигнальная лампа обледеневшей дороги,

информирующая водителя о вероятной гололеде.

## ПРИМЕЧАНИЕ

- На индикаторе температуры наружного воздуха отображается температура в области датчика. Однако температура может отображаться неправильно или ее обновление может происходить с задержкой в следующих случаях:
  - Во время стоянки или движения с низкой скоростью.
  - При резком изменении температуры наружного воздуха (например, при въезде и выезде с территории подземной парковки или при проезде через туннель).
  - При запуске двигателя после простоя автомобиля в течение определенного периода времени.
- Включение сигнальной лампы обледеневшей дороги следует рассматривать только как предупреждение о вероятности гололеда. Перед поездкой обязательно проверьте состояние дорожного покрытия.
- После включения сигнальная лампа обледеневшей дороги не погаснет, пока наружная температура не поднимется примерно до 5 °C или выше.

## ■ Сигнальная лампа системы автоматического торможения при движении задним ходом (RAB)

# RAB

Данный индикатор загорается при неисправности системы автоматического

торможения при движении задним ходом (RAB). См. раздел «Система автоматического торможения при движении задним ходом (RAB)» ☞ стр. 351.

## ■ Контрольная лампа отключения системы RAB OFF

# RAB OFF

Данная контрольная лампа включается, если система автоматического торможения при движении задним ходом (RAB) выключена или если работа системы RAB временно остановлена. См. раздел «Система автоматического торможения при движении задним ходом (RAB)» ☞ стр. 351.

## ■ Контрольная лампа работы системы мониторинга состояния водителя (зеленая)



Данная контрольная лампа загорается при работе системы мониторинга состояния водителя. См. раздел «Контрольная лампа работы системы мониторинга состояния водителя (зеленая)» ☞ стр. 372.

## ■ Сигнальная лампа системы мониторинга состояния водителя (желтая)



Данная сигнальная лампа загорается при неисправности системы мониторинга состояния водителя. В такой ситуации рекомендуется незамедлительно обратиться к официальному дилеру SUBARU для проверки автомобиля. См. раздел

«Сигнальная лампа системы мониторинга состояния водителя (желтая)» ☞ стр. 372.

■ **Контрольная лампа отключения системы мониторинга состояния водителя**



Данная лампа загорается при нажатии на дисплее пункта «Система мониторинга состояния водителя» для отключения системы мониторинга состояния водителя. См. раздел «Контрольная лампа отключения системы мониторинга состояния водителя» ☞ стр. 372.

■ **Контрольная лампа временной остановки работы системы мониторинга состояния водителя**



Данная контрольная лампа загорается при временной остановке работы системы мониторинга состояния водителя. См. раздел «Контрольная лампа временной остановки работы системы мониторинга состояния водителя» ☞ стр. 372.

**ПРИМЕЧАНИЕ**

Работа системы мониторинга состояния водителя временно прекращается при следующих условиях:

- **Высокая температура блока системы мониторинга состояния водителя.**

■ **Сигнальная лампа функции торможения при перекрестном движении спереди (при наличии)**



Сигнальная лампа функции торможения при перекрестном движении спереди загорается в случае неисправности функции предупреждения о перекрестном движении спереди (при наличии) и функции торможения при перекрестном движении спереди. В такой ситуации рекомендуется незамедлительно обратиться к официальному дилеру SUBARU для проверки автомобиля. См. раздел «Система предупреждения о возможном столкновении с перекрестным транспортом при движении вперед» ☞ стр. 334.

■ **Индикатор выключенного состояния функции торможения при перекрестном движении спереди (при наличии)**



Данный индикатор загорается при нажатии на экране пункта «Автоматическое экстренное торможение» для отключения функции предупреждения о перекрестном движении спереди (при наличии) и функции торможения при перекрестном движении спереди. См. раздел «Система EyeSight / системы помощи при вождении» ☞ стр. 203.

■ **Индикатор отключения функции обнаружения препятствий сзади**



Данный индикатор загорается при отключении функции обнаружения препятствий сзади. Инструкции по настройке см. в разделе «Настройка включения/выключения системы автоматического торможения при движении задним ходом (RAB)» ☞ стр. 361.

**3-6. Дисплей комбинации приборов (цветной жидкокристаллический)**

**⚠ ПРЕДУПРЕЖДЕНИЕ**

Уделяйте особое внимание безопасности при использовании дисплея комбинации приборов во время движения автомобиля. Если работа с дисплеем комбинации приборов мешает вам сосредоточиться на вождении, остановите автомобиль перед выполнением операций на экране. Также не концентрируйтесь на дисплее во время движения. Это может отвлечь вас от дороги и привести к аварии.

На дисплее комбинации приборов отображается различная информация. Кроме того, при обнаружении неисправности на дисплее появится предупреждающее сообщение. Также можно выполнять некоторые настройки отображаемой информации.

■ Элементы дисплея комбинации приборов

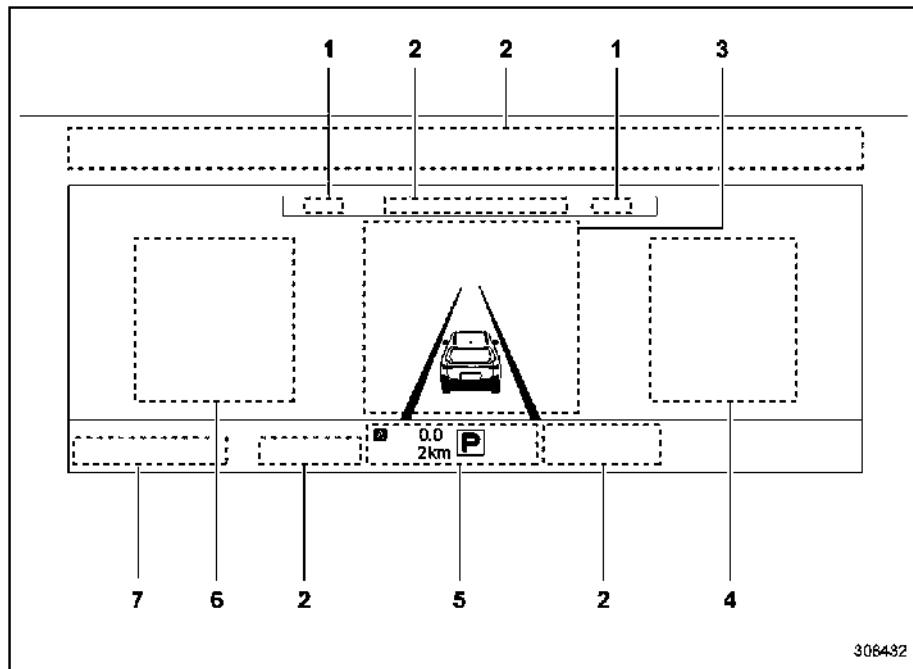

306432

- 1 Информационный экран комбинации приборов (см. раздел «Информационный экран комбинации приборов» <sup>☞</sup> стр. 189).
- 2 Область контрольных и сигнальных ламп (см. раздел «Сигнальные и контрольные лампы» <sup>☞</sup> стр. 161).
- 3 Экран предупреждения (см. раздел «Экран предупреждения» <sup>☞</sup> стр. 189).  
Экран системы EyeSight\*
- 4 Экран цифрового спидометра (см. раздел «Цифровой экран скорости» <sup>☞</sup> стр. 193).
- 5 Двойной счетчик ежедневного пробега (см. раздел «Двойной счетчик ежедневного пробега» <sup>☞</sup> стр. 157).  
Контрольная лампа системы X-MODE (см. раздел «Система X-MODE» <sup>☞</sup> стр. 307).  
Индикатор положения рычага селектора / включенной передачи (см. раздел «Индикатор положения рычага селектора / включенной передачи» <sup>☞</sup> стр. 181).  
Экран одометра (см. раздел «Одометр» <sup>☞</sup> стр. 157).
- 6 Основной экран (см. раздел «Основные экраны» <sup>☞</sup> стр. 191).  
Экран предупреждения (см. раздел «Экран предупреждения» <sup>☞</sup> стр. 189).
- 7 Экран индикаторов (см. раздел «Информационное окно» <sup>☞</sup> стр. 190).

\*: более подробная информация приведена в отдельном руководстве по эксплуатации системы EyeSight.

▼ Режим дисплея комбинации приборов

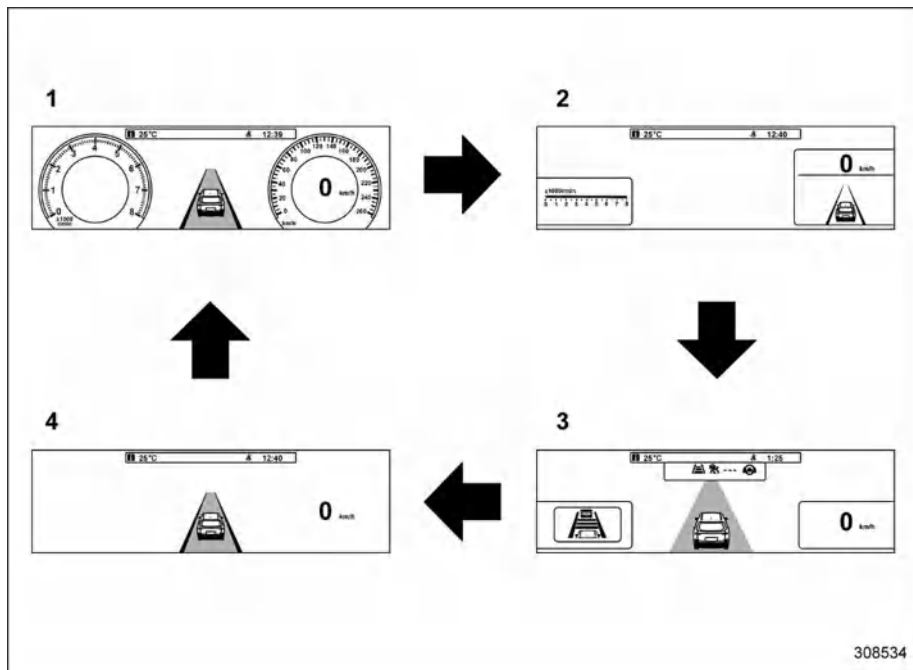

1 Классический режим  
В классическом режиме отображаются аналоговые тахометр и спидометр.

2 Режим карты\*1  
В режиме карты тахометр и спидометр отображаются вместе с картой из штатной навигационной системы SUBARU или аудиосистемы.

- 3 Режим EyeSight\*2  
На экране режима EyeSight отображается состояние автомобиля и окружающая обстановка.
- 4 Минимальный режим  
В минимальном режиме отображается только минимально необходимая информация.

\*1: подробно об аудиосистеме и навигационной системе см. в приложении к руководству по эксплуатации, касающемся навигационной системы и аудиосистемы.

\*2: подробную информацию о системе EyeSight см. в описании системы EyeSight, прилагающемся к руководству по эксплуатации.

Доступны четыре режима экрана. Чтобы изменить режим экрана, нажмите переключатель «» или воспользуйтесь настройками центрального информационного дисплея. См. раздел «Дисплеи» стр. 206.

**ПРИМЕЧАНИЕ**

- Когда отображается экран предупреждения или пошаговая навигация по маршруту, невозможно переключить режим экрана.
- В зависимости от режима изменяется расположение таких элементов, как указатели, основной экран и экран EyeSight.

3 Приборы и органы управления

## ■ Основные операции

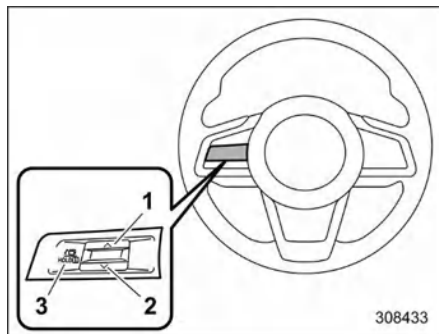

- 1
- 2
- 3

При помощи кнопок «» и «» можно переключать экраны.

При появлении некоторых полезных сообщений, таких как информация об автомобиле, предупреждения и т. д., они прерывают отображение текущего экрана и появляются на дисплее в сопровождении звукового сигнала. При появлении такого экрана выполните необходимые действия в соответствии с сообщением на экране.

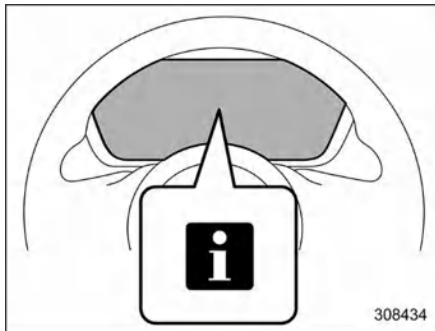

Экран предупреждения сменится исходным экраном через несколько секунд. Пока на дисплее отображается значок напоминания о наличии информации «», экран предупреждения можно открыть снова. Для вызова сообщения, отмеченного на дисплее значком «», нажмите и удерживайте кнопку «» на рулевом колесе.

## ПРИМЕЧАНИЕ

**Если экран предупреждения не исчезает даже после выполнения инструкций на экране, рекомендуется немедленно обратиться к дилеру SUBARU для проверки автомобиля.**

## ■ Экран приветствия (начальная анимация) и экран прощания (завершающая анимация)

Когда дверь водителя открывается и закрывается после отпирания, на дисплее комбинации приборов примерно на 20 секунд появляется экран приветствия (начальная анимация).

Когда выключатель зажигания переводится в положение OFF, дисплей комбинации приборов постепенно гаснет, одновременно демонстрируя экран прощания (завершающая анимация).

## ПРИМЕЧАНИЕ

- Фактический текст и внешний вид экрана приветствия и экрана прощания могут отличаться.
- Если повернуть выключатель зажигания в положение ON во время отображения экрана приветствия, появляется основной экран.
- После появления экрана приветствия для его повторного отображения должен пройти некоторый период времени.
- Если выключатель зажигания был задействован после отпирания двери водителя, экран приветствия не появляется даже при открытии и закрытии двери водителя.
- Экран приветствия исчезает, если запереть дверь водителя с помощью системы дистанционного управления замками дверей (все модели) или

системы дистанционного доступа (если установлена) во время отображения экрана приветствия.

■ Экран предупреждения



Пример предупреждения

При появлении предупреждающего сообщения или уведомления о необходимости технического обслуживания оно появляется на дисплее комбинации приборов. Примите соответствующие действия в соответствии с отображаемыми сообщениями.

■ Информационный экран комбинации приборов

На этом экране отображается различная информация для водителя.

▼ Часы и температура наружного воздуха

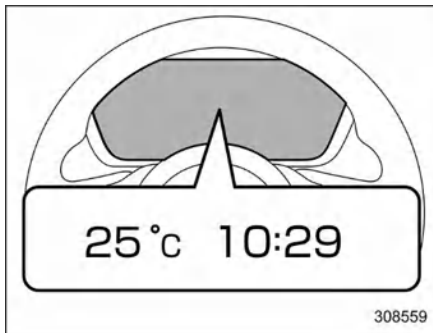

На этом экране отображаются часы и температура наружного воздуха.

Подробнее о настройке часов см. в разделе «Часы» ☞ стр. 212.

**ПРИМЕЧАНИЕ**

- Часы могут отображаться либо в 12-часовом, либо в 24-часовом формате. Подробнее см. в разделе «Настройка 12-часового/24-часового формата времени» ☞ стр. 213.
- На индикаторе температуры наружного воздуха отображается температура в области датчика. Однако температура может отображаться неправильно или

ее обновление может происходить с задержкой в следующих случаях:

- Во время стоянки или движения с низкой скоростью.
- При резком изменении температуры наружного воздуха (например, при въезде и выезде с территории подземной парковки или при проезде через туннель).
- При запуске двигателя после простоя автомобиля в течение определенного периода времени.

▼ Компас (при наличии)

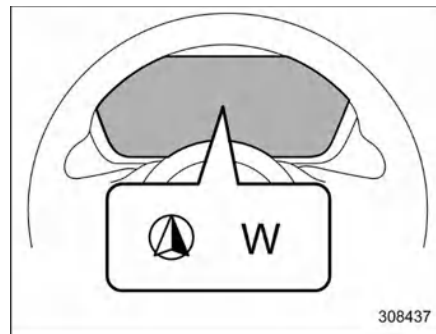

Отображается направление движения автомобиля.

## ■ Информационное окно

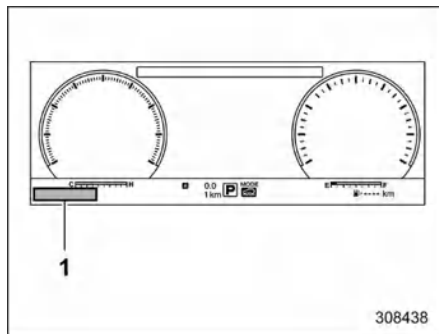

1 Информационное окно

При возникновении соответствующей ситуации в информационном окне отображаются следующие индикаторы:

### ПРИМЕЧАНИЕ

- При наличии предупреждающей информации она отображается в виде пяти предупреждающих индикаторов в возрастающем порядке по степени их приоритета, начиная слева.
- При наличии 6 или более предупреждающих сообщений для отображения индикаторы будут отображаться по порядку.

Знак	Значение	Стр.
	Контрольная лампа открытой двери	174
	Сигнальная лампа открытого капота	174
<b>AT OIL TEMP</b>	Сигнальная лампа температуры масла (AT OIL TEMP)	167
<b>R.DIFF TEMP</b>	Сигнальная лампа температуры масла для заднего дифференциала (при наличии)	168
<b>AWD</b>	Сигнальная лампа полного привода	174
	Сигнальная лампа светодиодных фар	182
<b>SRH OFF</b>	Контрольная лампа выключения динамического освещения поворотов	182
<b>SRH</b>	Сигнальная лампа динамического освещения поворотов	182
	Сигнальная лампа низкого уровня моторного масла	167
<b>RAB</b>	Сигнальная лампа системы автоматического торможения при движении задним ходом (RAB)	184
<b>P OFF</b>	Индикатор отключения функции обнаружения препятствий сзади	185
	Предупреждающий индикатор обнаружения приближения автомобилей сзади (Subaru Rear Vehicle Detection)	183

Знак	Значение	Стр.
	Индикатор выключения обнаружения автомобилей сзади (Subaru Rear Vehicle Detection)	183
	Сигнальная лампа системы старт-стоп (желтая)	182
	Контрольная лампа системы старт-стоп (зеленая)	183
	Индикатор выключенного состояния (OFF) системы старт-стоп	182
	Индикатор отсутствия действия системы старт-стоп	183
	Сигнальная лампа автоматического корректора света фар	182
	Сигнальная лампа уровня жидкости стеклоомывателя	174
	Контрольная лампа функции контроля движения на спуске	183
	Контрольная лампа работы системы мониторинга состояния водителя (зеленая)	184
	Сигнальная лампа системы мониторинга состояния водителя (желтая)	184
	Контрольная лампа отключения системы мониторинга состояния водителя	185

Знак	Значение	Стр.
	Контрольная лампа временной остановки работы системы мониторинга состояния водителя	185
	Сигнальная лампа обледеневшей дороги	184
	Сигнальная лампа электронной системы регулировки жесткости амортизаторов (при наличии)	183
	Сигнальная лампа функции торможения при перекрестном движении спереди (при наличии)	185
	Индикатор выключенного состояния функции торможения при перекрестном движении спереди (при наличии)	185

### ■ Основные экраны

С помощью кнопок « $\wedge$ » или « $\vee$ » на рулевом колесе можно изменить постоянно отображаемый экран.

**Эконометр:**

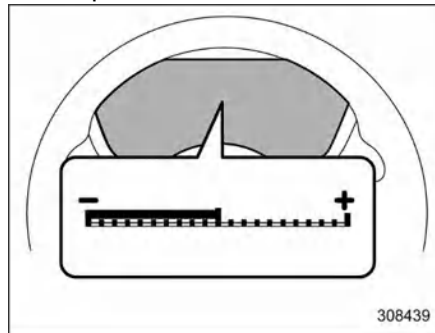

Эконометр показывает разницу между средним расходом топлива с момента последнего сброса счетчика пройденного пути и текущим расходом топлива.

Эконометр показывает текущую экономичность в соответствии со следующей таблицей.

Отображаемые единицы измерения	Положение эконометра	
	сторона «+»	Сторона «-»
миль/галлон	Лучше	Хуже
км/л	Лучше	Хуже
л/100 км	Хуже	Лучше

### ПРИМЕЧАНИЕ

- Показания эконометра являются приблизительными.
- После сброса показаний счетчика пройденного пути средний расход топлива отображается только после 10 секунд движения. До этого момента эконометр не работает.

Экран среднего расхода топлива:

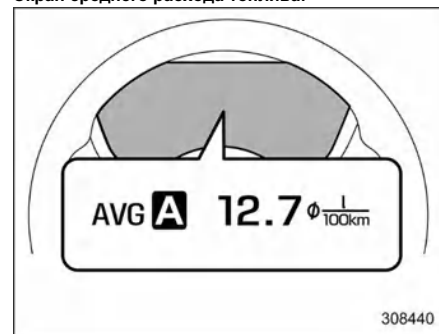

AVG: средний расход топлива

Данный экран показывает средний расход топлива с момента последнего сброса счетчика пройденного пути.

### ПРИМЕЧАНИЕ

Отображаемый запас хода на оставшемся топливе является лишь ориентировочным значением. Отображаемая величина может отличаться от действительного запаса хода, поэтому если загорелась сигнальная

лампа низкого уровня топлива, следует незамедлительно произвести заправку.

Экран текущего расхода топлива:

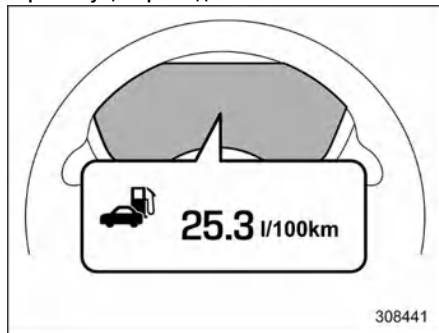



: Текущий расход топлива

### ПРИМЕЧАНИЕ

Отображаемый запас хода на оставшемся топливе является лишь ориентировочным значением. Отображаемая величина может отличаться от действительного запаса хода, поэтому если загорелась сигнальная лампа низкого уровня топлива, следует незамедлительно произвести заправку.

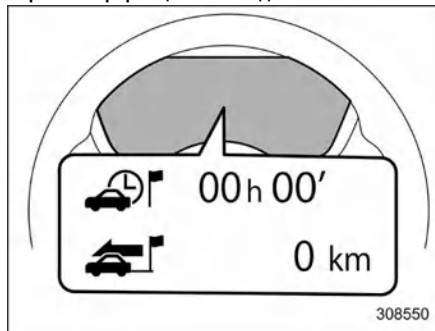
Экран с информацией о поездке:



: длительность поездки  
: расстояние поездки

На этом экране отображается длительность поездки (время, прошедшее с момента переключения выключателя зажигания в положение ON) и расстояние поездки (расстояние, пройденное с момента переключения выключателя зажигания в положение ON).

Экран TPMS (при наличии):

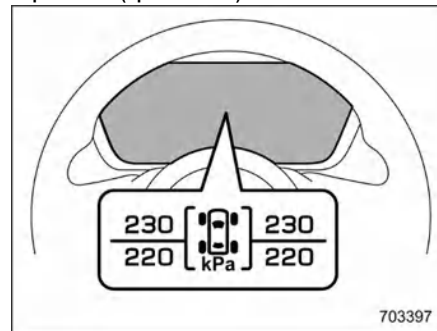

На данном экране отображается давление воздуха в каждой шине. При снижении давления воздуха в какой-либо шине, эта шина и давление воздуха в ней отображаются на экране желтым цветом.

### ПРИМЕЧАНИЕ

- Значения давления воздуха в шинах начинают отображаться в течение нескольких минут после поездки.
- Как только система контроля давления воздуха в шинах обнаруживает низкое давление воздуха в шине, значение давления для этой шины отображается желтым цветом, пока система не обнаружит, что давление вернулось к норме.
- При включении сигнальной лампы немедленно приведите в норму давление в шине. Если система контроля давления в шинах определит, что давление в шине в норме,

сигнальная лампа погаснет, а значения давления будут отображаться белым цветом.

- Номинальное давление в шинах указано на табличке, расположенной на центральной стойке кузова в проеме двери водителя.

Экран навигационной системы (при наличии):



Если в системе навигации включено ведение по маршруту, на данном экране отображается информация о маршруте. Подробно об использовании навигационной системы см. в отдельном руководстве по эксплуатации аудиосистемы / навигационной системы.

Экран аудиосистемы:

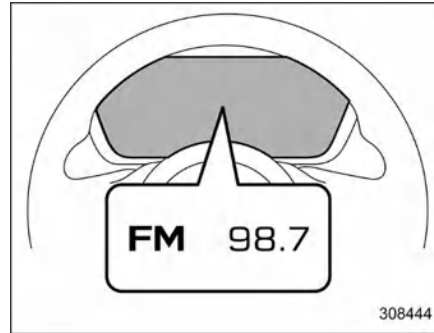

Экран аудиосистемы показывает состояние аудиосистемы. Подробнее об использовании аудиосистемы см. в отдельном руководстве по эксплуатации аудиосистемы / навигационной системы.

### ■ Цифровой экран скорости

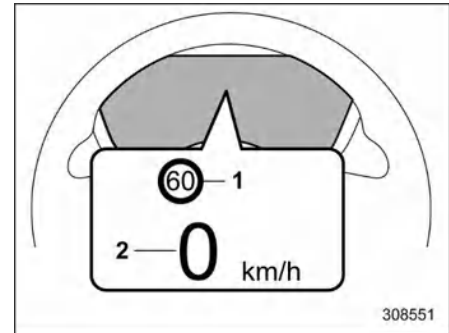

- 1 Индикатор ограничения скорости (при наличии)
- 2 Скорость автомобиля

На этом экране отображается текущая скорость автомобиля.

### 3-7. Функции центрального информационного дисплея (CID)

#### ПРЕДУПРЕЖДЕНИЕ

Уделяйте особое внимание безопасности при использовании центрального информационного дисплея во время движения автомобиля. Если работа с центральным информационным дисплеем мешает вам сосредоточиться на вождении, остановите автомобиль в безопасном месте перед выполнением операций на экране. Также не концентрируйтесь на дисплее во время движения. Это может привести к аварии.

На центральном информационном дисплее отображается различная информация, включая настройки автомобиля, состояние автомобиля, работу навигационной системы (при наличии) и работу аудиосистемы.

Элементы	Страница
Информация о техническом обслуживании	211
Камера заднего вида	337
Система кругового обзора (при наличии)	327
Навигационная система (при наличии)	См. руководство по эксплуатации навигационной системы / аудиосистемы

Элементы	Страница
Аудиосистема/телефон	См. руководство по эксплуатации навигационной системы / аудиосистемы
EyeSight	См. приложение к руководству по эксплуатации системы EyeSight

Центральный информационный дисплей можно также использовать для настройки и инициализации самого центрального информационного дисплея.

#### ПРИМЕЧАНИЕ

- Когда автомобиль находится в движении, некоторые функции и варианты выбора могут быть недоступны.
- Язык и единицы измерения можно изменить как для центрального информационного дисплея, так и для дисплея комбинации приборов. Подробную информацию см. в разделе «Дисплеи»  стр. 206.
- Изображения, представленные в данном руководстве по эксплуатации, являются примерами. Фактические изображения могут отличаться в зависимости от региона и комплектации автомобиля.

#### ■ Экран приветствия

При открытии и закрытии двери водителя на короткое время появляется экран приветствия.

#### ПРИМЕЧАНИЕ

- Экран приветствия исчезнет, если перевести выключатель зажигания в положение ON во время отображения экрана приветствия.
- В течение некоторого времени после появления экрана приветствия он может не появляться снова даже при открывании и закрывании водительской двери. Это не является признаком неисправности.

#### ■ Экран прощания

Экран прощания отображается при следующих условиях:

- После перевода выключателя зажигания в положение OFF открыта дверь водителя.
- Через 1 минуту после перевода выключателя зажигания в положение OFF при закрытой двери водителя.
- Прошла 1 минута при использовании функции громкой связи телефона после перевода выключателя зажигания в положение OFF.
- Низкое напряжение аккумуляторной батареи, когда выключатель зажигания установлен в положение OFF.

■ **Операции с сенсорным экраном**

Центральный информационный дисплей оснащен сенсорным экраном. Операции выполняются путем непосредственного прикосновения к сенсорному экрану.

▼ **Касание**

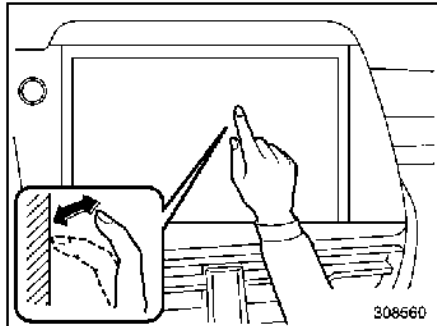

Быстро однократно коснитесь экрана и уберите палец.

▼ **Перетаскивание**

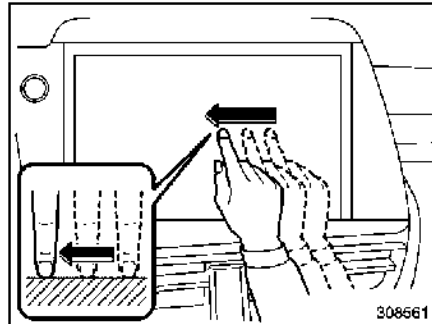

Коснитесь экрана пальцем и переместите его в нужное положение.

▼ **Смахивание**

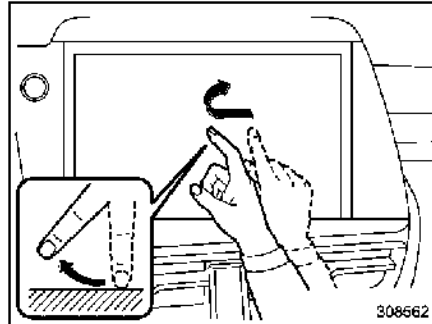

Быстро проведите пальцем по экрану.

**ПРИМЕЧАНИЕ**

Операции смахивания в условиях большой высоты над уровнем моря могут выполняться не плавно.

▼ **Настройки включения/выключения**

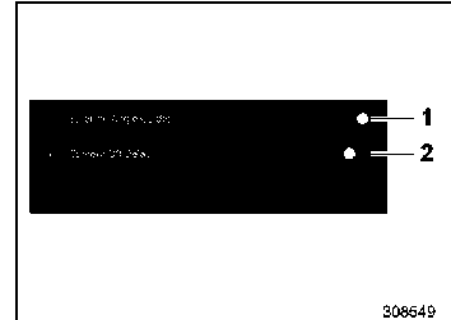

- 1 ON
- 2 OFF

Коснитесь  /  для включения или выключения функции.

3  
Приборы и органы управления

## ▼ Выбор пункта



308450

Коснитесь нужной настройки.

## 3-8. Центральный информационный дисплей

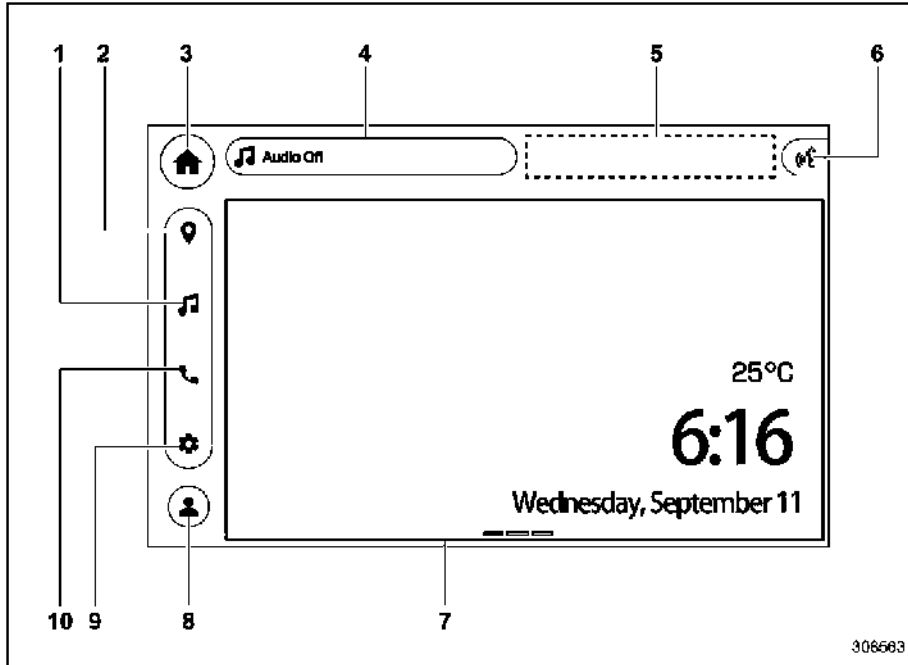

- 1 Значок аудиосистемы (см. отдельное руководство по эксплуатации аудиосистемы / навигационной системы).
- 2 Значок навигационной системы (при наличии) (см. отдельное руководство по эксплуатации аудиосистемы / навигационной системы).
- 3 Значок главного экрана (см. раздел «Значок главного экрана» [☞](#) стр. 198).
- 4 Информационная строка (см. раздел «Информационная строка» [☞](#) стр. 198).
- 5 Строка состояния (см. «Строка состояния» [☞](#) стр. 198, и отдельное руководство по эксплуатации аудиосистемы / навигационной системы).
- 6 Значок голосового помощника (см. отдельное руководство по эксплуатации аудиосистемы / навигационной системы).
- 7 Основной экран (см. раздел «Значки быстрого доступа» [☞](#) стр. 199).
- 8 Значок профиля водителя (см. раздел «Значок профиля водителя» [☞](#) стр. 198).
- 9 Значок настроек (см. раздел «Настройки» [☞](#) стр. 200).
- 10 Значок телефона (см. отдельное руководство по эксплуатации аудиосистемы / навигационной системы).

Если выключатель зажигания находится в положении ACC или ON, сенсорная панель активна.

## ■ Значок главного экрана

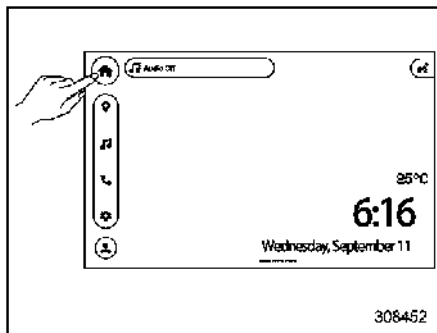

Для отображения основного экрана коснитесь кнопки  (главный экран).

## ■ Температура наружного воздуха и часы

Температура наружного воздуха и часы отображаются на главном экране или в верхней части экрана.

### ПРИМЕЧАНИЕ

- На индикаторе температуры наружного воздуха отображается температура в области датчика. Однако температура может отображаться неправильно или ее обновление может происходить с задержкой в следующих случаях:
  - Во время стоянки или движения с низкой скоростью.

- При резком изменении температуры наружного воздуха (например, при въезде и выезде с территории подземной парковки или при проезде через туннель).
- При запуске двигателя после простоя автомобиля в течение определенного периода времени.
- Для отображения экрана настройки часов коснитесь часов на экране. См. раздел «Часы»  стр. 212.

## ■ Информационная строка

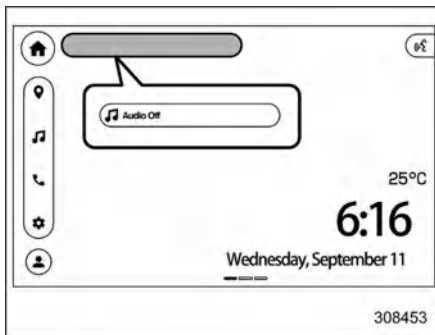



В информационной строке отображается такая информация, как активные функции. Для некоторых функций при касании дисплея отображается меню действий.

## ■ Строка состояния

В строке состояния отображаются температура наружного воздуха, часы и значок состояния. Подробнее см. в разделе «Температура наружного воздуха и часы»  стр. 198, и отдельное руководство по эксплуатации аудиосистемы / навигационной системы.

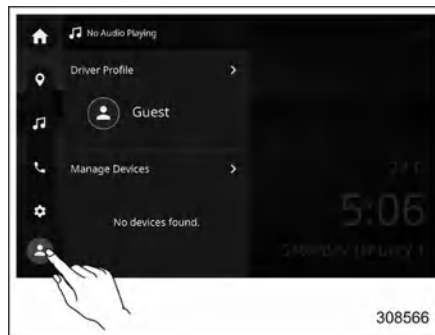
## ■ Значок профиля водителя



Нажмите  для подтверждения профиля водителя и управления устройствами.

### ▼ Профиль водителя

Для регистрации пользователя коснитесь экрана профиля водителя. Подробнее см. в разделе «Система мониторинга состояния водителя»  стр. 363.

### ▼ Управление устройствами

Коснитесь экрана управления устройствами, чтобы выполнить сопряжение системы вашего автомобиля с устройством, использующим Apple CarPlay или аналогичное приложение. Подробную информацию см. в отдельном руководстве по эксплуатации аудиосистемы / навигационной системы.

### ■ Изменение настроек экрана

Настройка и регулировка яркости и контрастности центрального информационного дисплея.

### ▼ Яркость/контрастность

1. Коснитесь пункта  (Настройки).
2. — «Экраны»
3. — «Яркость/Контрастность»

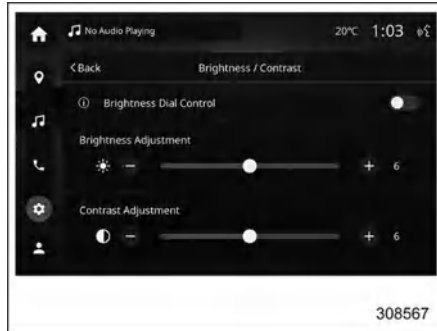

4. Отрегулируйте яркость и контрастность, перетаскивая ползунок  или нажимая +/-.

### ПРИМЕЧАНИЕ

Параметр «Яркость» можно настроить только в случае, если выключен элемент «Регулятор яркости». См. раздел «Дисплей»  стр. 206.

### ■ Значки быстрого доступа

В данном руководстве по эксплуатации содержатся пояснения к настройкам автомобиля.

Подробнее о перечисленных ниже меню см. в отдельном руководстве по эксплуатации аудиосистемы / навигационной системы:

- Apple CarPlay
- Android Auto
- Телефон
- Добавление ярлыка

### ▼ Значок блокировки с помощью PIN-кода

Подробнее см. в разделе «Блокировка с помощью PIN-кода»  стр. 213.

### ▼ Значок «Выключение дисплея»

Активация режима выключения дисплея:



Нажмите значок выключения дисплея (Display Off).

### Деактивация режима выключения дисплея:

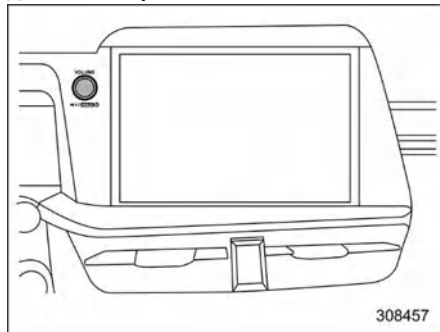

Нажмите и удерживайте регулятор громкости, чтобы снова включить экран.

### ■ Настройка

В данном руководстве по эксплуатации содержатся пояснения к настройкам автомобиля.



Чтобы открыть меню настроек, коснитесь  (Настройки).



Подробнее о перечисленных ниже меню см. в отдельном руководстве по эксплуатации аудиосистемы / навигационной системы:

- Управление устройствами
- Телефон
- Радио
- Голосовой помощник
- Сетевое подключение
- Программное обеспечение

### ▼ Звук

Настройка параметров звука аудиосистемы / навигационной системы и предупреждений.



1. Коснитесь пункта  (Настройки).
2. → «Звук» .
3. Выберите нужное меню.

Настройки перечисленных ниже элементов можно изменить вручную в соответствии с вашими предпочтениями.

Меню 1-го уровня	Позиция		Возможные настройки	Ссылка на страницу с информацией о работе системы
	Меню 2-го уровня	Меню 3-го уровня		
Эквалайзер/баланс и затухание	Эквалайзер	—	Настройка и регулировка эквалайзера	*1
	Баланс и затухание	—	Настройка и регулировка баланса и затухания	*1
Регулировка громкости	Громкость указаний навигационной системы*3	—	Настройка и регулировка громкости указаний навигационной системы (включает громкость системных уведомлений)*4	*1
	Громкость системных уведомлений*3	—	Настройка и регулировка громкости системных уведомлений*4	*1
	Звуковой сигнал сенсорного экрана	—	Включение/выключение (ON/OFF)	*1
	Громкость звукового сигнала сенсорного экрана	—	Настройка и регулировка громкости звукового сигнала	*1
	Громкость предупреждений системы безопасности	—	Высокая/средняя/низкая	347, 361 и *2
	Громкость сигнала вызова	—	Настройка и регулировка громкости сигнала вызова при использовании системы громкой связи.	*1
	Громкость голоса звонящего	—	Настройка и регулировка громкости голоса звонящего	*1
	Громкость голоса во время разговора	—	Настройка и регулировка громкости голоса во время разговора.	*1
	Громкость голосового помощника	—	Настройка и регулировка громкости голосового помощника	*1

Позиция			Возможные настройки	Ссылка на страницу с информацией о работе системы
Меню 1-го уровня	Меню 2-го уровня	Меню 3-го уровня		
Гармонайзер* <sup>3</sup>	—	—	Включение/выключение (ON/OFF)	*1
Регулировка громкости в зависимости от скорости* <sup>3</sup>	—	—	Высокая/средняя/низкая/выкл.	*1
Память уровня громкости	—	—	Включение/выключение (ON/OFF)	*1

\* 1: подробно об аудиосистеме и навигационной системе см. в приложении к руководству по эксплуатации, касающемся навигационной системы и аудиосистемы.

\*2: подробную информацию о системе EyeSight см. в описании системы EyeSight, прилагающемся к руководству по эксплуатации.

\*3: при наличии.

\*4: громкость системных уведомлений включает в себя громкость уведомлений о сообщениях центрального информационного дисплея.



### ▼ Профили

Регистрация, редактирование и переключение профилей водителя. Подробнее см. в разделе «Использование системы мониторинга состояния водителя»  стр. 372.

### ▼ Система EyeSight / системы помощи при вождении

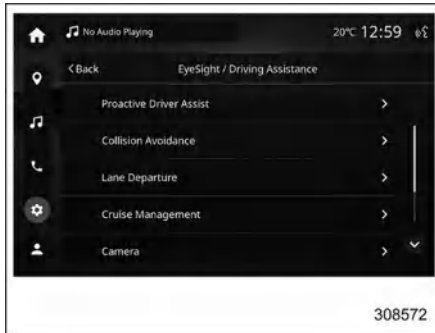
Настройка системы EyeSight и функций помощи при вождении.



1. Коснитесь пункта  (Настройки).
2. → «Система EyeSight / системы помощи при вождении» 
3. Выберите нужное меню.

Настройки перечисленных ниже элементов можно изменить вручную в соответствии с вашими предпочтениями.

Позиция			Возможные настройки	Ссылка на страницу с информацией о работе системы
Меню 1-го уровня	Меню 2-го уровня	Меню 3-го уровня		
Проактивные системы помощи	Функция ограничения ускорения	—	Включение/выключение (ON/OFF)	*1
Предотвращение столкновений	Функция предаварийного торможения	Торможение и предупреждение	Включение/выключение (ON/OFF)	*1
		Момент выдачи предупреждения	Дальнее/нормальное/близкое обнаружение	*1
	Система автоматического торможения при движении задним ходом	—	Включение/выключение (ON/OFF)	*1
	Обнаружение препятствий сзади	Предупреждение	Включение/выключение (ON/OFF)	*1
	Обнаружение приближения автомобилей сзади Subaru Rear Vehicle Detection (SRVD)	—	Включение/выключение (ON/OFF)	342
Функция предотвращения схода с полосы движения	Система удержания в полосе движения в экстренных случаях*2	—	Включение/выключение (ON/OFF)	*1
	Система помощи удержания в полосе движения	—	Включение/выключение (ON/OFF)	*1
	Функция предупреждения о возможном выходе из полосы движения	—	Включение/выключение (ON/OFF)	*1
Управление круиз-контролем	Круиз-контроль	Режим движения	Экономия/Комфорт/Стандарт/Динамика	*1
		Синхронизация знаков ограничения скорости*2	Включение/выключение (ON/OFF)	*1
		Предупреждение о транспортном средстве впереди	Включение/выключение (ON/OFF)	*1
Камера	Линии угла поворота колес	—	Включение/выключение (ON/OFF)	340
	Задержка выключения камеры	—	Включение/выключение (ON/OFF)	338



Позиция			Возможные настройки	Ссылка на страницу с информацией о работе системы	
Меню 1-го уровня	Меню 2-го уровня	Меню 3-го уровня			
Прочие функции безопасности/помощи	Предупреждение о выезде из полосы движения*2	—	Включение/выключение (ON/OFF)	*1	
	Функция предупреждения об ограничении скорости*2	—	Включение/выключение (ON/OFF)	*1	
	Функция предупреждения о дорожной обстановке*2	Звуковой сигнал предупреждения об ограничении скорости		Включение/выключение (ON/OFF)	*1
		Въезд запрещен		Включение/выключение (ON/OFF)	*1
		Стоп		Включение/выключение (ON/OFF)	*1
		Уступите дорогу		Включение/выключение (ON/OFF)	*1
	Движение транспортного средства впереди	—		Включение/выключение (ON/OFF)	*1
	Проекционный дисплей системы EyeSight	—		Включение/выключение (ON/OFF)	*1
Рекомендации по отдыху	—		Включение/выключение (ON/OFF)	*1	
Левостороннее/правостороннее движение	—	—	Правая сторона/левая сторона	*1	

\*1: подробную информацию о системе EyeSight см. в описании системы EyeSight, прилагающемся к руководству по эксплуатации.

\*2: при наличии

### ▼ Дисплеи

Настройка центрального информационного дисплея и настройка комбинации приборов.

1. Коснитесь пункта  (Настройки).
2. → «Экраны» .
3. Выберите нужное меню.

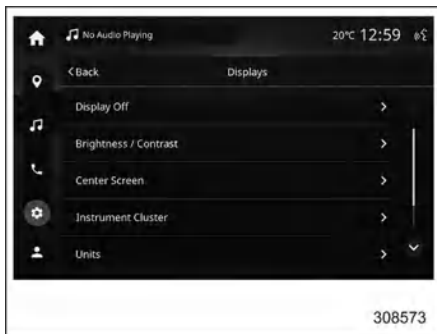

Настройки перечисленных ниже элементов можно изменить вручную в соответствии с вашими предпочтениями.



Позиция			Возможные настройки	Ссылка на страницу с информацией о работе системы
Меню 1-го уровня	Меню 2-го уровня	Меню 3-го уровня		
Выключение дисплея	—	—	Выключение дисплея.	199
Яркость/контрастность	Регулятор яркости	—	Включение/выключение (ON/OFF)	199
	Регулировка яркости	—	Настройка и регулировка яркости дисплея	
	Регулировка контрастности	—	Настройка и регулировка контрастности дисплея	
Центральный экран	Настройки главного экрана	—	Изменение значков быстрого доступа на главном экране	*1
Комбинация приборов	Параметры заголовка	—	Наружная температура/часы, компас/часы, нет	189
	Режим дисплея	—	Классический/карта/EyeSight/минимальный	187
	Оповещения указаний навигационной системы	—	Включение/выключение (ON/OFF)	*1
Единицы измерения	Измерение	—	мили, мили в час, галлоны/км, км/ч, литры	157 и 185
	Давление в шинах	—	фунт/кв. дюйм/кПа	191
Язык*2	—	—	Язык интерфейса зависит от рынка сбыта	185 и 194

\*1: подробно об аудиосистеме и навигационной системе см. в приложении к руководству по эксплуатации, касающемся навигационной системы и аудиосистемы.

\*2: при наличии.

### ▼ **Автомобиль**

Настройка параметров автомобиля.

1. Коснитесь пункта  (Настройки).
2. → «Автомобиль» .
3. Выберите нужное меню.



Настройки перечисленных ниже элементов можно изменить вручную в соответствии с вашими предпочтениями.

Позиция			Возможные настройки	Ссылка на страницу с информацией о работе системы
Меню 1-го уровня	Меню 2-го уровня	Меню 3-го уровня		
Система мониторинга состояния водителя	Система мониторинга состояния водителя	—	Включение/выключение (ON/OFF)	363
	Распознавание пользователя	—	Включение/выключение (ON/OFF)	
	Автоматическое отодвигание сиденья водителя*1	—	Включение/выключение (ON/OFF)	
	Положение сиденья и зеркал*1	—	Повторное сохранение положения водителя.	
Подсветка	Время работы освещения салона	—	30 секунд / 20 секунд / 10 секунд / выключено	255
	Система динамического освещения поворотов (SRH)	—	Включение/выключение (ON/OFF)	218
Бесключевой доступ	Аварийная сигнализация	—	Включение/выключение (ON/OFF)	127 и 131
	Время повторного запираания	—	60 секунд / 50 секунд / 40 секунд / 30 секунд / 20 секунд / выключено	130
	Отпирание дверей	—	Только дверь водителя / Все	121
	Отпирание двери/крышки багажного отсека	—	Только дверь багажного отсека / крышка багажного отсека, все	121
Обогрев заднего стекла	—	—	Непрерывно/15 минут	228
Сигнал смены полосы движения	—	—	Включение/выключение (ON/OFF)	222
Автоматическое запираение дверей	Условие для запираания	—	Переключение из положения стоянки / скорость автомобиля / выкл.	133
	Условие для отпирания	—	Открытие двери водителя / выключение зажигания / переключение в положение P / выкл.	
Напоминание о наличии пассажиров или багажа на заднем сиденье	—	—	Включение/выключение (ON/OFF)	63

## 210 *Центральный информационный дисплей*

Позиция			Возможные настройки	Ссылка на страницу с информацией о работе системы
Меню 1-го уровня	Меню 2-го уровня	Меню 3-го уровня		
Наружные зеркала*1	Автоматическое складывание	—	Включение/выключение (ON/OFF)	232
Память высоты подъема крышки багажного отсека с электроприводом	—	—	Включение/выключение (ON/OFF)	144
Режим предупреждения о низком давлении в шинах*1	—	—	По умолчанию/погрузка/ буксировка	312



\*1: при наличии

### ▼ Время/дата

Настройка времени и даты. Подробнее см. в разделе «Часы» ☞ стр. 212.



### ▼ Техническое обслуживание

Можно настроить напоминания о техническом обслуживании.

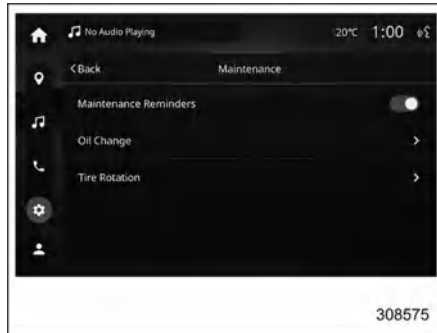
1. Коснитесь пункта  (Настройки).
2. → «Обслуживание» .
3. Выберите нужное меню.





#### Настройка включения/выключения напоминаний о техническом обслуживании:

Коснитесь меню настройки и выберите OFF (ВЫКЛ.)  или ON (ВКЛ.) .

Когда параметр «Напоминания о техническом обслуживании» подсвечивается, можно настроить пункты технического обслуживания.

#### Установка даты следующего технического обслуживания для напоминания:

1. В меню «Техническое обслуживание» выберите пункт «Замена масла» или «Перестановка шин» во втором разделе.
2. → «Дата следующего обслуживания».
3. →  или .

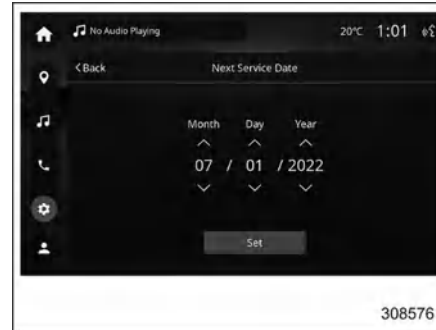

4. → «Установить»

#### Настройка интервала пробега для напоминания о техническом обслуживании:

1. В меню «Техническое обслуживание» выберите пункт «Замена масла» или «Перестановка шин» во втором разделе.
2. → «Интервал пробега»
3. → Введите интервал пробега.



4. → «Установить»

### ПРИМЕЧАНИЕ

Для сброса каждой из настроек нажмите кнопку «Сброс».

### ▼ Блокировка с помощью PIN-кода

Подробнее см. в разделе «Блокировка с помощью PIN-кода» ☞ стр. 213.

### 3-9. Часы

На моделях с фирменной навигационной системой и/или аудиосистемой SUBARU часы можно настраивать либо в автоматическом, либо в ручном режиме.





#### ■ Ручная настройка часов

1. Переведите выключатель зажигания в положение ON (Выкл.).
2. Коснитесь пункта  (Настройки).



3. → «Время/дата» .





4. **Модели с навигационной системой:**  
→ Переведите переключатель «Устанавливать автоматически» в положение OFF (Выкл.) .
- Модели без навигационной системы:**  
→ Переведите переключатель «Синхронизировать с телефоном» в положение OFF (Выкл.) .
5. →  или .
6. → «Применить».



#### ПРИМЕЧАНИЕ

Экран настройки часов также можно открыть, нажав на часы в строке состояния.

#### ■ Автоматическая настройка часов

1. Переведите выключатель зажигания в положение ON (Выкл.).
2. Коснитесь пункта  (Настройки).
3. → «Время/дата» .



4. **Модели с навигационной системой:**  
→ Переведите переключатель «Устанавливать автоматически» в положение ON (Выкл.) .
- Модели без навигационной системы:**  
→ Переведите переключатель «Синхронизировать с телефоном» в положение ON (Выкл.) .

#### Модели с навигационной системой:

Часы будут установлены автоматически при наличии сигнала GPS.

#### Модели без навигационной системы:

Часы будут установлены и скорректированы автоматически





при подключении смартфона через Bluetooth®.

Зарегистрируйте смартфон в аудиосистеме. Подробную информацию см. в отдельном руководстве по эксплуатации аудиосистемы / навигационной системы.

## ПРИМЕЧАНИЕ

В зависимости от модели смартфона может потребоваться изменить настройки подключенного смартфона. (например: для iOS или других моделей может потребоваться активация уведомлений) Подробные сведения см. в руководстве по эксплуатации подключаемого смартфона.

### ■ Настройка 12-часового / 24-часового формата времени

1. Переведите выключатель зажигания в положение ON (Выкл.).
2. Коснитесь пункта  (Настройки).
3. → «Время/дата» .
4. → Переместите переключатель «24-часовой формат времени» в положение для отображения времени в 24-часовом формате  или в положение для 12-часового формата .

## 3-10. Блокировка с помощью PIN-кода

Если вы передаете автомобиль парковщику, например, в отеле или ресторане, можно настроить блокировку с помощью PIN-кода (сервисный режим), которая отключает функции навигационной системы, аудиосистемы и настройки автомобиля.

### ■ Активация блокировки с помощью PIN-кода



1. Выберите пункт «Блокировка с помощью PIN-кода».
2. → Активация блокировки с помощью PIN-кода.

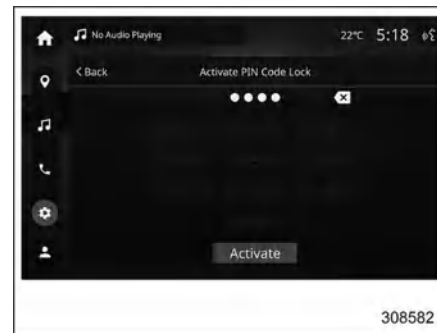

3. Введите PIN-код.
4. Нажмите «Включить».

Когда блокировка с помощью PIN-кода активна, на информационной панели отображается сообщение «Блокировка с помощью PIN-кода активна».

### ■ Отключение блокировки с помощью PIN-кода

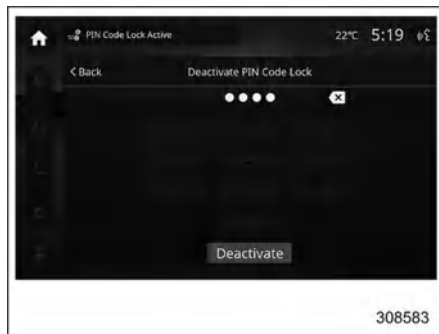

1. Нажмите на информационную панель.
2. Введите PIN-код.
3. Нажмите «Выключить».
4. → «Продолжить».

### ■ Изменение пароля

1. Выберите пункт «Блокировка с помощью PIN-кода».
2. → «Изменить пароль».
3. Введите текущий пароль.
4. Нажмите «Изменить».
5. Введите новый пароль.
6. Нажмите «Установить».
7. Введите новый пароль.
8. Нажмите «Подтвердить».

#### ПРИМЕЧАНИЕ

Если при установке или отмене блокировки с помощью PIN-кода вы три раза подряд неправильно введете PIN-код, на экране появится сообщение с предложением обратиться к дилеру SUBARU, но даже после четвертой попытки по-прежнему можно ввести PIN-код.

Если вы забыли PIN-код, обратитесь к дилеру SUBARU.

## 3-11. Переключатель освещения



- Использование световых приборов в течение продолжительного времени при выключенном двигателе может привести к разрядке аккумуляторной батареи.
- Перед тем как покинуть автомобиль, убедитесь, что переключатель освещения установлен в выключенное положение. Если автомобиль оставлен на длительное время с переключателем освещения, установленным в любое положение, кроме выключенного, это может привести к разрядке аккумуляторной батареи, несмотря на то что освещение автоматически выключится через 10 минут.

Переключатель освещения работает, когда кнопочный выключатель зажигания находится в положении ACC или ON.

При выключении электропитания с помощью кнопочного выключателя зажигания освещение выключается независимо от того, в каком положении находится переключатель освещения.

#### ПРИМЕЧАНИЕ

Переключатель освещения можно использовать даже в том случае, если

кнопочный выключатель зажигания переведен в положение OFF.

Если открыть дверь водителя, когда фары включены, прозвучит однократный звуковой сигнал, информирующий водителя, что освещение включено.

## ■ Фары

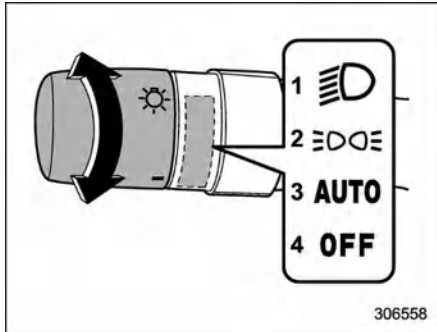

- 1 Второе положение
- 2 Первое положение
- 3 Положение AUTO
- 4 Положение OFF

Для включения фар поверните ручку, расположенную на конце подрулевого переключателя указателей поворота.

### Второе положение:

Включены фары, передние габаритные огни, подсветка передней панели, задние габаритные огни и фонари подсветки номерного знака.

### Первое положение:

Включены передние габаритные огни, подсветка передней панели, задние габаритные огни и фонари подсветки номерного знака.

### Положение автоматического режима:

Когда выключатель зажигания находится в положении ON, фары, передние габаритные огни, подсветка передней панели, задние габаритные огни и фонари подсветки номерного знака **включаются или выключаются автоматически** в зависимости от уровня освещенности.

### Выключенное положение:

Все световые приборы выключены.

## ПРИМЕЧАНИЕ

- Если переключатель освещения находится в положении AUTO, а фары не включаются, когда снаружи автомобиля становится темно, переведите переключатель освещения во второе положение. В подобном случае рекомендуется при первой возможности обратиться к дилеру SUBARU для проверки автомобиля.
- Чувствительность системы автоматического включения/выключения света фар можно изменить у дилера SUBARU. Для получения подробной информации рекомендуем обращаться к дилеру SUBARU.

## ▼ Автоматическое включение/выключение фар совместно со стеклоочистителем

Когда переключатель освещения находится в положении AUTO, фары автоматически включаются, если стеклоочиститель ветрового стекла срабатывает несколько раз. Примерно через 1 минуту после остановки стеклоочистителя фары автоматически выключаются.

Включить/выключить данную функцию можно у дилера SUBARU. Для получения подробной информации рекомендуется проконсультироваться с официальным дилером SUBARU.

## ПРИМЕЧАНИЕ

Функция автоматического включения/выключения фар совместно со стеклоочистителем может не работать в зависимости от уровня наружной освещенности.

## ▼ Настройка задержки выключения фар

Функция задержки выключения фар позволяет оставить включенными фары и наружное освещение для комфортного выхода из автомобиля ночью или в темном месте.

## ПРИМЕЧАНИЕ

Заводская настройка (по умолчанию) продолжительности работы фар и наружного освещения составляет 30 секунд. Эту настройку можно изменить на «Выключено» (функция не работает), 30 секунд, 60 секунд или 90 секунд у дилера SUBARU. За более подробной информацией рекомендуется обратиться к дилеру SUBARU.

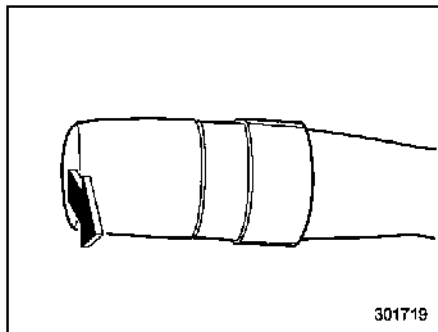

301719

Когда выключатель зажигания выключен, а переключатель освещения находится в положении AUTO или OFF, если потянуть подрулевой переключатель указателей поворота на себя, произойдет включение ближнего света фар и некоторых наружных световых приборов следующим образом:

- Включаются на 30 секунд после закрывания двери водителя.
- Горят, пока два раза подряд не будет нажата кнопка запирания на брелоке дистанционного доступа.
- Горят, пока вы два раза подряд не коснетесь датчика запирания дверей на ручке двери.

### ПРИМЕЧАНИЕ

- При включенной функции задержки отключения фар произойдет выключение фар и наружных световых приборов, если выполнить любое из перечисленных ниже действий:
  - Переведите выключатель зажигания в положение ON.
  - Потяните рычаг указателей поворота на себя.
  - Установите переключатель освещения в любое положение, кроме AUTO или OFF.
- Если дверь водителя не открывается и не закрывается, эти световые приборы выключаются через 3 минуты.
- ▼ **Функция предотвращения разрядки аккумуляторной батареи**

При включении зажигания при включенных фарах активируется функция предотвращения разрядки аккумуляторной батареи, которая выполняет следующие операции для снижения риска разрядки аккумуляторной батареи:

- Фары автоматически выключаются через 10 минут.
- Если открыть или закрыть дверь, или задействовать переключатель освещения, фары автоматически выключаются через 10 минут.

### ПРИМЕЧАНИЕ

- Когда вы покидаете автомобиль, переведите переключатель освещения в положение OFF, чтобы предотвратить разрядку аккумуляторной батареи.
- Если открыть либо закрыть дверь или задействовать переключатель освещения, фары снова включатся.

#### ▼ Датчик дождя/освещенности

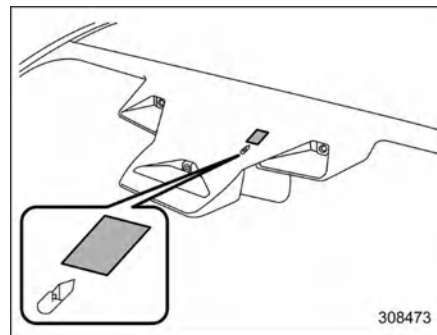

308473

Этот датчик находится на ветровом стекле, как показано на рисунке.

**▲ ОСТОРОЖНО**

Если на датчике или рядом с ним прикреплен какой-либо предмет, датчик может неправильно определять уровень внешнего освещения, и автоматическое

включение/выключение фар может работать неправильно.

### ■ Переключатель ближнего/дальнего света

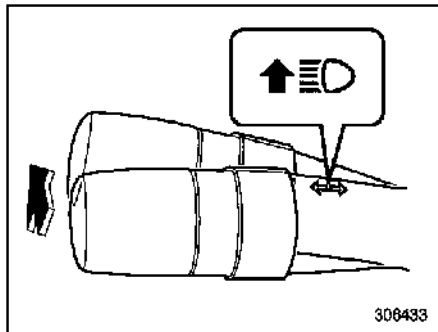

Если переключатель освещения находится в положении «» или **AUTO**, и автомобиль находится в темном месте, включатся фары.

Если нажать на подрулевой переключатель вперед и отпустить его, включится дальний свет фар. Если потянуть подрулевой переключатель на себя и отпустить его, фары переключатся на ближний свет.

При включении дальнего света в комбинации приборов загорается контрольная лампа дальнего света «».

### ■ Мигание фарами

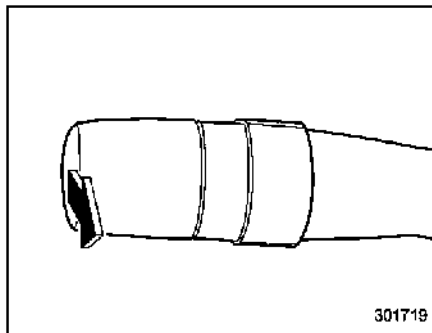

### ▲ ОСТОРОЖНО

Не удерживайте рычаг в положении мигания дольше нескольких секунд.

Для «мигания» фарами потяните рычаг переключателя указателей поворота на себя, а затем отпустите его. Дальний свет будет гореть до тех пор, пока вы удерживаете рычаг. Мигание фарами работает, даже если переключатель освещения находится в выключенном положении.

При включении дальнего света в комбинации приборов загорается контрольная лампа дальнего света «».

### ■ Система дневных ходовых огней



#### ▲ ПРЕДУПРЕЖДЕНИЕ

Если включены дневные ходовые огни, задние габаритные фонари не горят. Если снаружи становится темно, переведите переключатель освещения в положение «»», чтобы включить фары и габаритные фонари. Это улучшит видимость и позволит другим водителям лучше видеть ваш автомобиль.

Дневные ходовые огни автоматически включаются при выполнении следующих условий:

- Двигатель работает.
- Стояночный тормоз выключен.
- Переключатель освещения находится в положении AUTO или OFF.

#### ПРИМЕЧАНИЕ

- Если при запуске двигателя включен стояночный тормоз, дневные ходовые огни включаются при снятии автомобиля со стояночного тормоза.
- Если переключатель света фар находится в положении «» или «»», дневные ходовые огни выключены.
- Когда переключатель света фар находится в положении AUTO

– ПРОДОЛЖЕНИЕ –

и автоматически включаются фары, дневные ходовые огни выключаются.

### 3-12. Динамическое освещение поворотов (SRH)

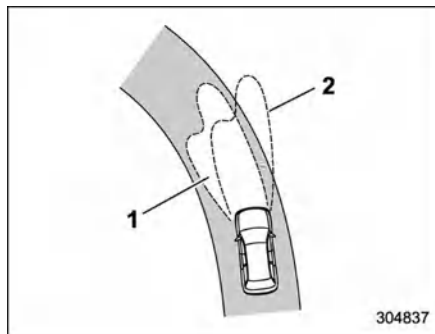

- 1 Зона, освещаемая при включенной системе SRH
- 2 Зона, освещаемая при выключенной системе SRH

Система SRH автоматически поворачивает световой пучок фар влево или вправо в соответствии с углом поворота рулевого колеса и скоростью автомобиля. Данная функция помогает улучшить видимость в темноте путем освещения дороги перед автомобилем при движении на поворотах или на перекрестках.

Функцию SRH можно включить или выключить. Настройки можно изменить с помощью центрального информационного дисплея. Более подробную информацию см. в разделе «Автомобиль» ☞ стр. 208.

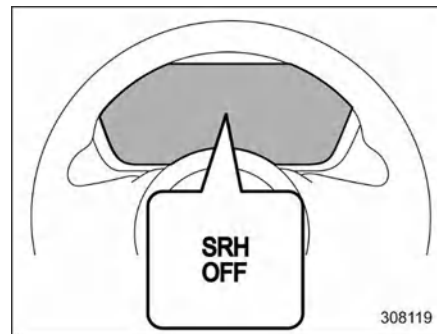

- 1 Контрольная лампа выключения динамического освещения поворотов

Контрольная лампа отключения системы SRH на дисплее комбинации приборов гаснет при включении системы SRH. Контрольная лампа отключения системы SRH на дисплее комбинации приборов загорается при выключении системы SRH.

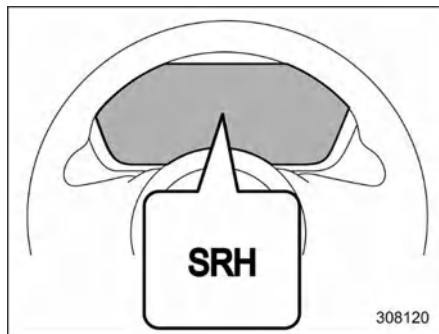

1 Сигнальная лампа динамического освещения поворотов

В случае неисправности системы SRH загорается предупреждающая лампа системы SRH на дисплее комбинации приборов, а на экране предупреждения появляется сообщение, когда выключатель зажигания находится в положении ON. Это указывает на отключение системы SRH. В подобном случае рекомендуется обратиться к дилеру SUBARU для проверки.

### ПРИМЕЧАНИЕ

- Включенное/выключенное состояние системы SRH сохраняется при выключении двигателя, даже в случае его повторного запуска.
- При повороте выключателя зажигания в положение ON контрольная лампа выключения динамического освещения поворотов загорается и гаснет через несколько секунд.

- Система SRH срабатывает только при движении автомобиля вперед со скоростью приблизительно 8 км/ч и выше.

### 3-13. Корректор света фар

Светодиодные фары излучают больше света, чем обычные фары с галогенными лампами. Если автомобиль перевозит тяжелый груз и свет фар направлен вверх, возможно ослепление водителя встречного автомобиля. Чтобы избежать этого, автоматический регулятор высоты светового пучка фар автоматически регулирует фары до оптимальной высоты в зависимости от перевозимого автомобилем груза.



**ОСТОРОЖНО**

В определенных обстоятельствах регулировка фар может нарушиться, а корректор света фар не сможет установить надлежащую высоту светового пучка. Это может произойти после транспортировки автомобиля на платформенном эвакуаторе или если угол наклона изменился во время стоянки. В таких случаях рекомендуется проверить регулировку фар у дилера SUBARU.

### 3-14. Выключатель противотуманных фар / задних противотуманных фонарей

#### ■ Переключатель противотуманных фар

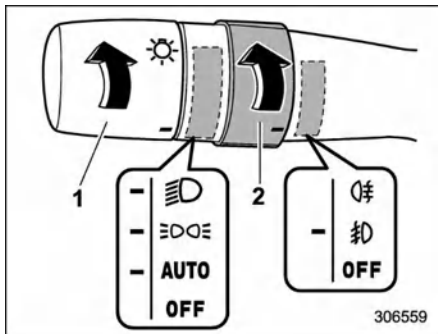

##### Условия включения противотуманных фар

- 1 Переключатель света фар
- 2 Выключатель противотуманных фар/задних противотуманных фонарей

Противотуманные фары включаются, если выключатель противотуманных фар / задних противотуманных фонарей установлен в положение « $\text{☞}$ », когда фары находятся в одном из следующих состояний:

- Переключатель света фар находится в положении « $\text{☞☞}$ » или « $\text{☞D}$ ».

- Переключатель света фар находится в положении AUTO, и фары автоматически включены

Чтобы выключить противотуманные фары, переведите переключатель обратно в положение OFF.

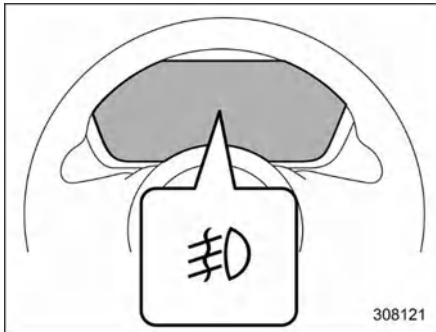

##### Контрольная лампа противотуманных фар

При включении противотуманных фар загорается контрольная лампа в комбинации приборов.

#### ■ Выключатель задних противотуманных фонарей (при наличии)

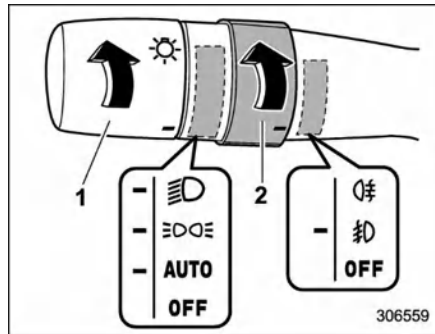

##### Условия включения задних противотуманных фонарей

- 1 Переключатель света фар
- 2 Выключатель противотуманных фар/задних противотуманных фонарей

Задние противотуманные фонари включаются, если выключатель противотуманных фар / задних противотуманных фонарей установлен в положение « $\text{☞}$ », а фары находятся в одном из следующих состояний.

- Переключатель света фар находится в положении « $\text{☞☞}$ » или « $\text{☞D}$ ».
- Переключатель света фар находится в положении AUTO, и фары автоматически включены.

При отпускании переключателя он вернется в положение «».

Чтобы выключить задние противотуманные фонари, выполните одно из следующих действий:

- Поверните выключатель противотуманных фар / задних противотуманных фонарей вверх до положения «».
- Поверните выключатель противотуманных фар / задних противотуманных фонарей вниз в положение OFF.

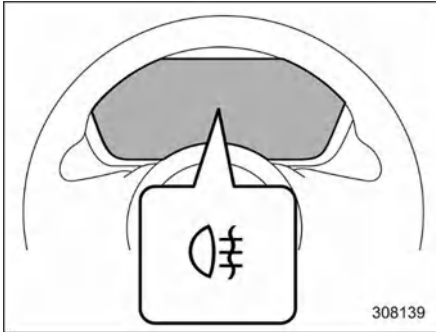

Контрольная лампа задних противотуманных фонарей



При включении задних противотуманных фонарей в комбинации приборов загорается соответствующая контрольная лампа.

### ПРИМЕЧАНИЕ

Чтобы случайно не оставить задние противотуманные фонари включенными,

их электрическая цепь сконструирована таким образом, что они выключаются при выполнении одного из следующих действий:

- Переключатель света фар установлен в положение OFF.
- Переключатель света фар установлен в положение автоматического режима, и фары выключены.
- Кнопочный выключатель зажигания выключен.

Однако это не означает, что задние противотуманные фонари включаются после установки переключателя света фар в положение «» или после установки выключателя зажигания в положение ON. Следовательно, если нужно снова включить задние противотуманные фонари, переведите выключатель противотуманных фар / задних противотуманных фонарей в положение «».

## 3-15. Подрулевой переключатель указателей поворота

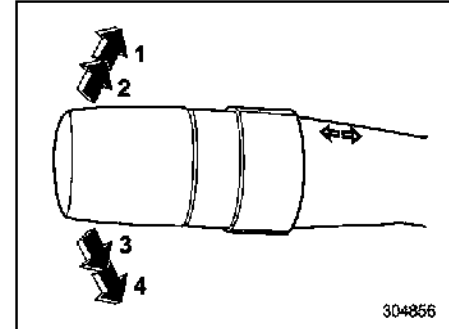

- 1 Правый поворот
- 2 Сигнал смены полосы движения вправо
- 3 Сигнал смены полосы движения влево
- 4 Левый поворот

Если рычаг не возвращается в центральное положение после прохождения поворота, переместите его вручную.

Чтобы подать сигнал о смене полосы движения, слегка нажмите подрулевой переключатель указателей поворота вверх или вниз и удерживайте его во время смены полосы движения. Рычаг автоматически вернется в нейтральное положение, когда вы его отпустите.

### ПРИМЕЧАНИЕ

Для моделей с подрулевым переключателем указателя поворота с правой стороны рулевого колеса

направление, в котором нужно прижать переключатель указателя поворота, противоположно описанному здесь.

### ■ Сигнал смены полосы движения

Чтобы трижды мигнуть указателем поворота, слегка нажмите подрулевой переключатель указателей поворота вверх или вниз и сразу же отпустите его.

### ПРИМЕЧАНИЕ

Включить/выключить функцию сигнала смены полосы движения одним касанием можно у дилера SUBARU. Для получения подробной информации рекомендуется обратиться к официальному дилеру SUBARU. Настройки также можно изменить при помощи центрального информационного дисплея. Более подробную информацию см. в разделе «Автомобиль» ☞ стр. 208.

## 3-16. Стеклоочистители и стеклоомыватель

### ПРЕДУПРЕЖДЕНИЕ

Не включайте омыватель ветрового стекла в морозную погоду, пока оно не прогреется с помощью функции обогрева стекол.

В противном случае стеклоомывающая жидкость может замерзнуть на ветровом стекле и существенно снизить обзорность.

### ОСТОРОЖНО

- Не допускайте непрерывной работы стеклоомывателя более 10 секунд или при отсутствии в бачке стеклоомывающей жидкости. Это может привести к перегреву электродвигателя стеклоомывателя. Регулярно, например при каждой заправке топливом, проверяйте уровень стеклоомывающей жидкости в бачке.
- Не включайте стеклоочиститель, если ветровое или заднее стекло сухое. Это может привести к появлению царапин на стекле, повредить резиновые ленты щеток или привести к неисправности электродвигателя стеклоочистителя. Если ветровое или заднее стекло сухое, то перед включением

стеклоочистителя всегда включайте соответствующий стеклоомыватель.

- Перед включением стеклоочистителей в морозную погоду убедитесь в том, что резиновые ленты щеток примерзли к ветровому (или заднему) стеклу. Включение стеклоочистителя с примерзшими к стеклу щетками может привести не только к повреждению резиновых лент щеток, но и к неисправности электродвигателя стеклоочистителя. Если резиновые ленты щеток примерзли к стеклу, то перед включением стеклоочистителя обязательно включите обогрев ветрового стекла, обогрев щеток стеклоочистителя ветрового стекла или обогрев заднего стекла.
- Если во время работы стеклоочистителя произошла его остановка из-за наледи или других препятствий на стекле, это может привести к неисправности электродвигателя стеклоочистителя даже в том случае, если выключить стеклоочиститель. Если это произошло, немедленно остановите автомобиль в безопасном месте, переведите выключатель зажигания в положение OFF и очистите стекло, обеспечив нормальную работу стеклоочистителя.
- При отсутствии специальной стеклоомывающей жидкости используйте только чистую воду. В местности, где зимой вода замерзает, используйте незамерзающую жидкость стеклоомывателя. См. раздел

«Жидкость стеклоомывателя» стр. 469.

Кроме того, при эксплуатации автомобиля в морозную погоду используйте специальные «незамораживающие» щетки стеклоочистителя.

- Не очищайте щетки стеклоочистителя бензином или растворителем (например, разбавителем для красок или бензином). Это приведет к порче щеток стеклоочистителя.
- Когда переключатель стеклоочистителя находится в положении «Автоматический режим (AUTO)», не касайтесь ветрового стекла рядом с датчиком дождя/освещенности и не дотрагивайтесь области рядом с ним влажной тряпкой. Это может привести к неожиданному срабатыванию стеклоочистителя и стать причиной травмы.
- При мойке автомобиля убедитесь, что стеклоочиститель выключен. В противном случае стеклоочиститель может неожиданно сработать и причинить травму.

- Перед использованием автоматической мойки убедитесь, что стеклоочиститель выключен. В противном случае рычаги и щетки стеклоочистителя могут быть повреждены, так как стеклоочиститель может неожиданно сработать и щетки автоматической мойки автомобилей могут запутаться в них.

**ПРИМЕЧАНИЕ**

- Электродвигатель стеклоочистителя ветрового стекла защищен от перегрузки автоматическим выключателем. При постоянной работе электродвигателя в условиях чрезмерных нагрузок автоматический выключатель может временно отключить электродвигатель. Если это произошло, припаркуйте автомобиль в безопасном месте, выключите переключатель стеклоочистителя и подождите примерно 10 минут. Произойдет возврат автоматического выключателя в рабочее состояние, и стеклоочиститель снова сможет работать в нормальном режиме.
- Периодически промывайте резиновые ленты щеток стеклоочистителя и стекла стеклоомывающей жидкостью, чтобы устранить разводы, а также налет дорожной соли или дорожной пыли. Держите омыватель стекла включенным не менее 1 секунды, чтобы обеспечить разбрызгивание жидкости по всему ветровому или заднему стеклу.

- Налипание на ветровое стекло или на щетки стеклоочистителя насекомых, воска, жира и прочих веществ приводит к неравномерной работе стеклоочистителя и образованию грязных полос на стекле. Если на стекле после работы стеклоомывателя остаются грязные полосы или стеклоочиститель работает рывками, очистите наружную поверхность ветрового и заднего стекла раствором нейтрального моющего средства или чистящим средством с низкой абразивностью при помощи губки или мягкой ткани. Однако не используйте моющее средство для очистки резиновых скребков щеток стеклоочистителей. Для очистки резиновых скребков щеток стеклоочистителей используйте только губку или мягкую салфетку (без моющего средства или абразивного очистителя). Если протереть резиновую ленту щетки со значительным усилием, черный компонент покрытия отслоится, что приведет к вибрации щетки стеклоочистителя. Также после протирания проверьте, не отсоединилась ли резиновая лента. После очистки стекла и резиновых скребков щеток стеклоочистителя обязательно ополосните их чистой водой. Ополаскивайте стекло до тех пор, пока вода не перестанет образовывать капли на поверхности стекла. Это указывает на то, что стекло чистое.
- Если разводы не устраняются даже после описанной выше процедуры, замените щетки стеклоочистителя или резиновые ленты щеток новыми. Инструкции по замене см. в разделе

«Замена щеток стеклоочистителей»  
☞ стр. 470.

- При установке переключателя стеклоочистителя в положение AUTO, когда выключатель зажигания находится в положении ON, стеклоочиститель срабатывает один раз. Это подтверждает, что переключатель стеклоочистителя находится в положении AUTO.
- Когда переключатель стеклоочистителя установлен в положение AUTO, могут возникнуть следующие ситуации:
  - Стеклоочиститель может сработать при вибрации датчика дождя/освещенности или ветрового стекла, а также если на них налипли насекомые, пыль или грязь. Выключайте стеклоочиститель, если нет дождя или снега.
  - Стеклоочиститель не будет работать, если датчик дождя/освещенности не обнаружил наличие дождя или снега. При необходимости нажмите на рычаг управления стеклоочистителями вниз до положения низкой или высокой скорости работы.
  - Стеклоочиститель может не сработать надлежащим образом, если датчик дождя/освещенности не обнаружил достаточное количество капель дождя из-за того, что верхняя половина ветрового стекла покрыта водоотталкивающим покрытием, грязью или льдом.
  - Если интервал работы стеклоочистителя не изменяется в зависимости от количества

осадков, это может указывать на неисправность датчика дождя/освещенности. При необходимости переведите переключатель стеклоочистителя в любое положение, отличное от положения AUTO. В такой ситуации рекомендуется при первой возможности обратиться к дилеру SUBARU для проверки системы.

- Стеклоочиститель прекращает работу, если температура наружного воздуха падает до  $-15^{\circ}\text{C}$  или ниже. Стеклоочиститель возобновляет работу, когда температура наружного воздуха достигает  $-10^{\circ}\text{C}$  или выше. Если необходимо включить стеклоочиститель при температуре ниже  $-15^{\circ}\text{C}$ , нажмите на рычаг управления стеклоочистителями вниз до положения низкой или высокой скорости работы.
- Если температура в области датчика дождя/освещенности составляет более  $80^{\circ}\text{C}$ , стеклоочиститель может не работать, так как при таких температурах система не может определить количество капель дождя.
- Данная система также оснащена функцией регулировки интервала прерывистой работы стеклоочистителя в зависимости от скорости автомобиля. Когда автомобиль останавливается, интервал работы стеклоочистителя становится длиннее по сравнению с тем, который используется во время движения.

- Данная система может работать со сбоями в местах с мощным радиоизлучением или помехами.
- Если переключатель стеклоочистителя находится в положении AUTO, но стеклоочистители не включаются в дождь, или если переключатель стеклоочистителя находится в положении низкой скорости, а стеклоочистители не включаются, переведите переключатель стеклоочистителя в положение высокой скорости. В подобном случае рекомендуется обратиться к дилеру SUBARU.

### ■ Переключатели очистителя и омывателя ветрового стекла

Стеклоочиститель работает только, когда выключатель зажигания находится в положении ON.

#### ▼ Очиститель ветрового стекла

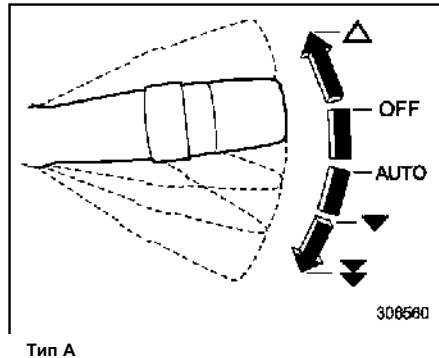

Тип А

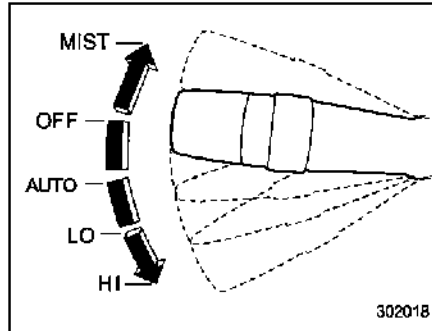

#### Тип В

▲/ MIST: однократное включение стеклоочистителя

OFF: выключено

AUTO: автоматический режим работы

▼/ LO: низкая скорость

▼/ HI: высокая скорость

Для включения стеклоочистителя переведите рычаг управления стеклоочистителями вниз. Когда переключатель стеклоочистителя установлен в положение «Автоматический режим (AUTO)», стеклоочиститель будет срабатывать автоматически при обнаружении датчиком дождя/освещенности капель на ветровом стекле. Интервал срабатывания стеклоочистителя автоматически регулируется в зависимости от интенсивности дождя.

Чтобы выключить стеклоочиститель, переведите рычаг управления стеклоочистителями в положение OFF.

Для однократного включения стеклоочистителя нажмите на рычаг вверх.

Стеклоочиститель будет работать до тех пор, пока Вы не отпустите рычаг.

### ПРИМЕЧАНИЕ

- Режим автоматической регулировки интервала срабатывания стеклоочистителя может подключаться с режима работы по датчику дождя на режим работы в зависимости от скорости автомобиля. Эту настройку можно изменить у дилера SUBARU. За более подробной информацией рекомендуется обратиться к дилеру SUBARU.
- Если включен прерывистый режим работы стеклоочистителя, то при начале движения автомобиля он срабатывает один раз.

#### ▼ Датчик дождя

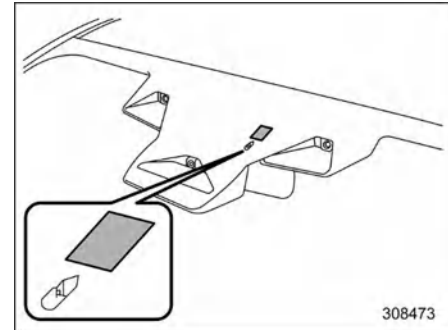

Датчик дождя установлен на ветровом стекле.

3  
Приборы и органы управления

### ▽ Регулировка чувствительности датчика

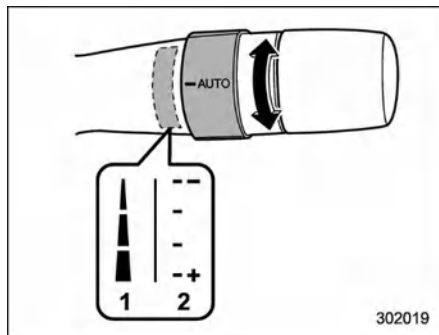

- 1 Тип А  
2 Тип В

Для регулировки чувствительности датчика дождя, управляющего стеклоочистителем, поверните регулятор. Поверните регулятор вниз, чтобы увеличить чувствительность. Поверните регулятор вверх, чтобы уменьшить чувствительность.

### ПРИМЕЧАНИЕ

Когда рычаг управления стеклоочистителями находится в положении AUTO, при повороте регулятора вниз стеклоочиститель срабатывает один раз, подтверждая, что чувствительность датчика повышена.

### ▽ Омыватель ветрового стекла

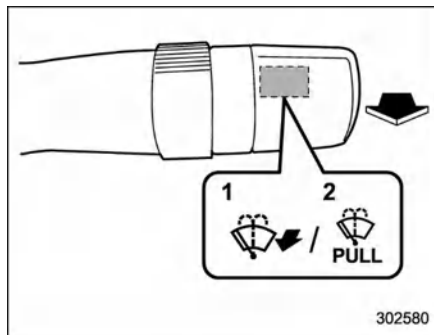

- 1 Тип А  
2 Тип В

Для включения омывателя ветрового стекла потяните рычаг управления стеклоочистителями на себя. Разбрызгивание жидкости будет происходить до тех пор, пока вы не отпустите рычаг. Стеклоочиститель будет работать, пока вы тянете за рычаг.

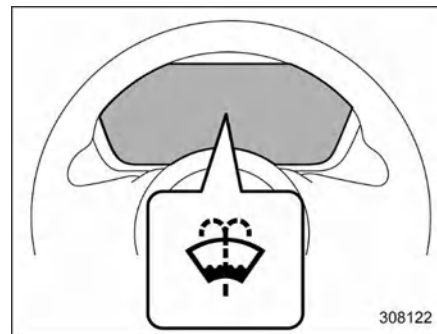

Сигнальная лампа уровня жидкости стеклоомывателя

### ПРИМЕЧАНИЕ

Если уровень жидкости в бачке стеклоомывателя ниже минимального, включается сигнальная лампа уровня жидкости стеклоомывателя. Если загорелась сигнальная лампа, заправьте жидкость в бачок. Порядок заправки бачка приведен в разделе «Жидкость стеклоомывателя» ☞ стр. 469.

### ■ Переключатель очистителя и омывателя заднего стекла

Стеклоочиститель работает только, когда выключатель зажигания находится в положении ON.

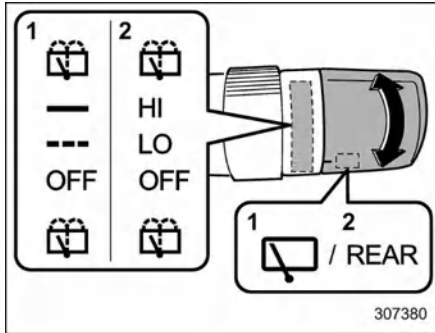

- 1 Тип А
- 2 Тип В

- : стеклоомыватель (одновременно включается стеклоочиститель)
- HI: непрерывный режим работы
- LO: прерывистый режим работы
- OFF: выключено
- : стеклоочиститель (одновременно включается стеклоочиститель)

### ▼ Стеклоочиститель заднего стекла

Для включения стеклоочистителя заднего стекла поверните ручку вверх.

Для выключения стеклоочистителя переведите ручку в положение OFF.

Если ручка установлена в положение LO, стеклоочиститель заднего стекла будет

работать в прерывистом режиме с интервалами, соответствующими скорости автомобиля. Если в этом положении перевести рычаг селектора в положение R, то стеклоочиститель заднего стекла переключится в непрерывный режим работы. Если перевести рычаг селектора из положения R (задний ход) в любое другое положение, то стеклоочиститель заднего стекла вернется в прерывистый режим работы.

### Автоматическое включение стеклоочистителя заднего стекла при включении передачи заднего хода:

Даже если выключатель очистителя заднего стекла находится в положении OFF, очиститель заднего стекла будет работать в прерывистом режиме, если при непрерывном режиме работы очистителя ветрового стекла перевести рычаг селектора в положение R (задний ход).

Заводской настройкой (настройкой по умолчанию) для функции включения стеклоочистителя заднего стекла при включении передачи заднего хода является настройка «Включено».

Эту настройку можно изменить у дилера SUBARU. Для получения подробной информации рекомендуется проконсультироваться с официальным дилером SUBARU.



**Не устанавливайте на крышке багажного отсека ничего, что может помешать работе очистителя заднего стекла. Это может привести к повреждению стеклоочистителя заднего стекла при работе.**

### ▼ Стеклоомыватель

Для включения омывателя заднего стекла при работающем стеклоочистителе поверните ручку вверх до положения «». Разбрызгивание жидкости будет происходить до тех пор, пока вы не отпустите ручку.

Для включения омывателя заднего стекла при неработающем стеклоочистителе поверните ручку вниз до положения «». Разбрызгивание стеклоомывающей жидкости и работа стеклоочистителя будут происходить до тех пор, пока вы не отпустите ручку.

Омыватель камеры заднего вида работает одновременно с омывателем заднего стекла.

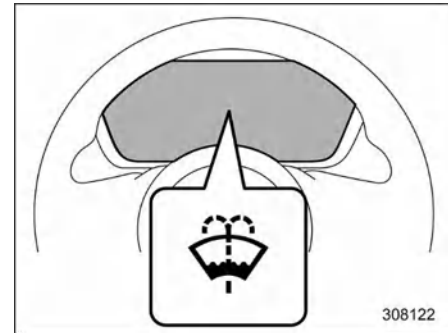

Сигнальная лампа уровня жидкости стеклоомывателя

### ПРИМЕЧАНИЕ

Если уровень жидкости в бачке стеклоомывателя ниже минимального, включается сигнальная лампа уровня жидкости стеклоомывателя. Если загорелась сигнальная лампа, заправьте

жидкость в бачок. Порядок заправки бачка приведен в разделе «Жидкость стеклоомывателя» ☞ стр. 469.

### 3-17. Обогрев заднего стекла, наружных зеркал заднего вида и подогрев щеток очистителя ветрового стекла

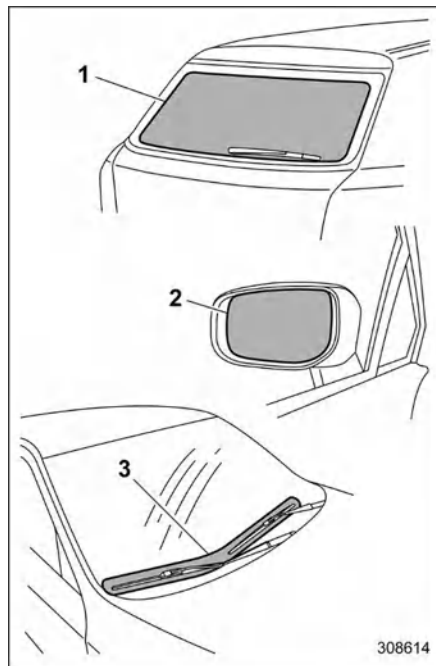

- 1 Обогрев заднего стекла и подогрев щетки заднего стеклоочистителя
- 2 Обогреватель наружных зеркал
- 3 Обогреватель щеток стеклоочистителя ветрового стекла

Работа обогрева заднего стекла, наружных зеркал заднего вида и подогрева щеток очистителя ветрового стекла возможна только в том случае, если выключатель зажигания находится в положении ON.

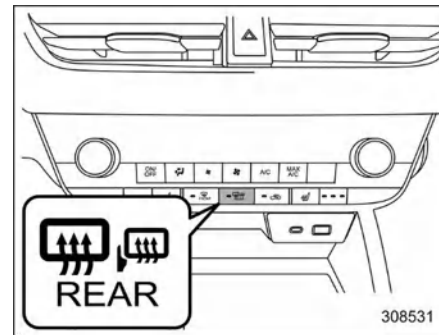

Кнопка обогрева заднего стекла и наружных зеркал

Для включения обогрева нажмите кнопку обогрева заднего стекла, наружных зеркал заднего вида и подогрева щеток очистителя ветрового стекла. Обогрев заднего стекла, обогрев наружных зеркал заднего вида и подогрев щеток очистителя ветрового стекла включатся одновременно. При включении обогрева в кнопке загорится индикатор.

Для отключения системы повторно нажмите эту кнопку. Система также отключается при переводе выключателя зажигания в положение ACC или OFF.

Обогрев заднего стекла, наружных зеркал заднего вида и подогрев щеток очистителя ветрового стекла автоматически отключится

примерно через 15 минут работы. Если запотевание заднего стекла и наружных зеркал заднего вида, а также обледенение резиновых скребков щеток очистителя ветрового стекла полностью устранены до истечения этого времени, повторно нажмите эту кнопку, чтобы выключить обогрев. Если запотевание заднего стекла и наружных зеркал, а также обледенение щеток стеклоочистителя ветрового стекла не устранены, снова нажмите эту кнопку.

Включить режим непрерывной работы обогрева заднего стекла, наружных зеркал заднего вида и подогрева щеток очистителя ветрового стекла можно при помощи центрального информационного дисплея. Более подробную информацию см. в разделе «Автомобиль»  стр. 208.

### ОСТОРОЖНО

- В целях предотвращения разрядки аккумуляторной батареи не допускайте, чтобы обогрев заднего стекла, наружных зеркал заднего вида и подогрев щеток очистителя ветрового стекла работал дольше, чем это необходимо.
- Не используйте острые предметы или абразивные чистящие вещества для очистки внутренней поверхности заднего стекла. Они могут повредить нити обогрева, нанесенные на стекло.

### ПРИМЕЧАНИЕ

- Если щетки стеклоочистителя примерзли к ветровому стеклу, включите обогрев заднего стекла, наружных зеркал заднего вида и подогрев щеток очистителя ветрового стекла.
- Если ветровое стекло покрыто снегом, удалите его, чтобы работа подогрева щеток очистителя ветрового стекла была более эффективна.
- Если обогрев заднего стекла, наружных зеркал заднего вида и подогрев щеток очистителя ветрового стекла работает в непрерывном режиме:
  - Если скорость автомобиля остается на уровне 15 км/ч или ниже в течение 15 минут, обогреватель щеток стеклоочистителя ветрового стекла автоматически выключается. Однако обогреватель заднего стекла и обогреватель наружных зеркал в такой ситуации будут продолжать работу в непрерывном режиме.
  - Если напряжение аккумуляторной батареи автомобиля уменьшится ниже допустимого уровня, то непрерывный режим работы отключится и система обогрева прекратит свою работу.
- При низком уровне заряда АКБ функция обогрева выключится. Запустите двигатель, чтобы использовать обогреватель заднего стекла.

### 3-18. Зеркала

Перед началом движения убедитесь, что внутреннее и наружные зеркала заднего вида правильно отрегулированы.

- **Внутреннее зеркало заднего вида (без функции автоматического затемнения) (при наличии)**

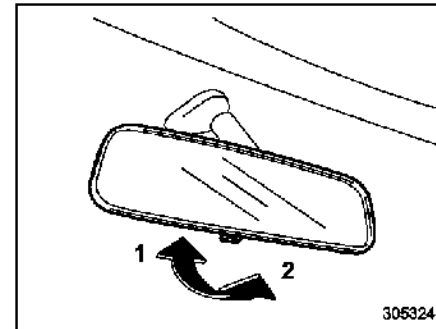

- 1 Нормальное положение
- 2 Положение для защиты от ослепления

Для нормального использования надавите на язычок на зеркале. Чтобы уменьшить ослепление фарами идущего сзади автомобиля, потяните язычок на себя и переведите зеркало в положение для защиты от ослепления.

## ■ Зеркало заднего вида с автоматическим затемнением (при наличии)

### ⚠ ПРЕДУПРЕЖДЕНИЕ

В целях безопасности всегда производите регулировку зеркал и нажимайте переключатели до начала движения автомобиля. Включайте/выключайте функцию автоматического затемнения только в случае необходимости. В противном случае может произойти авария.

### ⚠ ОСТОРОЖНО

- Для очистки зеркала используйте бумажное полотенце или аналогичный материал, смоченный средством для чистки стекол. Не разбрызгивайте средство для чистки стекол непосредственно на зеркало, поскольку в этом случае оно может попасть внутрь корпуса зеркала и повредить его.
- Датчики, определяющие яркость освещения, расположены спереди и сзади зеркала. Не закрепляйте никакие предметы, в частности наклейки, в зоне датчика и не помещайте никакие предметы на зеркало.

## ▼ Порядок использования зеркала заднего вида с автоматическим затемнением

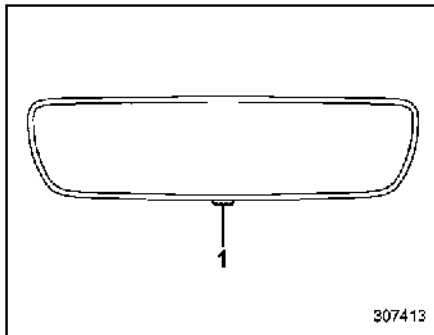

1 Переключатель ВКЛ/ВЫКЛ

1. Сдвиньте основной корпус зеркала заднего вида с автоматическим затемнением и отрегулируйте его положение таким образом, чтобы иметь достаточный обзор в заднем направлении.
2. Для включения или выключения функции автоматического затемнения нажмите выключатель функции автоматического затемнения. Если функция автоматического затемнения включена, загорается светодиодный индикатор. Если функция автоматического затемнения выключена, загорается зеленый светодиодный индикатор в переключателе.

### ПРИМЕЧАНИЕ

- Датчики расположены спереди и сзади зеркала.

- Даже если зеркало находится в режиме автоматического затемнения, поверхность зеркала делается светлой при переводе рычага селектора в положение R. Это обеспечивает хороший обзор при движении задним ходом.

## ■ Наружные зеркала заднего вида

### ▼ Выпуклое зеркало

### ⚠ ПРЕДУПРЕЖДЕНИЕ

В выпуклом зеркале предметы выглядят меньше и кажутся дальше, чем в плоском зеркале. При смене полосы движения не используйте выпуклое зеркало для определения дистанции между вашим автомобилем и автомобилями, идущими сзади. Для определения действительных размеров объектов и дистанции используйте внутреннее зеркало заднего вида или посмотрите назад.

### ⚠ ОСТОРОЖНО

Обязательно отрегулируйте положение зеркал перед поездкой.

### ▼ Переключатель дистанционного управления наружными зеркалами

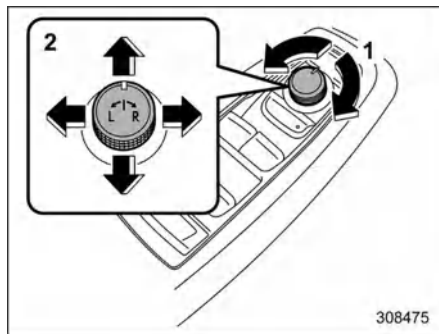

- 1 Выберите сторону для регулировки
- 2 Направление регулировки

Дистанционное управление наружными зеркалами работает, когда выключатель зажигания находится в положении ON или ACC.

1. Поверните переключатель дистанционного управления в ту сторону, которую вы хотите отрегулировать. L — для левого зеркала, R — для правого зеркала.
2. Нажмите на ту сторону переключателя регулировки наружных зеркал, в направлении которой нужно отрегулировать выбранное зеркало.
3. Чтобы предотвратить случайное перемещение зеркал, переведите переключатель выбора зеркала в нейтральное положение.

### ПРИМЕЧАНИЕ

- Зеркала также можно регулировать вручную.

Для моделей с функцией памяти:

- Наружное зеркало можно отрегулировать прибл. в течение 45 секунд после выполнения следующих условий.
    - Выключатель зажигания переведен в положение OFF.
    - Дверь отперта с помощью брелока дистанционного доступа.
  - Угол наклона наружного зеркала можно сохранить с помощью кнопки «1», «2» или любого из брелоков. Подробнее см. в разделе «Функция памяти сиденья водителя» ☞ стр. 36.
  - Углы наклона наружных зеркал также можно восстановить с помощью информации пользователя, хранящейся в системе мониторинга состояния водителя. Для этого выполните регистрацию пользователя в настройках системы мониторинга состояния водителя. См. раздел «Система мониторинга состояния водителя» ☞ стр. 363.
- ▼ Положение зеркала при движении задним ходом (при наличии)

При движении автомобиля задним ходом правое и/или левое наружное зеркало автоматически опускается вниз, чтобы обеспечить лучший обзор обстановки позади автомобиля.

1. Переведите выключатель зажигания в положение ON.
2. Переведите рычаг селектора в положение для движения задним ходом (R).
3. Зеркальный элемент наклоняется вниз.

Зеркальный элемент вернется в исходное положение, если будут выполнены следующие условия.

- Примерно через 9 секунд после перемещения рычага селектора в любое положение, кроме R (задний ход).
- Выключатель зажигания переведен в положение OFF.
- Автомобиль движется.

### ПРИМЕЧАНИЕ

- Угол наклона наружного зеркала при движении задним ходом можно сохранить с помощью кнопки «1», «2» или любого из брелоков. Подробнее см. в разделе «Функция памяти сиденья водителя» ☞ стр. 36.
- Угол наклона наружного зеркала при движении задним ходом также можно восстановить с помощью информации пользователя, хранящейся в системе мониторинга состояния водителя. Для этого выполните регистрацию пользователя в настройках системы мониторинга состояния водителя. См. раздел «Система мониторинга состояния водителя» ☞ стр. 363.
- Включить/выключить данную функцию можно с помощью центрального информационного дисплея. Более

подробную информацию см. в разделе «Автомобиль» ☞ стр. 208.

- По умолчанию (заводская настройка) данная функция относится к зеркалу со стороны переднего пассажира. Изменить настройку на зеркало со стороны водителя можно у дилера SUBARU. Для получения подробной информации рекомендуем обращаться к дилеру SUBARU.

### ▲ ОСТОРОЖНО

Нажмите педаль тормоза во время регулировки угла наклона зеркала при движении задним ходом.

Для изменения угла наклона зеркала при движении задним ходом отрегулируйте наружное зеркало с помощью переключателя регулировки положения зеркал заднего вида во время установки зеркала заднего вида в положение для движения задним ходом. Подробнее о регулировке см. в разделе «Переключатель регулировки положения зеркал заднего вида» ☞ стр. 231.

#### Функция памяти:

Угол наклона зеркала при движении задним ходом можно сохранить. Сохраните положение зеркала с помощью кнопки «1» или «2» или любого из брелоков и восстановите положение зеркала.

Подробнее о сохранении или вызове из памяти сохраненного положения см. в разделе «Функция памяти сиденья водителя» ☞ стр. 36.

### ПРИМЕЧАНИЕ

Если сиденье сдвинуто вперед или назад на 30 мм или более, угол наклона зеркала при движении задним ходом отрегулируется в соответствии с настройкой по умолчанию или в соответствии с последним настроенным положением.

Функция удержания последнего положения:

Угол наклона зеркала при движении задним ходом можно отрегулировать в соответствии с последним настроенным углом.

Функция удержания последнего положения работает при соблюдении следующих условий.

- Функция памяти не используется.
- Сиденье сдвинуто вперед или назад на 30 мм или более.

### ПРИМЕЧАНИЕ

- Заводской настройкой (настройкой по умолчанию) для данной функции является настройка «включено». Эту функцию можно включить у дилера SUBARU. За более подробной информацией рекомендуется обратиться к дилеру SUBARU.
- Если для функции удержания последнего положения выбрана настройка «выключено», угол наклона зеркала при движении задним ходом отрегулируется в соответствии с настройкой по умолчанию (заводской настройкой).

### ▼ Переключатель электропривода складывания зеркал

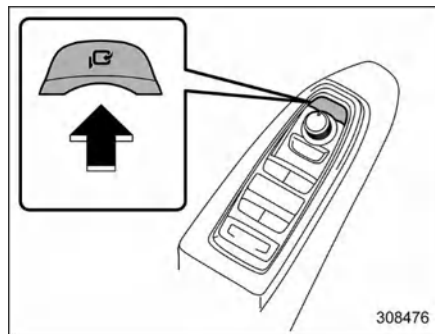

Переключатель электропривода складывания зеркал работает, когда выключатель зажигания находится в положении ON или ACC.

Для складывания наружных зеркал нажмите переключатель электропривода складывания зеркал. Для возврата зеркал в рабочее положение нажмите переключатель еще раз.

### ПРИМЕЧАНИЕ

- В случае если наружные зеркала складывались или раскладывались вручную, при переводе выключателя зажигания из положения OFF в положение ACC или ON наружные зеркала могут быть отрегулированы автоматически в зависимости от положения переключателя электропривода складывания зеркал.

- В случае если наружные зеркала были сложены вручную и установлены в положение, немного отличающееся от рабочего разложенного положения, при переводе выключателя зажигания из положения OFF в положение ACC или ON наружные зеркала могут быть автоматически сложены дальше в зависимости от положения переключателя электропривода складывания зеркал. Если это произошло, нажмите переключатель электропривода складывания зеркал. После этого наружные зеркала, сложенные в крайнее положение, выдвинутся в рабочее положение, а затем их можно сложить обратно обычным способом. Для возврата зеркал в рабочее положение нажмите переключатель еще раз.
- Если наружные зеркала были сложены вручную, они могут не выдвинуться при нажатии переключателя, даже если слышен звук работающего электродвигателя. В этом случае снова нажмите переключатель электропривода складывания зеркал.
- При ручном раскладывании наружные зеркала могут шататься. Всегда раскладывайте зеркала при помощи электропривода. Если наружные зеркала расшатались, сложите зеркала, а затем снова выдвиньте их при помощи электропривода.
- При низкой температуре наружные зеркала могут остановиться во время перемещения. Снова нажмите на переключатель. Если наружные

зеркала не работают при нажатии на переключатель, несколько раз переместите наружные зеркала вручную. Это поможет привести их в действие при помощи переключателя.

- При продолжительном нажатии на переключатель электропривода складывания зеркал зеркала могут не срабатывать. Это не является неисправностью. Повторите попытку через небольшой промежуток времени.
- Наружные зеркала можно сложить или разложить вручную прикл. в течение 45 секунд после выполнения следующих условий:
  - Выключатель зажигания переведен в положение OFF.
  - Дверь отперта с помощью брелока дистанционного доступа.

#### ▽ Функция складывания зеркал с электроприводом (при наличии)

Зеркала автоматически складываются, когда переключатель электропривода складывания зеркал переведен в положение раскладывания, выключатель зажигания находится в положении OFF, а двери заперты.

Зеркала автоматически раскладываются, когда переключатель электропривода складывания зеркал переведен в положение раскладывания, а двери заперты.

#### ПРИМЕЧАНИЕ

- Функция складывания зеркал с электроприводом не работает, когда переключатель электропривода

складывания зеркал находится в положении складывания.

- Настройку функции складывания зеркал с электроприводом можно изменить с помощью центрального информационного дисплея. Более подробную информацию см. в разделе «Автомобиль» ☞ стр. 208. Эту настройку также можно изменить у дилера SUBARU. Для получения подробной информации рекомендуем обращаться к дилеру SUBARU.

### 3-19. Регулировка положения рулевого колеса

#### ⚠ ПРЕДУПРЕЖДЕНИЕ

- Не регулируйте угол наклона / вылет рулевого колеса во время движения. Это может привести к потере контроля над автомобилем и, как следствие, к травмам.
- Если рычаг не поднимается в положение фиксации, заново отрегулируйте положение рулевого колеса. Управление автомобилем при незафиксированной рулевой колонке опасно. Это может привести к потере контроля над автомобилем и, как следствие, к травмам.

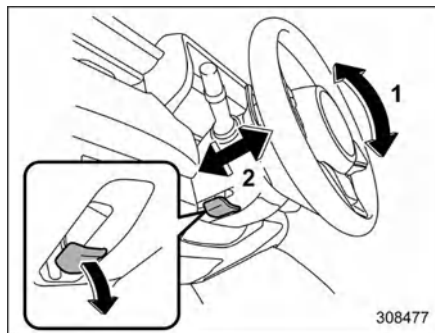

- 1 Регулировка угла наклона  
2 Регулировка вылета

1. Отрегулируйте положение сиденья. См. раздел «Передние сиденья» ☞ стр. 32.
2. Переведите рычаг блокировки наклона / вылета рулевой колонки вниз.
3. Установите рулевое колесо в требуемое положение.
4. Потяните рычаг вверх, чтобы зафиксировать рулевое колесо.
5. Подвигайте рулевое колесо вверх/вниз, вперед/назад, чтобы убедиться, что оно надежно зафиксировано.

### 3-20. Подогрев рулевого колеса (при наличии)

Подогрев рулевого колеса обеспечивает постоянную температуру рулевого колеса.

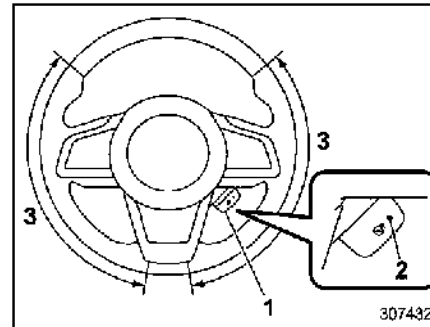

- 1 Выключатель подогрева рулевого колеса  
2 Контрольная лампа  
3 Зона подогрева

Для включения подогрева рулевого колеса потяните выключатель подогрева рулевого колеса, когда выключатель зажигания находится в положении ACC или ON. Включается подогрев рулевого колеса, и загорается контрольная лампа на выключателе. Для выключения подогрева рулевого колеса снова потяните выключатель. При этом индикатор погаснет.

## ОСТОРОЖНО

- Используйте подогрев рулевого колеса при работающем двигателе. В противном случае напряжение аккумуляторной батареи может упасть ниже допустимого уровня, и запуск двигателя станет невозможен.
- При длительном использовании системы подогрева рулевого колеса, даже при низких температурах окружающей среды, люди с чувствительной кожей могут получить легкие ожоги. Предупредите об этом людей, которые захотят воспользоваться системой подогрева рулевого колеса.
- Не накрывайте рулевое колесо с системой подогрева никакими предметами, в частности чехлом рулевого колеса. Это может привести к перегреву системы подогрева рулевого колеса.
- Не допускайте попадания жидкости на рулевое колесо. В случае попадания жидкости сразу же вытрите ее перед тем, как включить подогрев рулевого колеса.

### ПРИМЕЧАНИЕ

- Если при включении системы подогрева рулевого колеса температура поверхности рулевого колеса превышает примерно 40 °C

(104 °F), система не будет нагревать рулевое колесо. Однако индикатор продолжит гореть.

- Подогрев рулевого колеса автоматически выключается примерно через 30 минут после включения.
- Регулировка температуры подогрева рулевого колеса невозможна.

## 3-21. Звуковой сигнал

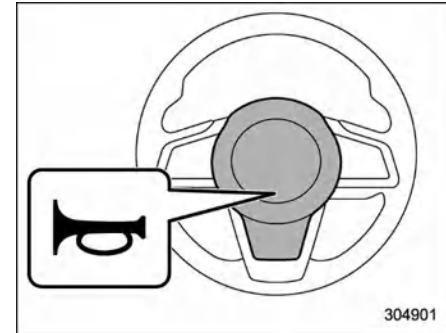

Чтобы включить звуковой сигнал, нажмите на кнопку звукового сигнала.

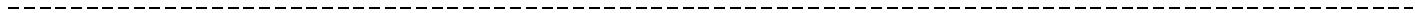
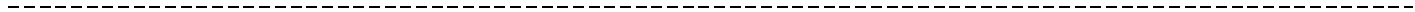
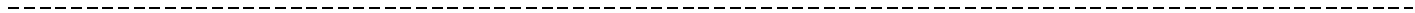
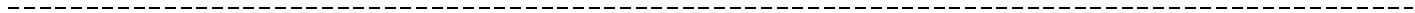
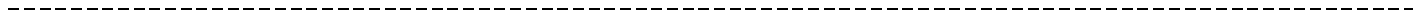
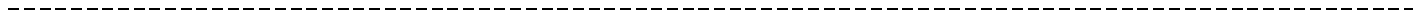
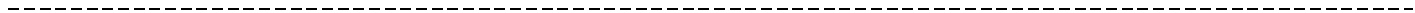
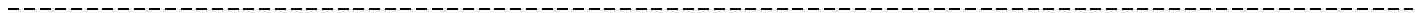

4-1. Управление вентиляцией .....	238
Центральные дефлекторы .....	238
Боковые дефлекторы.....	238
Боковые дефлекторы.....	238
4-2. Панель управления климатической установки ...	239
4-3. Автоматический режим работы климатической установки.....	241
Датчики.....	242
4-4. Ручное управление климатизацией .....	242
Выбор режима распределения воздуха .....	242
Регулирование температуры.....	243
Регулирование скорости вентилятора.....	244
Управление кондиционером.....	244
Управление воздухозабором .....	244
Отключение климатической установки.....	245
4-5. Оттаивание .....	245
4-6. Рекомендации по эксплуатации системы отопления и кондиционирования воздуха.....	246
Очистка решетки воздухозабора системы вентиляции .....	246
Эффективное охлаждение после стоянки под прямыми лучами солнца .....	246
Циркуляция компрессорного масла в контуре хладагента .	246
Проверка климатической установки перед началом летнего сезона .....	246
Охлаждение и осушение воздуха в салоне при погодных условиях, отличающихся повышенной влажностью и низкой температурой .....	247
Отключение компрессора климатической установки при работе двигателя в условиях высокой нагрузки .....	247
Хладагент для климатической установки.....	247
4-7. Система очистки воздуха .....	248
Замена салонного фильтра .....	248

## 4-1. Управление вентиляцией

### ■ Центральные дефлекторы

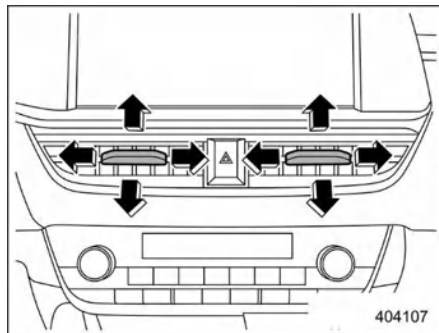

Для изменения направления подачи воздуха переместите регулятор. Чтобы закрыть подачу воздуха, переместите регулятор к середине панели управления.

### ■ Боковые дефлекторы

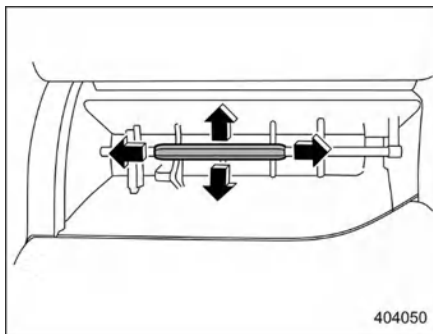

Для изменения направления подачи воздуха переместите регулятор. Чтобы закрыть подачу воздуха, переместите регулятор в сторону стекла двери.

### ■ Боковые дефлекторы

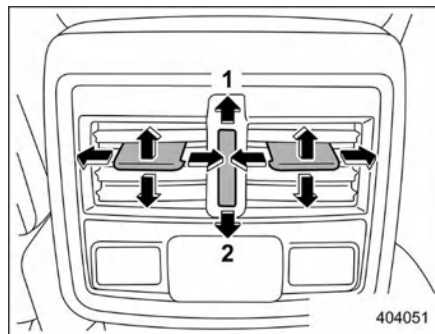

- 1 Открывание
- 2 Закрывание

Для изменения направления подачи воздуха переместите регулятор.

## 4-2. Панель управления климатической установки

### ПРЕДУПРЕЖДЕНИЕ

- Функция охлаждения работает только при включенном двигателе.
- Не оставляйте в автомобиле без присмотра детей и взрослых, которые не могут самостоятельно о себе позаботиться. А также домашних животных. Кроме того, в жаркие или солнечные дни температура в закрытом автомобиле может быстро повыситься настолько, что приведет к тепловому удару или смертельному исходу.

### ПРИМЕЧАНИЕ

При низком уровне заряда аккумуляторной батареи система климат-контроля отключится. Запустите двигатель, чтобы использовать систему климат-контроля.

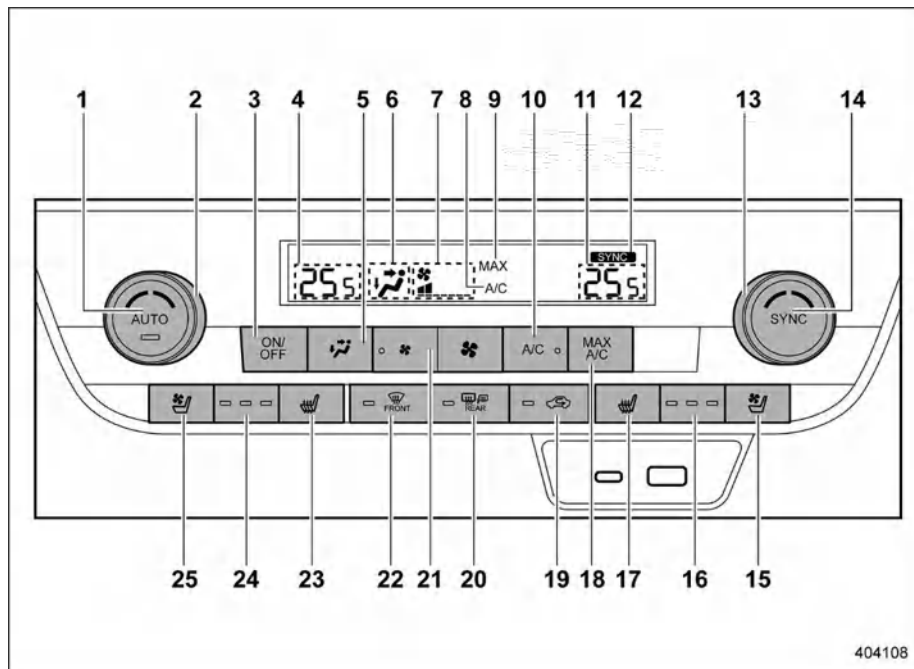

- 1 Кнопка автоматического режима работы климатической установки (AUTO) (см. раздел «Автоматический режим работы климатической установки» ☞ стр. 241).
- 2 Регулятор температуры с левой стороны (см. раздел «Регулирование температуры» ☞ стр. 243).
- 3 Кнопка включения/выключения (см. раздел «Автоматический режим работы климатической установки» ☞ стр. 241).

- 4 Индикатор установленной температуры с левой стороны (см. раздел «Регулирование температуры» ☞ стр. 243).
- 5 Кнопка выбора режима распределения воздуха (см. раздел «Выбор режима распределения воздуха» ☞ стр. 242).
- 6 Индикатор режима распределения воздуха (см. раздел «Выбор режима распределения воздуха» ☞ стр. 242).

- 7 Индикатор скорости вентилятора (см. раздел «Регулирование скорости вентилятора» ☞ стр. 244).
- 8 Индикатор включения кондиционера (см. раздел «Управление кондиционером» ☞ стр. 244).
- 9 Индикатор режима максимальной мощности кондиционера (см. раздел «Режим максимальной мощности кондиционера» ☞ стр. 243).
- 10 Кнопка кондиционера (см. раздел «Управление кондиционером» ☞ стр. 244).
- 11 Индикатор установленной температуры с правой стороны (см. раздел «Регулирование температуры» ☞ стр. 243).
- 12 Индикатор режима синхронизации (SYNC) (см. раздел «Режим синхронизации» ☞ стр. 244).
- 13 Регулятор температуры с правой стороны (см. раздел «Регулирование температуры» ☞ стр. 243).
- 14 Кнопка режима синхронизации (см. раздел «Режим синхронизации» ☞ стр. 244).
- 15 Кнопка вентиляции правого сиденья\*<sup>1</sup> (см. раздел «Вентиляция сидений» ☞ стр. 50).
- 16 Индикатор подогрева и вентиляции правого сиденья\*<sup>1</sup> (см. раздел «Подогрев сидений» ☞ стр. 48 / «Вентиляция сидений» ☞ стр. 50).
- 17 Кнопка подогрева правого сиденья (см. раздел «Подогрев сидений» ☞ стр. 48).
- 18 Кнопка режима максимальной мощности кондиционера (см. раздел «Режим максимальной мощности кондиционера» ☞ стр. 243).
- 19 Кнопка управления воздухозабором (см. раздел «Управление воздухозабором» ☞ стр. 244).
- 20 Кнопка обогрева стекла (см. раздел «Обогрев заднего стекла, наружных зеркал заднего вида и подогрев щеток очистителя ветрового стекла» ☞ стр. 228).

404108

- 21 Кнопка регулирования скорости вентилятора (см. раздел «Регулирование скорости вентилятора» <sup>☞</sup> стр. 244).
- 22 Кнопка режима оттаивания (см. раздел «Оттаивание» <sup>☞</sup> стр. 245).
- 23 Кнопка подогрева левого сиденья (см. раздел «Подогрев сидений» <sup>☞</sup> стр. 48).
- 24 Индикатор подогрева и вентиляции левого сиденья\*1 (см. раздел «Подогрев сидений» <sup>☞</sup> стр. 48 / «Вентиляция сидений» <sup>☞</sup> стр. 50).
- 25 Кнопка вентиляции левого сиденья\*1 (см. раздел «Вентиляция сидений» <sup>☞</sup> стр. 50).

\*1: при наличии

## ПРИМЕЧАНИЕ

Пример на иллюстрации выше относится к моделям с левосторонним расположением рулевого управления. На моделях с правосторонним расположением рулевого управления места установки некоторых кнопок могут отличаться от показанных на иллюстрации.

## 4-3. Автоматический режим работы климатической установки

При выборе автоматического режима автоматически регулируются следующие функции:

- Режим распределения воздуха
- Управление воздухозабором
- Работа компрессора климатической установки
- Скорость вентилятора

Для включения данного режима выполните следующее.

1. Нажмите кнопку AUTO. Загорится индикатор на кнопке AUTO.
2. Установите нужную температуру с помощью регулятора температуры.

## ПРИМЕЧАНИЕ

- Используйте автоматическую систему климат-контроля, когда двигатель работает.
- Даже если в охлаждении воздуха нет необходимости, компрессор климатической установки будет автоматически включаться, если установлена температура значительно более низкая, чем текущая температура подаваемого в салон воздуха. Даже в этом случае будет загораться индикатор включения кондиционера на панели управления климатической установки.

- Кондиционер может не работать в следующих случаях:
  - При низкой температуре воздуха в салоне.
  - При падении температуры наружного воздуха до значения, близкого к 0 °C (32 °F).
- Диапазон регулирования температуры может варьироваться в зависимости от характеристик автомобиля для местного рынка.
- Если индикатор на кнопке AUTO горит, то при нажатии кнопки регулирования скорости вентилятора или режима распределения воздуха, а также при включении режима максимальной мощности кондиционера (MAX A/C) индикатор на кнопке AUTO погаснет. После этого можно вручную управлять системой по своему усмотрению с помощью панели управления климатической установки. Чтобы вернуть систему в автоматический режим, нажмите кнопку AUTO.

Чтобы выключить систему климат-контроля, нажмите кнопку ON/OFF.

При этом забор воздуха будет различаться в автоматическом и ручном режимах.

- Если включен автоматический режим управления воздухозабором: режим вентиляции с притоком наружного воздуха
- Если включен ручной режим управления воздухозабором: без изменений

■ Датчики

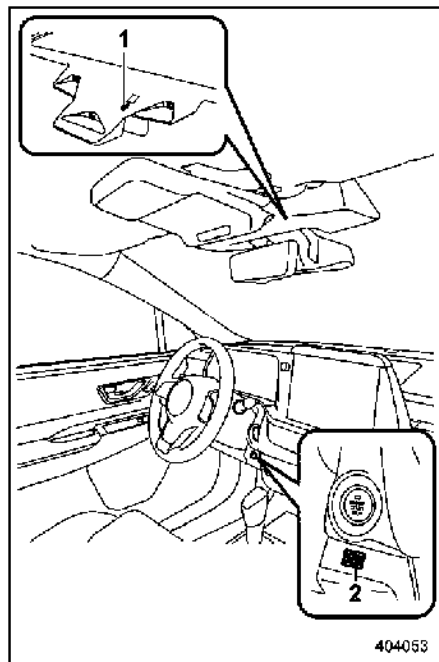

- 1 Датчик дождя / солнечного излучения и влажности
- 2 Датчик температуры воздуха в салоне

В автоматической системе климат-контроля используется несколько датчиков. Данные датчики требуют осторожного обращения. При неправильном обращении они могут быть

легко повреждены, в результате чего система климат-контроля не сможет правильно регулировать температуру в салоне. Во избежание повреждения датчиков соблюдайте следующие меры предосторожности:

- Не подвергайте датчики ударным воздействиям.
- Не допускайте попадания воды на датчики.
- Не накрывайте датчики.

#### 4-4. Ручное управление климатизацией

■ Выбор режима распределения воздуха

Выберите режим распределения воздуха с помощью кнопки выбора режима распределения воздуха.

Доступны следующие режимы распределения воздуха.

**Вентиляция:**

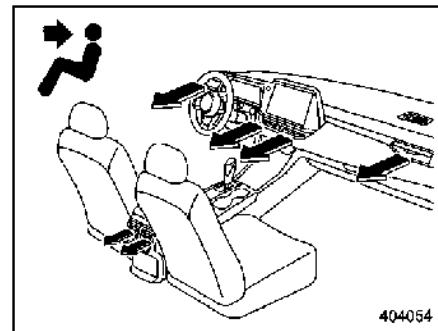

Дефлекторы передней панели

**Вентиляция 2:**

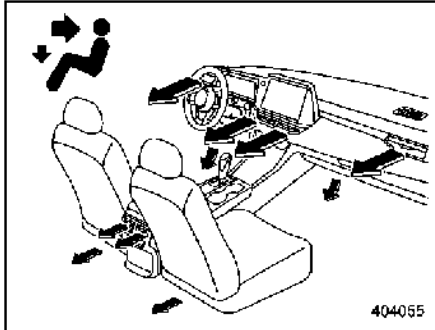

Дефлекторы передней панели и пространства для ног

**Два уровня:**

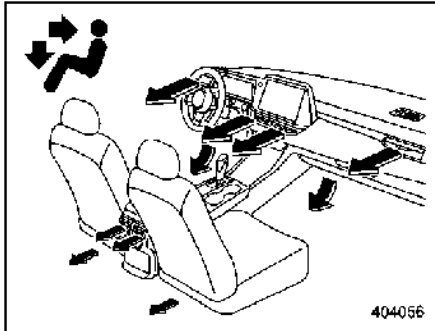

Дефлекторы передней панели и пространства для ног

**Обогрев:**

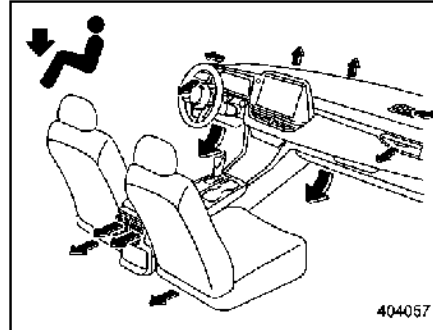

Дефлекторы пространства для ног, боковые дефлекторы передней панели и частично через дефлекторы обдува стекол (небольшое количество воздуха подается на ветровое стекло и оба боковых стекла для предотвращения их запотевания)

**Обогрев/оттаивание:**

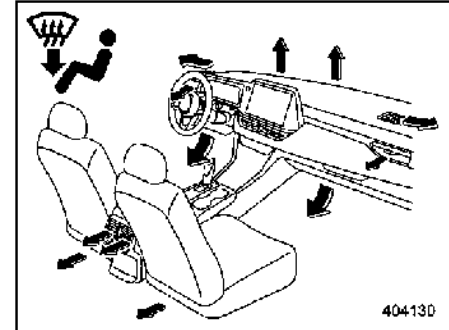

Дефлекторы обдува стекол, дефлекторы пространства для ног и боковые дефлекторы передней панели

■ **Регулирование температуры**

Вращайте регулятор температуры, чтобы установить нужную температуру в салоне.

▼ **Режим максимальной мощности кондиционера**

Для более быстрого охлаждения нажмите кнопку MAX A/C.

Нажмите кнопку MAX A/C, чтобы включить режим максимальной мощности кондиционера. На панели управления климатической установки загорится индикатор MAX A/C. Нажмите кнопку MAX A/C еще раз, чтобы выключить режим MAX A/C и вернуться к предыдущим настройкам. Индикатор MAX A/C на панели управления

климатической установки погаснет. Когда режим MAX A/C отключен, индикатор MAX A/C не горит.

Если включен режим максимальной мощности кондиционера, настройки автоматически меняются следующим образом:

- Кондиционер включается.
- Устанавливается минимальная температура.
- Устанавливается максимальная скорость вентилятора.
- Включается режим рециркуляции.
- Распределение воздуха будет соответствовать режиму вентиляции.

## ПРИМЕЧАНИЕ

**Режим максимальной мощности кондиционера будет отменен, если система мониторинга состояния водителя повторно выполнит распознавание пользователя во время использования режима максимальной мощности кондиционера.**

### ▼ Режим синхронизации

При включении режима синхронизации температура воздуха со стороны водителя и пассажира синхронизируется при вращении регулятора температуры со стороны водителя. Нажмите кнопку SYNC, чтобы включить режим синхронизации. На панели управления климатической установки загорится индикатор SYNC.

Чтобы отключить режим синхронизации, нажмите кнопку SYNC еще раз или поверните регулятор температуры со стороны пассажира. Индикатор SYNC на панели

управления климатической установки погаснет. Когда режим синхронизации выключен, индикатор SYNC не горит. В этом случае регулирование температуры со стороны водителя и со стороны переднего пассажира производится отдельно. Температура будет регулироваться отдельно с помощью регуляторов температуры со стороны водителя и пассажира.

### ■ Регулирование скорости вентилятора

Выберите нужную скорость вращения вентилятора, нажимая кнопки управления скоростью вентилятора.

## ПРИМЕЧАНИЕ

**При низком уровне заряда АКБ вентилятор выключится. Запустите двигатель, чтобы использовать систему климат-контроля.**

### ■ Управление кондиционером

Кондиционер работает только при включенном двигателе.

Чтобы включить кондиционер, нажмите кнопку кондиционера при включенном вентиляторе салона. Когда кондиционер включен, горит индикатор включения кондиционера.

Чтобы выключить кондиционер, нажмите кнопку еще раз.

## ПРИМЕЧАНИЕ

**Для эффективного устранения запотевания стекол или осушения воздуха в холодную погоду включите кондиционер. Однако, если наружная температура составляет примерно 0 °C (32 °F), кондиционер и осушение воздуха могут не работать должным образом.**

### ■ Управление воздухозабором

Выберите режим воздухозабора, нажав кнопку управления воздухозабором.

#### Режим рециркуляции:

Когда горит индикатор на кнопке управления воздухозабором, выполняется рециркуляция воздуха в салоне автомобиля. Нажимайте кнопку управления воздухозабором в положение «ВКЛ». в следующих случаях:

- Движение в условиях повышенной запыленности.
- Когда требуется повышение эффективности охлаждения воздуха в салоне (например, в особенно жаркую погоду).

#### Режим вентиляции с притоком наружного воздуха

Если индикатор на кнопке управления воздухозабором не горит, в салон автомобиля поступает наружный воздух. Нажимайте кнопку управления воздухозабором в положение «ВЫКЛ». в следующих случаях.

- Когда пыльная дорога осталась позади.
- Если температура в салоне понизилась до комфортной.

**▲ ОСТОРОЖНО**

Длительное использование режима рециркуляции может привести к запотеванию стекол. Переключитесь в режим вентиляции с притоком наружного воздуха, как только пыльный участок дороги будет преодолен.

**ПРИМЕЧАНИЕ**

Если выбрана вентиляция с притоком наружного воздуха, система может автоматически управлять воздухозабором в зависимости от таких факторов, как заданная температура, текущая температура в салоне или условия снаружи автомобиля.



■ **Отключение климатической установки**

Чтобы выключить систему климат-контроля, нажмите кнопку ON/OFF.

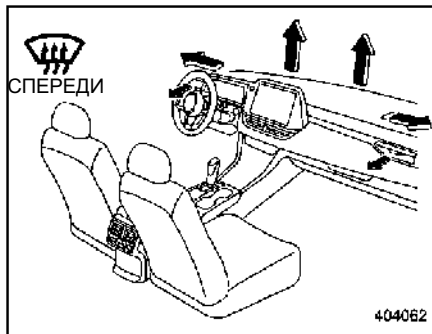
**4-5. Оттаивание**





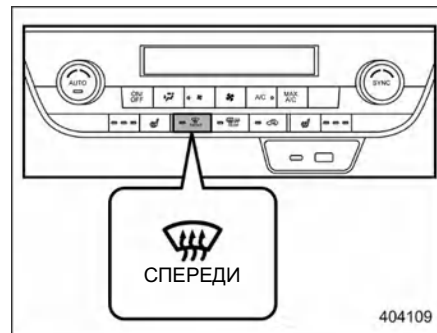

Чтобы удалить запотевание с ветрового стекла и стекол передних дверей, сделайте следующее:

- Для выбора режима «» нажмите кнопку оттаивания.
- Для выбора режима «» нажмите кнопку выбора режима распределения воздуха на панели управления климатической установки.



**ПРИМЕЧАНИЕ**

- Если выбран режим «» или «», компрессор климатической установки автоматически включается, независимо от состояния кнопки кондиционера, обеспечивая более быстрый обогрев ветрового стекла. При этом автоматически устанавливается режим вентиляции с притоком наружного воздуха.
- Если включен режим рециркуляции, при выборе «» не произойдет переключение в режим вентиляции с притоком наружного воздуха, останется активным режим рециркуляции.
- После оттаивания ветрового стекла, включенного кнопкой оттаивания «», при повторном нажатии кнопки система возвращается к настройкам,

выбранным до включения функции оттаивания.

#### 4-6. Рекомендации по эксплуатации системы отопления и кондиционирования воздуха

##### ■ Очистка решетки воздухозабора системы вентиляции

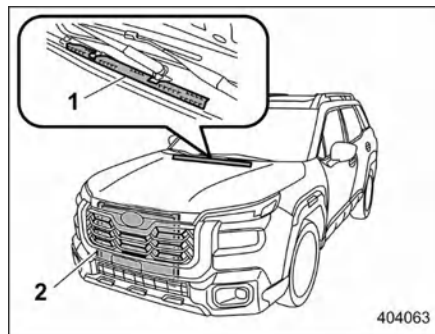

- 1 Передняя решетка воздухозабора системы вентиляции
- 2 Конденсатор

Для эффективного обогрева салона и оттаивания стекла следите за тем, чтобы передняя решетка воздухозабора системы вентиляции всегда была очищена от снега, листьев и других препятствий притоку воздуха. Так как конденсатор установлен перед радиатором, следует всегда поддерживать

в чистоте эту область, так как скапливающиеся здесь насекомые и листья ухудшают эффективность охлаждения.

##### ■ Эффективное охлаждение после стоянки под прямыми лучами солнца

После стоянки под прямыми лучами солнца в первые несколько минут поездки следует опустить стекла, обеспечив приток свежего воздуха в салон. Это способствует более быстрому охлаждению воздуха в салоне. Для максимальной эффективности охлаждения поднимите стекла при работе кондиционера.

##### ■ Циркуляция компрессорного масла в контуре хладагента

В сезон, когда кондиционер не используется, включайте компрессор климатической установки при низкой частоте вращения двигателя на несколько минут каждый месяц (на холостом ходу или при низкой скорости движения) для обеспечения циркуляции компрессорного масла.

##### ■ Проверка климатической установки перед началом летнего сезона

Каждую весну проверяйте кондиционер на предмет утечки хладагента, состояние шлангов хладагента и работу кондиционера. Для проверки климатической установки рекомендуем обратиться к дилеру SUBARU.

### ■ Охлаждение и осушение воздуха в салоне при погодных условиях, отличающихся повышенной влажностью и низкой температурой

При определенных погодных условиях (высокая относительная влажность воздуха, низкая температура и т. п.) можно заметить выход небольшого количества водяного пара из дефлекторов. Это нормальное явление, не указывающее на неисправность климатической установки.

### ■ Отключение компрессора климатической установки при работе двигателя в условиях высокой нагрузки

Для улучшения динамических характеристик автомобиля и экономии топлива предусмотрено временное отключение компрессора климатической установки во время работы кондиционера при нажатии педали акселератора до упора для резкого разгона автомобиля или на крутом подъеме.

### ■ Хладагент для климатической установки

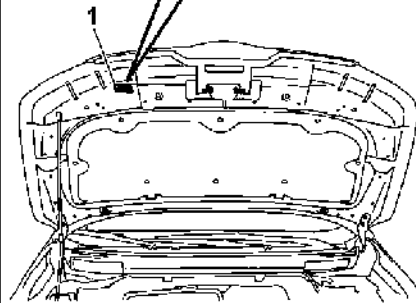
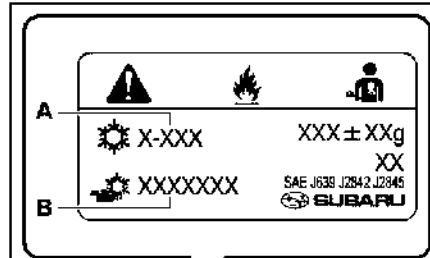

308654

- 1 Наклейка кондиционера  
 А Наименование хладагента  
 В Наименование компрессорного масла

В климатической установке вашего автомобиля используется озонобезопасный хладагент R-1234yf (HFO-1234yf) или R134a (HFC-134a).

Чтобы проверить тип используемого в кондиционере хладагента, воспользуйтесь наклейкой кондиционера в указанном на иллюстрации месте.

Для обслуживания рекомендуем обращаться к дилеру SUBARU.

Гарантия не распространяется на ремонт, необходимость которого была вызвана использованием несоответствующего хладагента.

## 4-7. Система очистки воздуха

Заменяйте салонный фильтр в соответствии с графиком технического обслуживания. См. раздел «График технического обслуживания» стр. 439. Соблюдение этого графика обеспечит эффективную очистку воздуха от пыли. Если ваш автомобиль эксплуатируется в условиях повышенной запыленности воздуха, фильтр должен заменяться чаще. Мы рекомендуем поручать проверку состояния фильтра и его замену дилеру SUBARU. При замене рекомендуем использовать только оригинальный комплект салонного фильтра SUBARU.

### ОСТОРОЖНО

В перечисленных ниже случаях рекомендуем обратиться к дилеру SUBARU, даже если срок замены салонного фильтра еще не наступил:

- Уменьшилась подача воздуха через дефлекторы.
- Ветровое стекло быстро запотевает.

### ПРИМЕЧАНИЕ

Ненадлежащее обслуживание салонного фильтра может повлиять на работу кондиционера, отопителя и функции оттаивания.

### ■ Замена салонного фильтра

1. Откройте вещевой ящик.

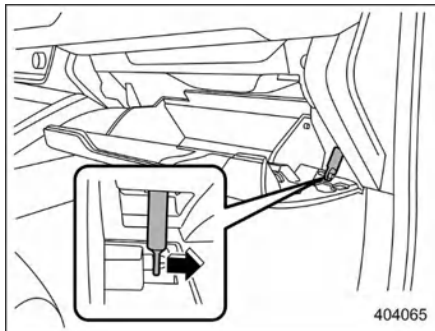

2. Отсоедините шток демпфера от вещевого ящика.

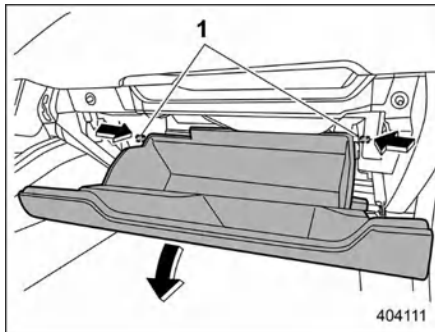

1 Упоры

3. Нажмите с двух сторон на вещевой ящик внутрь, чтобы разблокировать упоры, а затем опустите вещевой ящик, насколько это возможно.

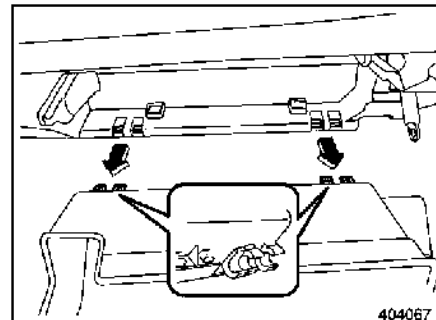

4. Вытяните вещевой ящик в горизонтальном направлении и отсоедините петли. При этом соблюдайте осторожность, чтобы не повредить петли.

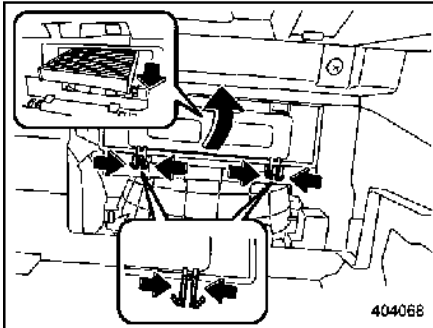

5. Сожмите оба фиксатора и снимите крышку фильтра.
6. Осторожно наклоните вниз край фильтра и медленно вытяните его на 1 см (0,4 дюйма). Медленно извлеките оставшуюся часть фильтра.
7. Замените салонный фильтр на новый и установите крышку на место.

### **▲ ОСТОРОЖНО**

**Метка в виде стрелки на фильтре должна указывать ВВЕРХ.**

8. Установите на место вещевой ящик и присоедините шток демпфера.
9. Закройте вещевой ящик.

### **ПРИМЕЧАНИЕ**

При снятии салонного фильтра не допускайте попадания посторонних предметов внутрь корпуса.

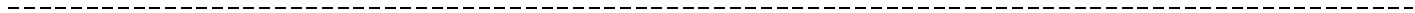
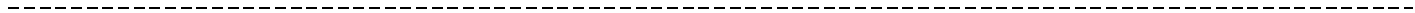
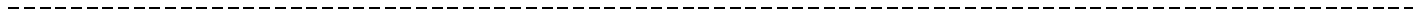
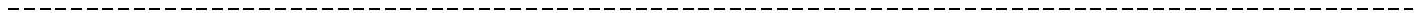
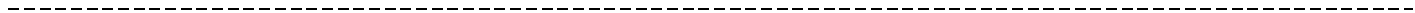
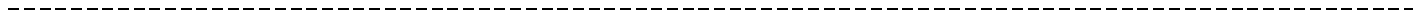
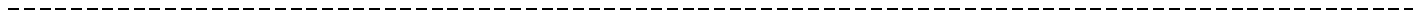

5-1. Антенна .....	252
Антенна на крыше .....	252

5-2. Аудиокомплект .....	252
--------------------------	-----

## 5-1. Антенна

### ■ Антенна на крыше

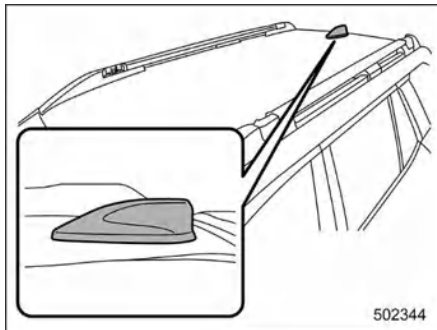

Антенна установлена по центру в задней части крыши.

## 5-2. Аудиокомплект

### **▲ ОСТОРОЖНО**

- Перед установкой радиостанции частотного диапазона общего пользования, а также других радиопередающих устройств рекомендуем всегда проконсультироваться у дилера SUBARU. Если установка таких устройств произведена ненадлежащим образом или если они не предназначены для данного автомобиля, то эти устройства могут стать причиной сбоев в работе электронного оборудования автомобиля.
- Чтобы не допустить разрядки аккумуляторной батареи, не оставляйте аудио-/видеосистему включенной при выключенном двигателе.

Если ваш автомобиль оснащен оригинальными навигационной системой или аудиосистемой SUBARU, обратитесь за подробной информацией к отдельному руководству по эксплуатации аудиосистемы / навигационной системы.

6-1. Освещение салона.....	254	6-7. Разъемы USB для зарядки.....	263
Плафон освещения салона.....	254	Как пользоваться разъемом USB для зарядки.....	264
Точечные светильники.....	254	6-8. Беспроводное зарядное устройство (при наличии).....	265
Плафон освещения багажного отсека.....	255	Как пользоваться беспроводным зарядным устройством.....	266
Таймер задержки выключения.....	255	Держатель для мобильных устройств.....	269
6-2. Солнцезащитные козырьки.....	256	6-9. Пепельница (при наличии).....	270
Удлинитель солнцезащитного козырька.....	256	6-10. Верхний поручень.....	271
Косметическое зеркало с подсветкой.....	257	6-11. Крючок для одежды.....	272
6-3. Вещевые отделения.....	257	6-12. Крючок для сумки.....	272
Вещевой ящик со стороны переднего пассажира.....	257	6-13. Напольный коврик.....	273
Вещевое отделение в центральной консоли.....	258	6-14. Универсальный чехол для багажа.....	274
Центральный подлокотник.....	258	Использование универсального чехла для багажа.....	274
Вещевое отделение в центральном подлокотнике.....	258	6-15. Удобные проушины для крепления багажа.....	277
Вещевое отделение для переднего пассажира.....	259	6-16. Регулируемая сетка для багажного отсека.....	278
Потолочная консоль.....	259	6-17. Вещевое отделение под полом багажного отсека.....	278
6-4. Подстаканники.....	260		
Подстаканники водителя и переднего пассажира.....	260		
Подстаканники задних пассажиров.....	260		
6-5. Держатели для бутылок.....	261		
6-6. Разъем электропитания.....	261		

## 6-1. Освещение салона

**▲ ОСТОРОЖНО**

Покидая автомобиль, убедитесь, что освещение выключено, чтобы аккумуляторная батарея не разряжалась.

## ■ Плафон освещения салона

## ▼ Выключатели плафона освещения салона

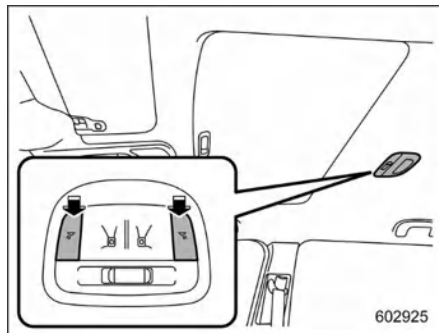

Чтобы включить плафон освещения салона, нажмите выключатель. Чтобы выключить плафон, нажмите выключатель еще раз.

**▲ ОСТОРОЖНО**

В точечных светильниках используются светодиоды, поэтому не смотрите долго на них. В противном случае это может причинить вред глазам.

## ▼ Выключатель взаимодействия с дверями

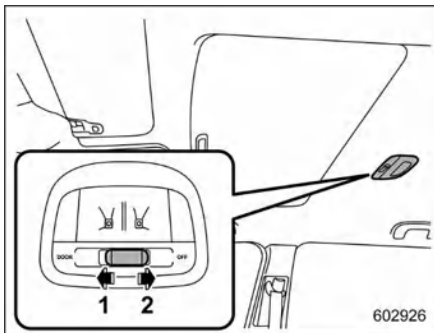

- 1 DOOR  
2 OFF

Выключатель взаимодействия с дверями имеет следующие положения.

**OFF:** плафоны освещения салона не загораются автоматически при открытии двери. Однако свет можно включить вручную, нажав на выключатель.

**ДВЕРЬ:** если плафоны освещения выключены, они включаются автоматически, когда открывается любая из дверей (кроме крышки багажного отсека). Через несколько секунд после того, как все двери закрыты

(не считая крышки багажного отсека), плафоны освещения постепенно гаснут. Подробную информацию см. в разделе «Таймер задержки выключения» стр. 255.

## ■ Точечные светильники

## ▼ Выключатели точечных светильников

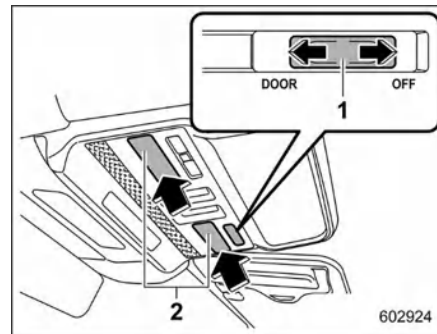

- 1 Выключатель взаимодействия с дверями  
2 Плафон

Для включения точечного светильника нажмите на рассеиватель. Для выключения снова нажмите на рассеиватель.

**▲ ОСТОРОЖНО**

В точечных светильниках используются светодиоды, поэтому не смотрите долго на них. В противном случае это может причинить вред глазам.

Выключатель взаимодействия с дверями имеет следующие положения:

**OFF:** точечные светильники не включаются при открывании двери. Но светильники можно включить вручную нажатием на рассеиватели.

**ДВЕРЬ:** точечные светильники загораются в следующих случаях:

- Открыта любая из дверей (кроме крышки багажного отсека).
- Отпирание дверей с помощью функции дистанционного доступа. См. раздел «Запирание и отпирание при помощи брелока дистанционного доступа» ☞ стр. 117.
- Отпирание дверей с помощью системы дистанционного управления бесключевым доступом. См. раздел «Система дистанционного управления бесключевым доступом» ☞ стр. 129.
- Выключатель зажигания переводится из положения ACC в положение OFF.

После закрывания всех дверей (не считая крышки багажного отсека) точечные светильники постепенно гаснут. Подробную информацию см. в разделе «Таймер задержки выключения» ☞ стр. 255.

### ■ Плафон освещения багажного отсека

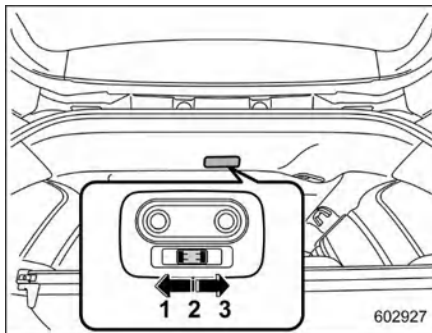

- 1 OFF
- 2 DOOR
- 3 ON

**OFF:** плафон освещения остается выключенным.

**ДВЕРЬ:** плафон включается при открывании крышки багажного отсека. После закрывания крышки багажного отсека плафон освещения остается включенным и постепенно гаснет.

**ВКЛ.:** плафон освещения постоянно включен.

### ■ Таймер задержки выключения

Следующие световые приборы имеют автоматическую функцию:

- Плафон освещения салона
- Точечные светильники
- Плафон освещения багажного отсека

Если выключатель плафона освещения салона установлен в положение DOOR, освещение автоматически включается и выключается в зависимости от запирания и отпирания дверей, открывания и закрывания дверей, а также положения выключателя зажигания.

### ПРИМЕЧАНИЕ

Настройка времени задержки выключения световых приборов (таймера задержки выключения) может быть изменена с помощью центрального информационного дисплея. Более подробную информацию см. в разделе «Автомобиль» ☞ стр. 208. Задержка выключения световых приборов (таймер задержки выключения) может быть также настроена дилером SUBARU. Для получения подробной информации рекомендуем обращаться к дилеру SUBARU.

## 6-2. Солнцезащитные козырьки

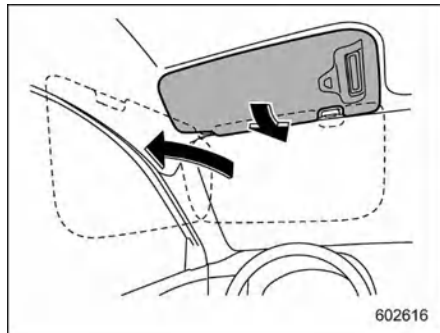

Для защиты от солнечного света откиньте козырьки вниз. Чтобы защититься от солнечного света сбоку, откиньте солнцезащитный козырек вниз и поверните в сторону стекла двери.

### ■ Удлинитель солнцезащитного козырька

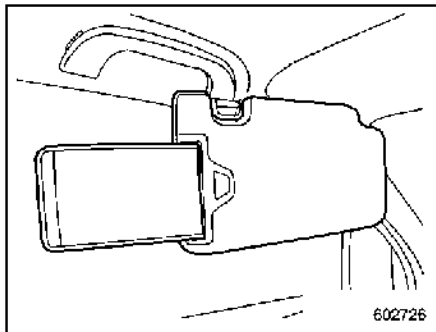

Когда солнцезащитный козырек повернут к стеклу двери, используйте его удлинитель для предотвращения попадания света через зазор между козырьком и центральной стойкой. Чтобы воспользоваться удлинителем, потяните его в сторону задней части автомобиля. Чтобы убрать удлинитель, когда он не нужен, сдвиньте его в сторону передней части автомобиля.

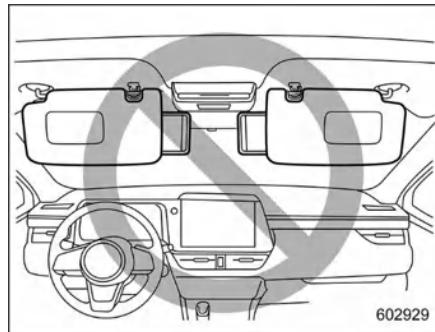

**▲ ОСТОРОЖНО**

**Не выдвигайте удлинитель, когда солнцезащитный козырек находится в стандартном положении. В противном случае он перекроет обзор через внутреннее зеркало заднего вида.**

■ **Косметическое зеркало с подсветкой**

**▲ ОСТОРОЖНО**

Во время движения автомобиля держите крышку косметического зеркала закрытой во избежание ослепления.

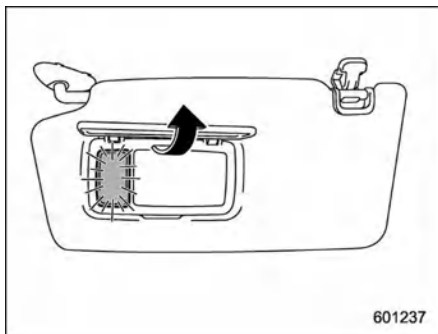

Чтобы воспользоваться косметическим зеркалом, откиньте солнцезащитный козырек вниз и откройте крышку косметического зеркала. Когда крышка косметического зеркала открыта, горит подсветка косметического зеркала.

**ПРИМЕЧАНИЕ**

Длительное использование подсветки косметического зеркала при неработающем двигателе может

привести к разрядке аккумуляторной батареи.

**6-3. Вещевые отделения**

**▲ ОСТОРОЖНО**

- Во время движения всегда держите вещевые отделения закрытыми, чтобы снизить риск травмирования в случае внезапной остановки или дорожно-транспортного происшествия.
- Не храните в вещевых отделениях следующие предметы. В противном случае это может вызвать возгорание или привести к аварии:
  - Аэрозольные баллончики, емкости с легковоспламеняющимися или едкими жидкостями, а также другие опасные предметы.
  - Пластиковые или иные термонеустойчивые, а также легковоспламеняющиеся предметы, например зажигалки.

■ **Вещевой ящик со стороны переднего пассажира**

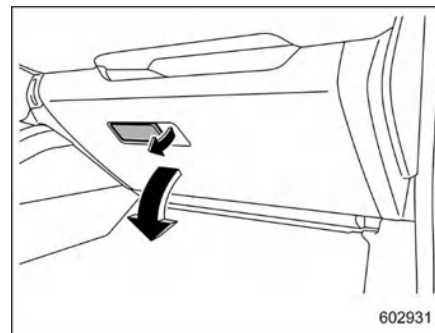

Для открывания вещевого ящика потяните за ручку. Для закрывания прижмите крышку вверх.

**ПРИМЕЧАНИЕ**

При включенной подсветке передней панели включается подсветка вещевого ящика. См. раздел «Фары» ☞ стр. 215.

### ■ Вещевое отделение в центральной консоли

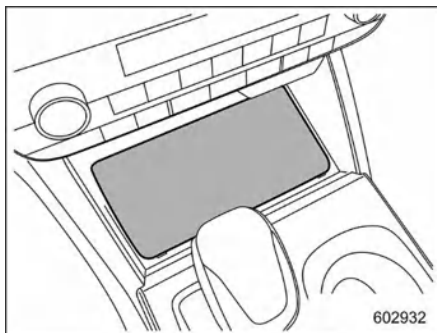

Вещевое отделение в центральной консоли находится под средней частью передней панели.

### ▲ ПРЕДУПРЕЖДЕНИЕ

Для моделей с беспроводным зарядным устройством:

Когда включено беспроводное зарядное устройство, не кладите в вещевое отделение в центральной консоли монеты, ключи, скрепки или другие металлические предметы. Подробности см. в разделе «Беспроводное зарядное устройство» ☞ стр. 265.

### ▲ ОСТОРОЖНО

Не помещайте в вещевое отделение в центральной консоли предметы, которые могут выкатиться оттуда. Вы можете получить травму, если во время движения автомобиля предметы будут выброшены из вещевого отделения.

### ПРИМЕЧАНИЕ

При включенной подсветке передней панели включается подсветка вещевого отделения в центральной консоли. См. раздел «Фары» ☞ стр. 215.

### ■ Центральный подлокотник

В центральном подлокотнике имеется вещевое отделение.

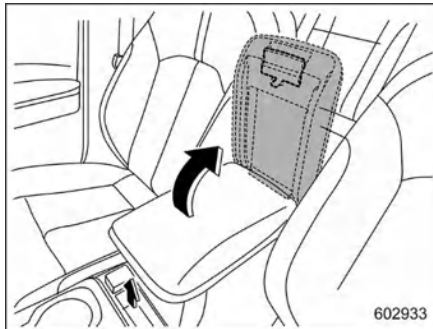

Чтобы открыть крышку, потяните ручку запертия вверх.

### ■ Вещевое отделение в центральном подлокотнике

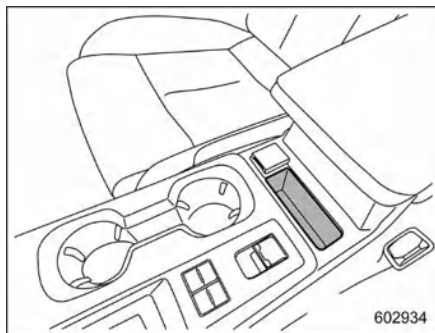

Модели с левосторонним расположением рулевого управления

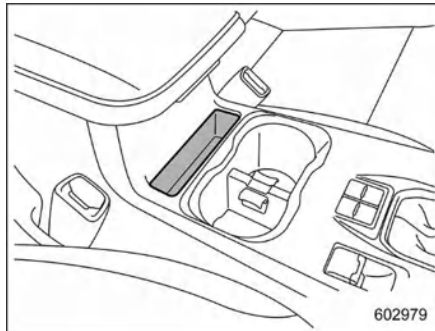

Модели с правосторонним расположением рулевого управления

Вещевое отделение в центральном подлокотнике находится в передней части подлокотника.

■ **Вещевое отделение для переднего пассажира**

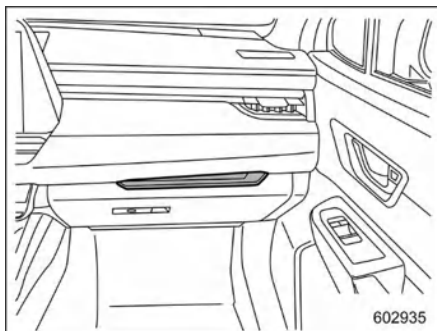

602935

Вещевое отделение для переднего пассажира расположено в верхней части перчаточного ящика.

**▲ ОСТОРОЖНО**

Не храните следующие предметы в вещевом отделении для переднего пассажира. Это может привести к травме или несчастному случаю:

- Предметы с острыми концами, например отвертка.
- Предметы весом более 250 г.
- Предметы, выступающие за пределы вещевого отделения для переднего пассажира.

■ **Потолочная консоль**

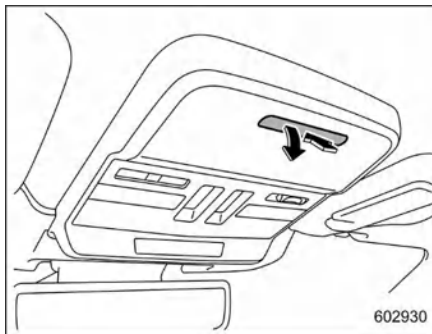

602930

Чтобы открыть консоль, слегка нажмите на крышку, и она автоматически откроется.

**▲ ПРЕДУПРЕЖДЕНИЕ**

Не пользуйтесь потолочной консолью во время вождения. Это может отвлечь вас от дороги впереди и привести к аварии, которая может стать причиной серьезных травм или смерти.

**▲ ОСТОРОЖНО**

- Закрывайте потолочную консоль перед началом движения.
- В теплую погоду или под воздействием солнечных лучей во время парковки внутренняя часть потолочной консоли нагревается.

Избегайте хранения пластиковых или других чувствительных к нагреву или легковоспламеняющихся предметов, таких как зажигалки, в потолочной консоли.

- Не тяните крышку при открывании потолочной консоли. Это может привести к повреждению потолочной консоли.

## 6-4. Подстаканники

### **▲ ОСТОРОЖНО**

Будьте осторожны, чтобы не пролить жидкости. Вы или ваши пассажиры могут обжечься горячими напитками. Пролитые напитки могут повредить обивку, коврики или аудиосистему.

### ■ Подстаканники водителя и переднего пассажира

### **▲ ОСТОРОЖНО**

- Во время движения не извлекайте стакан из подстаканника и не ставьте стакан в подстаканник, так как это может отвлечь ваше внимание и привести к дорожно-транспортному происшествию.
- Будьте осторожны, чтобы не пролить напиток на рычаг селектора или переключатель (блок переключателей) рядом. Пролитие жидкости может вызвать нарушение работы рычага селектора и/или переключателя (блока переключателей).

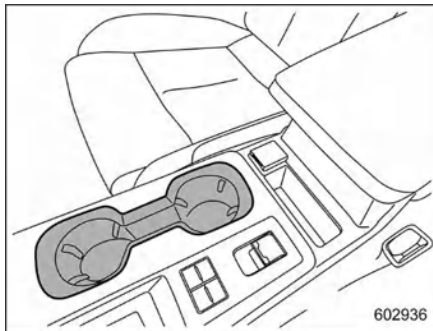

Модели с левосторонним расположением рулевого управления

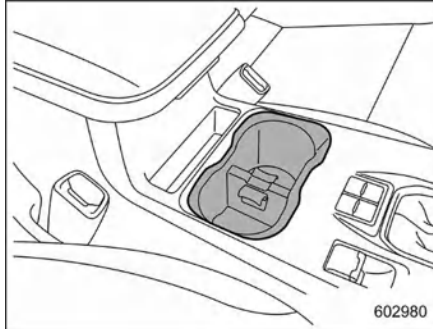

Модели с правосторонним расположением рулевого управления

В центральную консоль встроены два подстаканника.

### ■ Подстаканники задних пассажиров

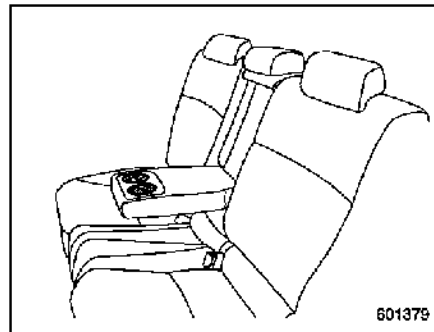

Два подстаканника встроены в подлокотник.

### **▲ ОСТОРОЖНО**

Когда в подстаканнике находится сосуд с напитком, не складывайте и не раскладываете ни одно из сидений. В противном случае это может привести к проливаю напитка во время движения и, если напиток горячий, вызвать ожог.

## 6-5. Держатели для бутылок

### **▲ ОСТОРОЖНО**

- Во время движения не извлекайте бутылку из держателя и не ставьте бутылку в держатель, так как это может отвлечь ваше внимание и привести к дорожно-транспортному происшествию.
- При помещении бутылки в держатель убедитесь, что она закрыта крышкой. В противном случае это может привести к проливанью напитка при открывании/закрывании двери или во время движения и, если напиток горячий, вызвать ожог.

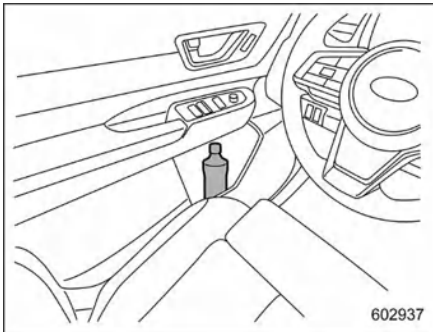

Держатель для бутылки имеется на каждой двери; их можно использовать для хранения бутылок с напитками и других предметов.

## 6-6. Разъем электропитания

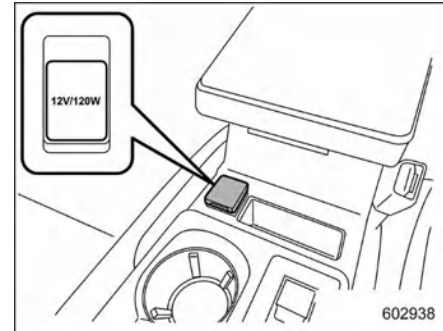

Модели с левосторонним расположением рулевого управления: разъем электропитания в центральной консоли

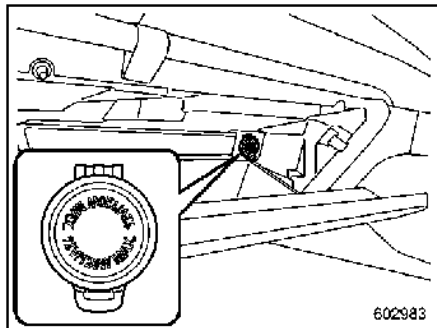

602983

Модели с правосторонним расположением рулевого управления: разъем электропитания в вещевом ящике

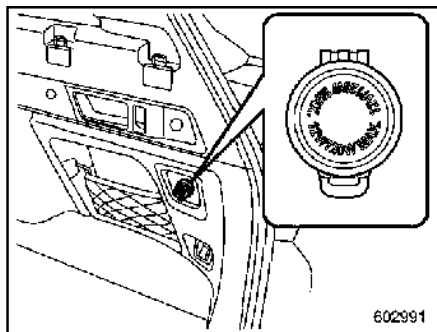

602991

Разъем электропитания в багажном отсеке

В автомобиле имеются разъемы электропитания, показанные на рисунке. Вы можете пользоваться в автомобиле

электрическим прибором, подключив его к разъему электропитания.

Электрэнергия (12 В пост. тока) от АКБ подается на каждый разъем электропитания, когда выключатель зажигания находится в положении ACC или ON.

Максимальная мощность электрического прибора, который можно подключить к разъему, составляет 120 Вт. Не подключайте к разъему электропитания электрические приборы более высокой мощности.

При одновременном подключении электроприборов к двум или более разъемам электропитания их суммарная потребляемая мощность не должна превышать 120 Вт.

### ▲ ОСТОРОЖНО

- Не пытайтесь вставить прикуриватель в разъем для электропитания внешних потребителей.
- Не помещайте какие-либо посторонние предметы, особенно металлические, например монеты или алюминиевую фольгу, в разъем электропитания. Это может вызвать короткое замыкание. Обязательно закройте крышку разъема электропитания, если он не используется.
- Подключайте только электрические приборы, рассчитанные на напряжение питания 12 В постоянного тока.

Максимальная мощность электрического прибора, который можно подключить к разъему, составляет 120 Вт. Не подключайте к разъему электропитания электрические приборы более высокой мощности.

При одновременном подключении электроприборов к двум или более разъемам электропитания их суммарная потребляемая мощность не должна превышать 120 Вт. Перегрузка разъема электропитания может привести к короткому замыканию. Не используйте разветвители и не подключайте более одного электрического прибора.

- При одновременном подключении электроприборов к двум разъемам электропитания их суммарная потребляемая мощность не должна превышать 120 Вт. Перегрузка разъема электропитания может привести к короткому замыканию. Не используйте разветвители и не подключайте более одного электрического прибора.
- Если штекер вашего электрического прибора вставляется в гнездо разъема электропитания слишком свободно или слишком туго, это может привести к плохому контакту или застреванию штекера в гнезде. Используйте только штекеры, хорошо подходящие к гнезду разъема.

- Длительное использование электрического прибора, подключенного к разъему электропитания, при выключенном двигателе может привести к разрядке аккумуляторной батареи.
- Перед началом движения убедитесь, что штекер и провод подключенного электрического прибора не мешают переключению передач и управлению педалями акселератора и тормоза. В противном случае отсоедините электрический прибор на время движения.

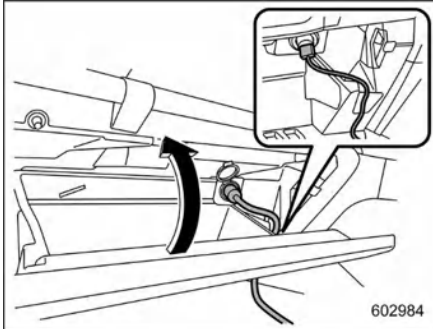

Модели с правосторонним расположением рулевого управления: разъем электропитания в вещевом ящике

## ПРИМЕЧАНИЕ

Разъемы электропитания в вещевом ящике можно использовать даже при закрытой крышке ящика, поскольку в ней предусмотрены зазоры, позволяющие вывести провода наружу. Пропустите шнур электроприбора через этот зазор.

## 6-7. Разъемы USB для зарядки

### ОСТОРОЖНО

- К разъемам USB можно подключать кабели USB Type-A и Type-C. Если подключен кабель другого типа, электропитание или зарядка могут быть невозможны или может быть нарушена работа устройства.
- Существует риск выхода из строя подключенного устройства или повреждения данных. Подключение устройства осуществляется под вашу ответственность.
- Во избежание удара электрическим током или неисправности соблюдайте следующие меры предосторожности:
  - Не подсоединяйте USB-концентратор.
  - Не вставляйте в разъем USB какой-либо металлический или другой посторонний предмет.
  - Не проливайте воду или другую жидкость на разъем USB.
- Будьте осторожны и не тяните за подсоединенный кабель. В противном случае это может повредить разъем USB и подсоединенное устройство.

- Длительное питание устройства при выключенном двигателе может привести к разрядке аккумуляторной батареи. Даже если двигатель включен, не рекомендуем подключать устройство на длительное время без необходимости.
- Не подключайте неисправное устройство. В противном случае возможны задымление и возгорание.

## ПРИМЕЧАНИЕ

- Номинальное напряжение в каждом разъеме USB составляет 5 В. Подробно о максимальной мощности читайте в разделе «Как пользоваться разъемом USB для зарядки» стр. 264. Перед подключением устройства обязательно прочитайте руководство по эксплуатации этого устройства и убедитесь, что электропитание через данный тип разъема допустимо для устройства. Если подключено устройство, которому требуется мощность, превышающая максимально допустимую, электропитание или зарядка могут быть невозможны. Даже если зарядка может быть завершена, время, необходимое для зарядки, может быть больше, чем при использовании оригинального зарядного устройства для этого устройства.
- В зависимости от устройства зарядка может быть возможна только при использовании специального

кабеля. В таком случае обязательно подключите устройство с помощью специального кабеля.

- Когда подключено устройство, связанное с ПК, электропитание или зарядка могут быть невозможны.
- При подключении устройства для зарядки отключите его сразу после завершения зарядки.

## ■ Как пользоваться разъемом USB для зарядки

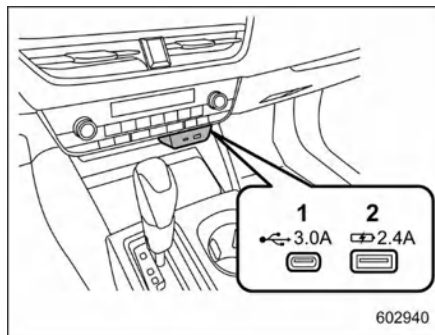

Разъем USB в передней части салона

- 1 USB Type-C: 5 В пост. тока / 3,0 А
- 2 USB Type-A: 5 В пост. тока / 2,4 А

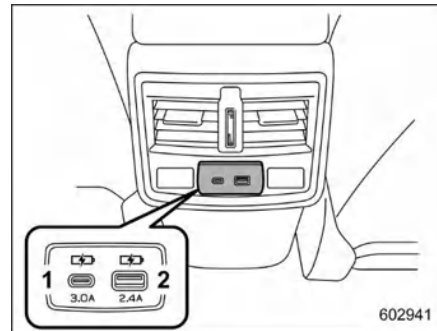

Разъем USB на центральной консоли:

- 1 USB Type-C: 5 В пост. тока / 3,0 А
- 2 USB Type-A: 5 В пост. тока / 2,4 А

Перед использованием разъема USB для зарядки электронных устройств переведите выключатель зажигания в положение ACC или ON. Суммарный максимальный выходной ток двух разъемов USB составляет 5,4 А.

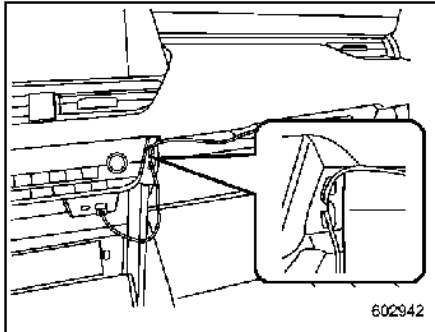
**ПРИМЕЧАНИЕ**

При подключении мобильного устройства, лежащего в вещевом отделении для переднего пассажира, к разъему USB в передней части салона используйте зажим для кабеля.

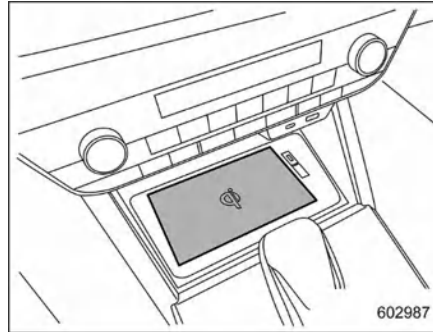
**6-8. Беспроводное зарядное устройство (при наличии)**

Чтобы зарядить мобильный телефон, смартфон или аналогичное мобильное устройство, поддерживающее стандарт беспроводной зарядки Qi, поместите устройство на площадку для зарядки, расположенную под центральным информационным дисплеем.

Логотип Qi является торговой маркой Консорциума беспроводной электромагнитной энергии.

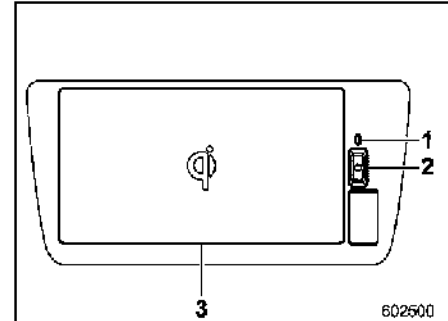

- 1 Контрольная лампа
- 2 Выключатель электропитания
- 3 Площадка для зарядки

**ПРИМЕЧАНИЕ**

В мобильных устройствах и беспроводном зарядном устройстве имеются плоские катушки для зарядки. Эти катушки обеспечивают высокоэффективную зарядку мобильного устройства с помощью системы беспроводной зарядки. Беспроводное зарядное устройство определяет наличие устройства на площадке для зарядки и выравнивает встроенную подвижную катушку с катушкой в вашем устройстве для зарядки. Если вибрация во время движения автомобиля приводит к относительному смещению катушек, подвижная катушка беспроводного зарядного устройства автоматически меняет свое положение и зарядка возобновляется.

Однако, если мобильное устройство покидает площадку для зарядки, зарядка автоматически прекращается.

### ■ Как пользоваться беспроводным зарядным устройством

1. Беспроводное зарядное устройство работает, когда выключатель зажигания находится в положении ON или ACC.
2. Нажмите выключатель электропитания один раз, чтобы включить беспроводное зарядное устройство. Когда беспроводное зарядное устройство включено, индикатор горит зеленым цветом.

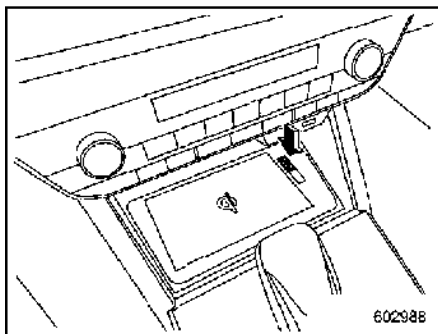

3. Поместите мобильное устройство дисплеем или клавиатурой вверх на площадку для зарядки (поверхностью для зарядки, обращенной вниз). Центр устройства необходимо совместить с центром площадки для зарядки.

Во время зарядки индикатор горит оранжевым.

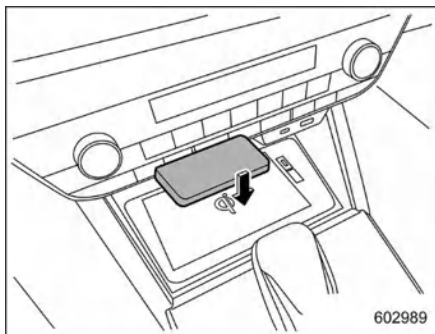

4. Когда зарядка завершена, индикатор горит зеленым.

### ПРИМЕЧАНИЕ

- Если не горит оранжевый индикатор и устройство не заряжается, сдвиньте устройство в центр площадки для зарядки. В некоторых устройствах катушка для зарядки может находиться не в центре устройства. В таком случае разместите мобильное устройство так, чтобы центр катушки для зарядки находился в центре площадки для зарядки.
- Состояние электропитания беспроводного зарядного устройства сохраняется даже при переводе выключателя зажигания в положение OFF.

### ▼ Как пользоваться быстрой зарядкой

Следующие типы мобильных устройств поддерживают быструю зарядку в отличие от обычной зарядки (5 Вт):

- Мобильные устройства, поддерживающие версию WPC\* 1.2.4 и совместимые с устройствами для быстрой зарядки, могут заряжаться с мощностью зарядки до 10 Вт.
- iPhone 8 (или более поздние) с версией iOS, поддерживающей версию WPC\* 1.2.4 и поддерживающие зарядку с мощностью 7,5 Вт.

\* WPC: консорциум беспроводной электромагнитной энергии

1. Когда ваше мобильное устройство заряжается в обычном режиме, нажмите выключатель электропитания три раза, чтобы перейти в режим быстрой зарядки. Если беспроводное зарядное устройство переключено в режим быстрой зарядки, цвет индикатора изменится с оранжевого на чередующийся зеленый и оранжевый.
2. Когда зарядка завершена, режим быстрой зарядки выключается. Чтобы возобновить быструю зарядку, снова включите режим быстрой зарядки.

### ▼ Выключение беспроводного зарядного устройства

Нажмите выключатель электропитания один раз. Когда беспроводное зарядное устройство выключено, индикатор гаснет.

**ПРИМЕЧАНИЕ**

Если вы собираетесь убрать вещи в отделение в центральной консоли, убедитесь, что индикатор выключен. См. раздел «Вещевое отделение в центральной консоли» ☞ стр. 258.

**▼ Примеры состояния индикатора**

Состояние индикатора	Значение
Выключено	Беспроводное зарядное устройство выключено
Горит зеленым	Режим ожидания (готовность к зарядке)*1
	Зарядка завершена*2
Горит оранжевым	Мобильное устройство находится на площадке для зарядки (мобильное устройство распознано)
	Зарядка
Горит чередующимся зеленым и оранжевым	Осуществляется быстрая зарядка

\*1: когда беспроводное зарядное устройство находится в режиме ожидания, питание для зарядки не подается. Если при этом на площадке для зарядки находятся металлические предметы, они не будут перегреваться.

\*2: в случае зарядки некоторых мобильных устройств цвет индикатора остается оранжевым, даже когда зарядка завершена.

**▼ Список предупреждений**

Состояние индикатора	Возможные причины	Решение
Мигает оранжевым с частотой один раз в секунду	Произошел сбой связи между беспроводным зарядным устройством и брелоком дистанционного доступа.	Если двигатель работает, выключите его и снова включите. Если выключатель зажигания находится положении АСС, включите двигатель.
Мигает оранжевым три раза подряд	Обнаружен посторонний металлический предмет. Посторонний предмет обнаружен между мобильным устройством и площадкой для зарядки.	Удалите любой посторонний предмет между мобильным устройством и площадкой для зарядки.
	Беспроводное зарядное устройство выявило низкую эффективность зарядки, поскольку катушки для зарядки мобильного устройства и катушки беспроводной зарядки расположены далеко друг от друга.	Уберите мобильное устройство с площадки для зарядки. Убедитесь, что индикатор включения снова горит зеленым и поместите устройство в центр площадки для зарядки. Если на мобильном устройстве есть чехол или накладка, снимите их.
Мигает оранжевым четыре раза подряд	Повысилась температура внутри беспроводного зарядного устройства.	Временно уберите мобильное устройство с площадки для зарядки, чтобы прекратить зарядку. Когда мобильное устройство остынет, возобновите его зарядку.

## ПРЕДУПРЕЖДЕНИЕ

- Не распыляйте на беспроводное зарядное устройство лак для волос или инсектициды, а также не протирайте его легковоспламеняющимися веществами, такими как масла, спирт, бензин или растворитель. Это может привести к возгоранию в автомобиле.
- В целях безопасности водителю запрещается во время движения выполнять действия, связанные с зарядкой мобильного устройства.
- Во время движения не производите зарядку миниатюрных устройств, таких как беспроводные наушники или легкие мобильные телефоны. Из-за их малого веса такие устройства могут вылететь с площадки для зарядки, что приведет к дорожно-транспортному происшествию.
- Устройство, принимающее энергию в процессе беспроводной зарядки, может оказывать влияние на некоторые имплантированные или иные электрические медицинские устройства. Если вы пользуетесь кардиостимулятором, генератором импульсов, кардиовертером-дефибриллятором или подобным устройством, проконсультируйтесь с врачом перед использованием беспроводного зарядного устройства.

## ОСТОРОЖНО

- Перед зарядкой устройства убедитесь в отсутствии металла между площадкой для зарядки и мобильным устройством. Металлические предметы могут нагреться и вызвать ожог при прикосновении.
- Не прилагайте чрезмерного усилия и не допускайте ударов по площадке для зарядки.
- Не прикрепляйте наклейки с подложкой из алюминиевой фольги и не помещайте другие металлические предметы на площадку для зарядки. Не заряжайте также мобильные устройства с наклейками из алюминиевой фольги или другими прикрепленными к ним металлическими предметами, если они могут контактировать с площадкой для зарядки. Металлические предметы могут нагреться и вызвать ожог при прикосновении.
- Не разбирайте, не вносите изменения в конструкцию и не снимайте беспроводное зарядное устройство.
- Не размещайте намагниченные предметы на площадке для зарядки или рядом с ней.
- Во время зарядки не накрывайте устройство одеждой или еще чем-либо.
- Не заряжайте устройство в условиях повышенной запыленности.

- Убедитесь, что на площадке для зарядки нет никаких металлических предметов или пролитой жидкости.
- Не кладите брелок дистанционного доступа рядом с беспроводным зарядным устройством.
- Во время зарядки вашего устройства держите ваши магнитные карты (например, банковские карты) и высокоточные устройства (например, часы) вдали от площадки для зарядки. Они могут быть повреждены.
- Не оставляйте на длительное время без присмотра предметы на площадке. Качество окраски площадки может ухудшаться от контакта с некоторыми типами чехлов или аксессуаров устройства.
- При обновлении версии операционной системы мобильного устройства могут значительно измениться связанные с зарядкой характеристики. Также при изменении версии операционной системы, совместимой с WPC, быстрая зарядка может быть недоступна. Подробную информацию см. на веб-сайте производителя вашего мобильного устройства.
- Во избежание разрядки аккумуляторной батареи автомобиля не используйте беспроводное зарядное устройство в течение длительного времени, если двигатель внутреннего сгорания выключен.

**ПРИМЕЧАНИЕ**

- Данная функция недоступна для устройств, изготовленных раньше, чем площадка для зарядки.
- Беспроводное зарядное устройство и мобильное устройство выделяют тепло во время зарядки. Это не является неисправностью.
- При выделении тепла вашим мобильным устройством во время зарядки защитная функция мобильного устройства может отменить зарядку.
- При повышении температуры может включаться вентилятор. Это не является неисправностью.
- Беспроводное зарядное устройство стандарта Qi может использоваться с совместимыми устройствами. Однако совместимость с любым устройством стандарта Qi не гарантируется.
- Если во время зарядки устройства слышен шум при радиоприеме в диапазоне средних волн, шум можно уменьшить, изменив частоту зарядки. Для изменения частоты зарядки удерживайте нажатым выключатель электропитания беспроводного зарядного устройства. Через некоторое время мигание индикатора оранжевым два раза покажет, что частота изменилась.
- Если брелок дистанционного доступа не может быть обнаружен в салоне, зарядка батареи невозможна. Кроме того, зарядка может быть временно приостановлена, когда действует

система дистанционного управления бесключевым доступом, например при открывании и закрывании дверей.

- Беспроводное зарядное устройство не будет работать нормально в следующих случаях:
  - Вы находитесь недалеко от объекта, где электронное оборудование излучает сильные радиоволны, например электростанции, радиостанции или телевышки, или поблизости используется электронный пульт дистанционного управления.
  - Из-за жаркой погоды температура окружающей среды вокруг зарядного устройства повышена.
- Если зарядка через некоторое время прерывается, и беспроводное зарядное устройство не работает надлежащим образом, это может быть вызвано одной из следующих причин:
  - Мобильное устройство выступает за пределы площадки для беспроводной зарядки.
  - Мобильное устройство оснащается крупной выступающей камерой.
  - Между мобильным устройством и площадкой для беспроводной зарядки находится толстый объект, такой как чехол, крышка или аксессуар.
  - На площадке для беспроводной зарядки одновременно находится два или более мобильных устройства.

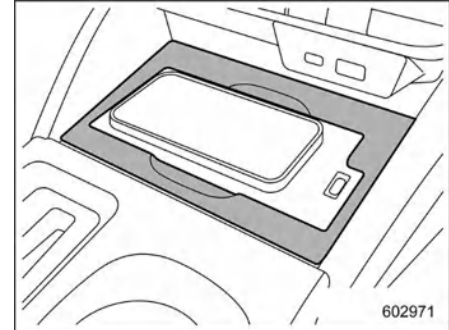
**■ Держатель для мобильных устройств**

Держатель для мобильных устройств — это аксессуар, предназначенный для надежной фиксации смартфонов и других устройств, находящихся на беспроводном зарядном устройстве.

Прикрепите держатель для мобильных устройств к беспроводному зарядному устройству, выполнив следующие действия:

1. Установите держатель для мобильных устройств на беспроводное зарядное устройство так, чтобы широкая сторона держателя была обращена к передней части автомобиля.

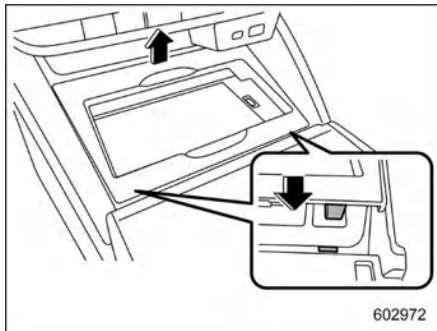

2. Слегка приподнимите переднюю часть держателя и вставьте задние выступы в пазы беспроводного зарядного устройства.
3. Поместите держатель на беспроводное зарядное устройство.  
Снятие держателя для мобильных устройств выполняется в порядке, обратном установке.

### ОСТОРОЖНО

Чтобы исключить повреждение держателя для мобильных устройств, при обращении с ним следует соблюдать следующие меры предосторожности:

- Не пытайтесь с силой вставить выступы держателя мобильного устройства в пазы беспроводного зарядного устройства.
- При установке или снятии держателя для мобильных устройств

соблюдайте осторожность, чтобы не задеть окружающие компоненты.

## 6-9. Пепельница (при наличии)

### ОСТОРОЖНО

- Не кладите мусор в пепельницы и не оставляйте в них непотушенные сигареты. Это может привести к возгоранию.
- Обязательно потушите спички и сигареты перед тем, как положить их в пепельницу, а затем надежно закройте пепельницу. Если вы оставите пепельницу открытой, тлеющая сигарета может поджечь другой окурочек и стать причиной пожара.
- Не помещайте в пепельницу легковоспламеняющийся материал.
- Не оставляйте много окурочков в пепельнице.

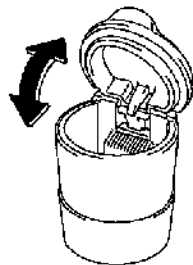

601270

Переносная пепельница может быть установлена в любой подстаканник или держатель для бутылок. Места установки подстаканников см. в разделе «Подстаканники» ☞ стр. 260. Места установки держателей для бутылок см. в разделе «Держатели для бутылок» ☞ стр. 261.

Перед использованием пепельницы откройте крышку. Полностью закройте крышку после использования пепельницы, чтобы не выходил дым.

### ПРИМЕЧАНИЕ

Частицы пепла и табака оседают вокруг петель с внутренней стороны крышки пепельницы. Вычищайте их с помощью зубной щетки или какого-либо другого остроконечного предмета.

## 6-10. Верхний поручень

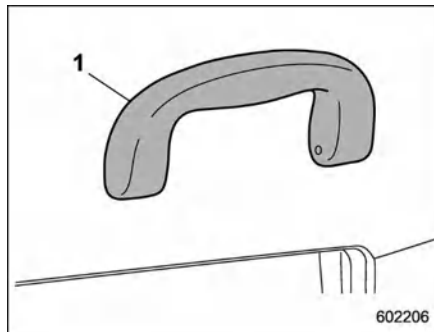

1 Верхний поручень

Верхний поручень предназначен для того, чтобы пассажиры во время движения автомобиля держались за него, находясь на сиденье.

### **▲ ПРЕДУПРЕЖДЕНИЕ**

Не держитесь за верхний поручень, вставая с сиденья. Использование верхнего поручня ненадлежащим образом может привести к его поломке и травме.

### **▲ ОСТОРОЖНО**

Не прикрепляйте тяжелые предметы к верхнему поручню. В противном случае это может привести к его поломке и повреждению предмета.

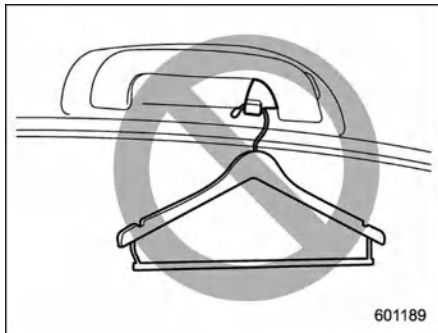
**6-11. Крючок для одежды**

601189

**⚠ ПРЕДУПРЕЖДЕНИЕ**

Соблюдайте следующие указания.

- Не вешайте на крючок для одежды плечики или другие твердые предметы, или предметы с заостренными краями. Вешайте одежду непосредственно на крючки, не используйте плечики.
- Перед тем как повесить одежду на крючки для одежды, убедитесь, что в карманах нет острых предметов.

При несоблюдении данных указаний и внезапной остановке или дорожно-транспортном происшествии может произойти следующее:

- Отброшенные в салон предметы могут причинить серьезные травмы.
- Верхняя подушка безопасности может сработать ненадлежащим образом.

**⚠ ОСТОРОЖНО**

Ни в коем случае не вешайте на крючок для одежды что-либо, мешающее обзору водителя или способное причинить травму при внезапной остановке или дорожно-транспортном происшествии. Не вешайте на крючок для одежды предметы весом 5 кг (11 фунтов) или более.

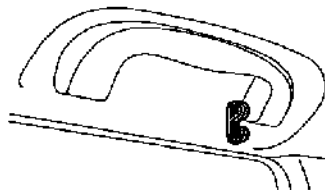

602268

Крючок для одежды имеется на каждом верхнем поручне для пассажиров на заднем сиденье.

**6-12. Крючок для сумки****⚠ ОСТОРОЖНО**

Не вешайте на крючок для сумки предметы весом 3 кг (6 фунтов) или более.

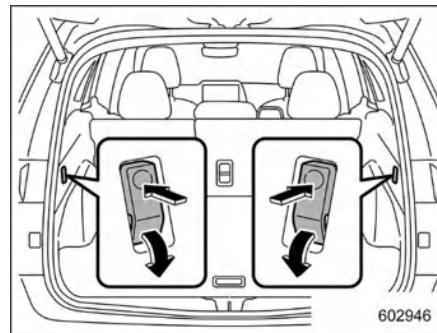

602946

Крючок для сумки имеется с каждой стороны багажного отсека.

Чтобы использовать крючок, надавите на верхнюю часть, и крючок выдвинется. После использования сложите крючок.

## 6-13. Напольный коврик

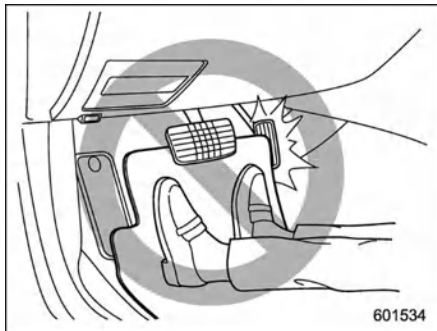

**▲ ОСТОРОЖНО**

Если напольный коврик сместится вперед и будет мешать управлению педалями во время движения, это может привести к дорожно-транспортному происшествию. Во избежание смещения напольного коврика вперед соблюдайте следующие указания:

- Используйте оригинальный напольный коврик SUBARU с отверстиями для фиксации в соответствующих местах.
- Убедитесь, что напольный коврик водителя надежно зафиксирован на пальцах крепления в правильном положении.

- Используйте на одном месте только один напольный коврик.

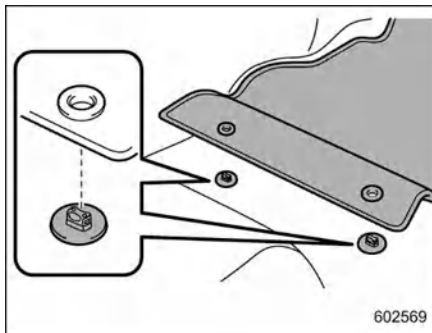

1. Вставьте пальцы крепления (фиксаторы) в отверстия напольного коврика.

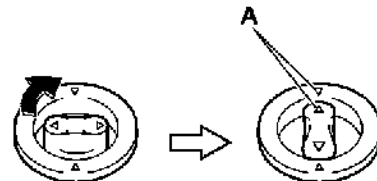

602368

- A: совместите треугольные метки ( $\triangle$ ) друг с другом при установке напольных ковриков.
2. Поверните фиксатор в каждом отверстии для крепления напольных ковриков на месте.

## 6-14. Универсальный чехол для багажа

Изменяя положение и направление крючков на чехле и держателей крючков в багажном отсеке, можно менять конфигурацию крепления универсального чехла для багажа.

### ПРИМЕЧАНИЕ

В случае загрязнения многоразового чехла протрите его влажной тканью.

### ■ Использование универсального чехла для багажа

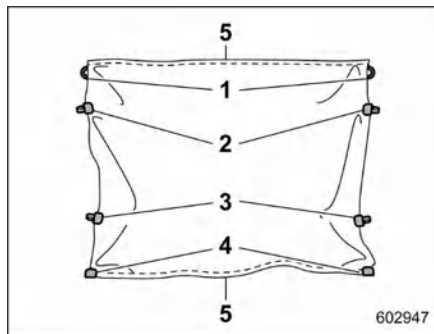

Универсальный чехол для багажа

- 1 Резиновый крючок
- 2 Крючок
- 3 Крючок
- 4 Магнит
- 5 Застежка-молния

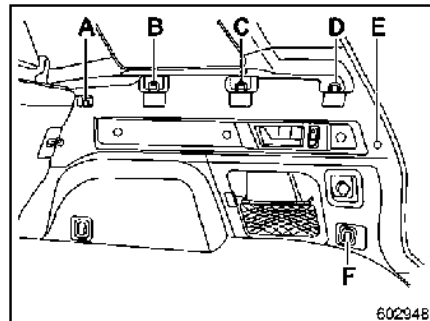

Места крепления чехла

- A Проушина для крючка
- B Проушина для крючка
- C Проушина для крючка
- D Проушина для крючка
- E Магнит
- F Проушина для багажа

▼ **Универсальный чехол для багажа**

Универсальный чехол для багажа закрывает багажный отсек сверху и служит для защиты его содержимого от прямых солнечных лучей.

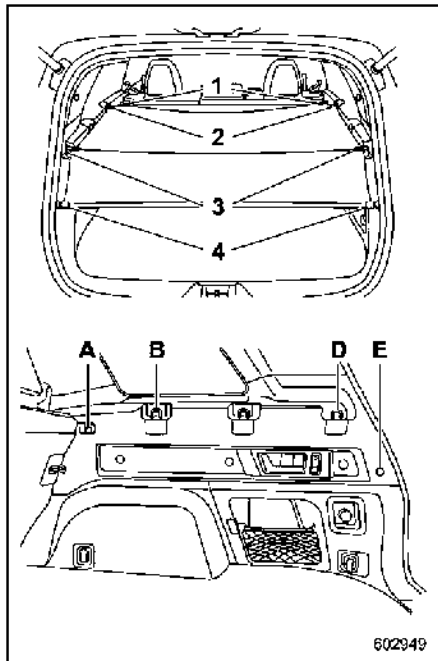

1. Зацепите резиновый крючок 1 чехла за проушину А.
2. Зацепите крючок 2 чехла за проушину В.
3. Зацепите крючок 3 чехла за проушину D.

4. Прикрепите магнит 4 чехла к магниту Е в багажном отсеке.

▼ **Использование в качестве перегородки**

Универсальный чехол для багажа можно использовать в качестве перегородки, предотвращающей падение багажа, находящегося в багажном отсеке.

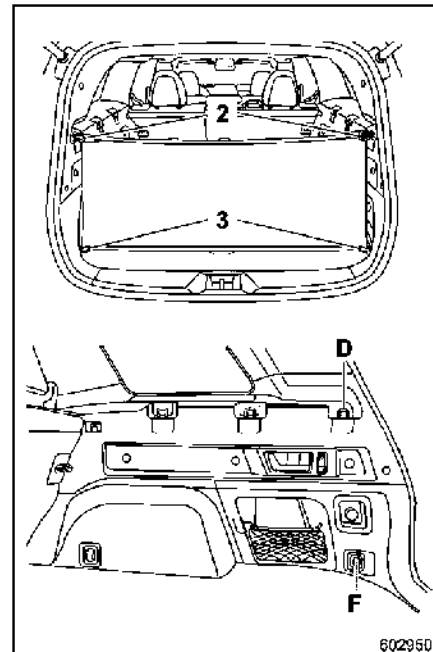

1. Зацепите крючок 2 чехла за проушину D.

2. Зацепите крючок 3 чехла за проушину F.

### ▲ ОСТОРОЖНО

При использовании универсального чехла для багажа в качестве перегородки действующая на него нагрузка не должна превышать 6 кг.

#### ▼ Использование в качестве гамака

Универсальный чехол для багажа можно использовать в качестве гамака для перевозки багажа в следующих случаях:

- Если багажный отсек грязный, но вам нужно положить в него какие-то предметы.
- Для облегчения размещения багажа с задних сидений.

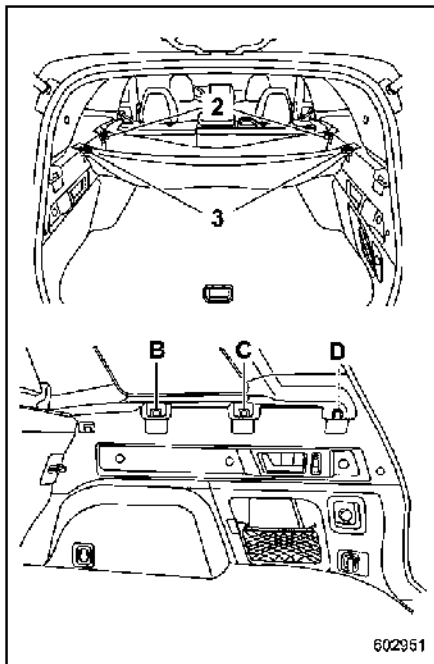

#### Присоединение передних крючков:

1. Зацепите крючок 2 чехла за проушину B.
2. Зацепите крючок 3 чехла за проушину C.

#### Присоединение задних крючков:

1. Зацепите крючок 2 чехла за проушину B.
2. Зацепите крючок 3 чехла за проушину D.

### ▲ ОСТОРОЖНО

- Перед началом движения с багажом, находящимся в универсальном чехле, застегните застежку-молнию. В противном случае багаж может вылететь из чехла, что может привести к аварии или травме.
- Не кладите на универсальный чехол для багажа груз весом более 1,25 кг.

#### ▼ Использование в качестве накладки на порог багажного отсека

При работе в багажном отсеке или погрузке груза в него универсальный чехол для багажа можно использовать в качестве накладки на порог багажного отсека, чтобы предотвратить повреждение или загрязнение багажного отсека или заднего бампера.

## 6-15. Удобные проушины для крепления багажа

### ОСТОРОЖНО

Проушины предназначены только для фиксации легких грузов. Ни в коем случае не пытайтесь закрепить багаж, вес которого превышает допустимую нагрузку на проушины. Максимальная допустимая нагрузка на одну проушину составляет 20 кг (44 фунта).

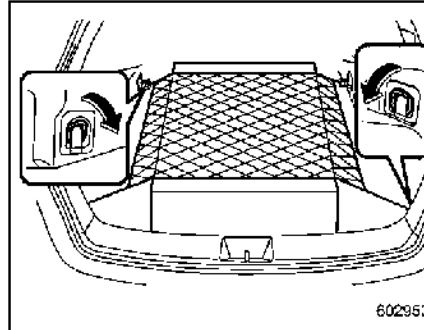

602953

В багажном отсеке имеется несколько проушин для крепления, позволяющих зафиксировать багаж сеткой или веревками.

Перед использованием проушин поверните их вниз из углублений, в которых они находятся. Когда проушины не используются, уберите их в углубления для хранения.

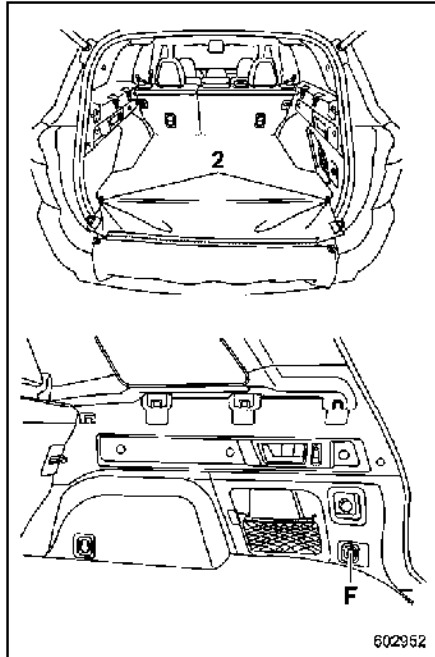

602952

1. Застегните застежку-молнию.
2. Зацепите крючок 2 чехла за проушину F.

## 6-16. Регулируемая сетка для багажного отсека

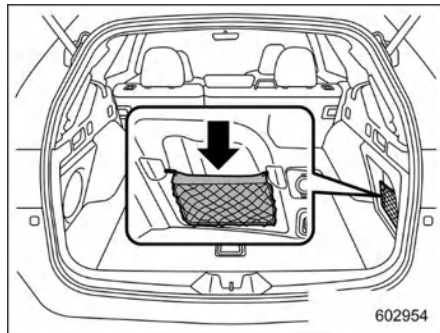

В багажном отсеке имеется регулируемая сетка для хранения вещей. Чтобы увеличить пространство для хранения, надавите на сетку вниз.

## 6-17. Вещевое отделение под полом багажного отсека

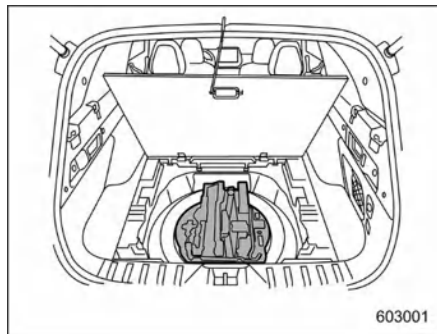

Под полом грузового отсека расположено вещевое отделение, которое можно использовать для хранения инструментов. Чтобы открыть крышку, потяните за ручку вверх. Чтобы зафиксировать крышку в открытом положении, прикрепите крючок, расположенный на нижней стороне крышки, к верхнему краю проема крышки багажного отсека.

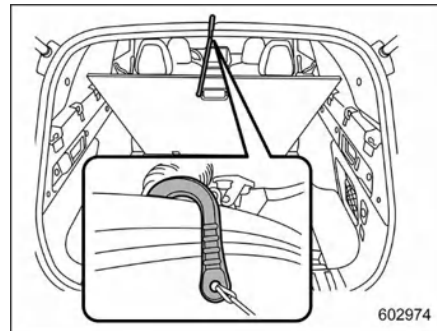

Если сложно подвесить крышку багажного отделения на крючок, протрите сухой тканью место крепления крючка в проеме крышки багажного отсека.

### ПРИМЕЧАНИЕ

При хранении спущенной шины правильно разместите вещевое отделение под полом багажного отсека.

### ОСТОРОЖНО

- Во время движения всегда держите крышку вещевого отделения под полом багажного отсека закрытой, чтобы снизить риск травмирования в случае внезапной остановки или дорожно-транспортного происшествия.
- Не храните в вещевом отделении под полом багажного отсека аэрозольные баллончики, емкости

с легковоспламеняющимися или едкими жидкостями, а также другие опасные предметы.

- Перед закрытием крышки вещевого отделения под полом багажного отсека обязательно верните крючок в исходное положение. Если крюк будет защемлен крышкой багажного отсека, могут возникнуть повреждения.

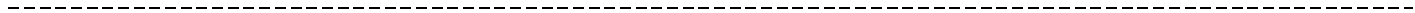
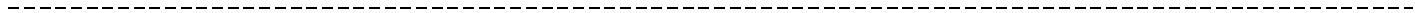
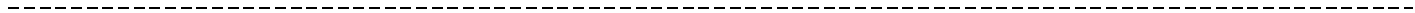
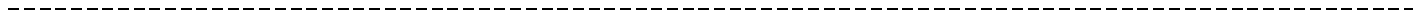
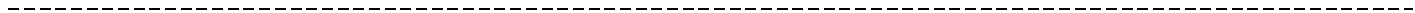
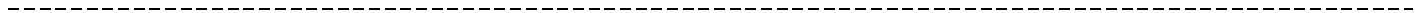
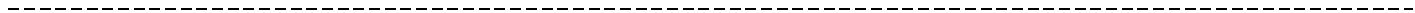

7-1. Топливо .....	283	7-8. Электронная система распределения тормозного усилия (EBD) .....	303
Требования к топливу .....	283	Неисправности системы EBD.....	303
Крышка лючка и пробка заправочной горловины .....	284	7-9. Система управления динамикой автомобиля (VDC).....	304
7-2. Подготовка к поездке .....	287	Контроль за работой системы динамической курсовой стабилизации (VDC) автомобиля.....	305
7-3. Запуск и остановка двигателя .....	288	Включение/выключение системы динамической курсовой стабилизации (VDC) автомобиля.....	305
Меры предосторожности .....	288	7-10. Система X-MODE .....	307
Зона действия системы дистанционного доступа с функцией запуска/остановки двигателя при помощи кнопки.....	288	Активация/деактивация системы X-MODE .....	308
Общие меры предосторожности при запуске двигателя .....	288	Функция контроля движения на спуске .....	309
Запуск двигателя .....	288	7-11. Система контроля давления в шинах (TPMS) (при наличии).....	310
Остановка двигателя.....	290	Экран системы TPMS.....	311
Действия при сбоях в работе брелока дистанционного доступа.....	291	Настройка режима системы TPMS.....	312
Блокировка рулевой колонки.....	291	7-12. Парковка автомобиля .....	312
7-4. Вариатор (CVT, бесступенчатая коробка передач) .....	292	Электромеханический стояночный тормоз.....	313
Рычаг селектора передач.....	293	Советы по парковке автомобиля.....	319
Функция блокировки селектора передач.....	295	7-13. Ассистент трогания на подъеме .....	320
Выбор ручного режима переключения передач .....	296	7-14. Система старт-стоп.....	322
Советы по управлению автомобилем .....	298	Работа системы.....	322
7-5. Усилитель рулевого управления .....	298	Отображение состояния системы старт-стоп .....	326
7-6. Тормоза.....	299	Предупреждающие сигналы системы.....	326
Советы по торможению .....	299	7-15. Система кругового обзора (при наличии) .....	327
Тормозная система .....	300	Как настроить изображение системы кругового обзора .....	327
Индикаторы износа колодок дисковых тормозов.....	301	Как отключить систему кругового обзора .....	330
7-7. Антиблокировочная система тормозов (ABS) .....	302	Как пользоваться системой кругового обзора .....	331
Самодиагностика системы ABS .....	302	Область обзора системы кругового обзора.....	333
Сигнальная лампа антиблокировочной системы (ABS).....	302	Правила эксплуатации видеокamera .....	334

Система предупреждения о возможном столкновении с перекрестным транспортом при движении вперед (при наличии) .....	334
Система предупреждения о возможном столкновении с перекрестным транспортом при движении задним ходом (RCTA) .....	336
Получение исходного кода для программного обеспечения с открытым исходным кодом .....	336
<b>7-16. Камера заднего вида (при наличии) .....</b>	<b>337</b>
Порядок использования камеры заднего вида .....	338
Область обзора на экране .....	339
Вспомогательные линии .....	340
<b>7-17. Система обнаружения приближения автомобилей сзади (SRVD) (при наличии) .....</b>	<b>342</b>
Функции системы .....	343
Работа системы .....	345
Сигнальная лампа системы SRVD / предупреждающий звуковой сигнал .....	346
Контрольная лампа отключения системы SRVD .....	348
Сигнальная лампа системы автоматического торможения при движении задним ходом (SRVD) .....	349
Включение/выключение системы SRVD .....	349
Обращение с задними радарными датчиками .....	350
<b>7-18. Система автоматического торможения при движении задним ходом (RAB) .....</b>	<b>351</b>
Обзор системы автоматического торможения при движении задним ходом (RAB) .....	352
Условия срабатывания системы .....	353
Функция обнаружения препятствий сзади .....	356
Работа функции автоматического торможения .....	359
Отмена работы системы автоматического торможения при движении задним ходом (RAB) .....	360
Настройка включения/выключения системы автоматического торможения при движении задним ходом (RAB) .....	361
Сигнальная лампа системы автоматического торможения при движении задним ходом (RAB) .....	362
Обращение с сонарами .....	362
Получение исходного кода для программного обеспечения с открытым исходным кодом .....	363
<b>7-19. Система мониторинга состояния водителя .....</b>	<b>363</b>
Функция распознавания пользователя .....	367
Предупреждение о невнимательности / сонливости при вождении .....	369
Индикация системы мониторинга состояния водителя / предупреждение .....	371
Использование системы мониторинга состояния водителя .....	372
Настройки включения/выключения системы мониторинга состояния водителя .....	376
Получение исходного кода для программного обеспечения с открытым исходным кодом .....	377

## 7-1. Топливо

### ■ Требования к топливу

#### ▲ ОСТОРОЖНО

- Использование низкокачественного топлива или несертифицированных производителем присадок может привести к повреждению двигателя и/или топливной системы.
- Не допускайте попадания топлива на наружные поверхности автомобиля. Поскольку топливо может повредить лакокрасочное покрытие, необходимо сразу вытереть его. Гарантия SUBARU не распространяется на повреждения лакокрасочного покрытия, вызванные попаданием на него топлива.
- Конструкция заправочной горловины позволяет производить заправку только с помощью заправочного пистолета для неэтилированного бензина. Категорически запрещается использовать этилированный бензин, так как это приведет к повреждению системы снижения токсичности отработавших газов, а также может отрицательно влиять на ходовые качества автомобиля и топливную экономичность. Кроме того, это может увеличить расходы на техническое обслуживание

### ПРИМЕЧАНИЕ

Для моделей с двигателем 2,4 л при буксировке прицепа компания SUBARU рекомендует использовать неэтилированный бензин с октановым

числом 95 RON или выше, чтобы снизить риск перегрева двигателя.

▼ Для моделей, поставляемых в Австралию

▽ Тип топлива

Только неэтилированный бензин.

▽ Необходимое октановое число по исследовательскому методу (RON)

Рекомендуется 91 или выше.

Для обеспечения оптимальной работы двигателя и ходовых качеств автомобиля рекомендуется использовать неэтилированный бензин высшего сорта.

▽ Использование бензина с добавлением этанола

Компания SUBARU разрешает использовать бензин с добавлением этанола, если содержание этанола в нем не превышает 10 %. Убедитесь, что используемый бензин с добавлением этанола имеет октановое число по исследовательскому методу, соответствующее указанному выше.

▼ Для автомобилей, эксплуатирующихся в Европе

▽ Тип топлива

Только неэтилированный бензин.

▽ Необходимое октановое число по исследовательскому методу (RON)

Рекомендуется 95 или выше.

Если невозможно использовать неэтилированный бензин с октановым числом 95 или выше, допускается использование неэтилированного бензина с октановым числом 90 или выше.

▽ Использование бензина с добавлением этанола



702054

Если на заправочной станции имеется данный вид топлива, используйте только топливо с одной из вышеуказанных маркировок.

Компания SUBARU разрешает использовать бензин с добавлением этанола, если содержание этанола в нем не превышает 10 %. Убедитесь, что используемый бензин с добавлением этанола имеет октановое число по исследовательскому методу, соответствующее указанному выше.

▼ Для других регионов

▽ Тип топлива

Только неэтилированный бензин.

▽ Необходимое октановое число по исследовательскому методу (RON)

Рекомендуется 95 или выше.

Если невозможно использовать неэтилированный бензин с октановым числом 95 или выше, допускается использование

неэтилированного бензина с октановым числом 90 или выше.

▼ **Использование бензина с добавлением этанола**

Компания SUBARU разрешает использовать бензин с добавлением этанола, если содержание этанола в нем не превышает 15 %. Убедитесь, что используемый бензин с добавлением этанола имеет октановое число по исследовательскому методу, соответствующее указанному выше.

▼ **В регионах с высоким содержанием загрязняющих примесей в топливе**

Через каждые 15 000 км добавляйте в топливо флакон оригинальной присадки для топлива SUBARU. За более подробной информацией обратитесь к официальному дилеру SUBARU.

■ **Крышка лючка и пробка заправочной горловины**

▼ **Расположение крышки лючка заправочной горловины**

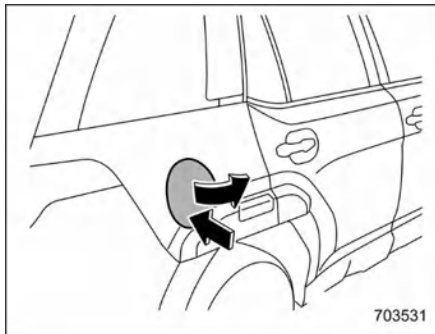

▼ **Заправка автомобиля топливом**

Производить заправку автомобиля топливом должен только один человек. Не позволяйте другим лицам находиться рядом с заправочной горловиной во время заправки. Обязательно соблюдайте все меры предосторожности, информация о которых размещена на автозаправочной станции.

1. Остановите автомобиль, выключите зажигание и отключите все электрические устройства. При этом также отпирается крышка лючка заправочной горловины.

**ПРИМЕЧАНИЕ**

При запираии дверей автомобиля также запирается крышка лючка заправочной

горловины. Чтобы отпереть крышку лючка заправочной горловины, выполните одно следующих действий.

- Нажмите кнопку «» на брелоке.
- Нажмите на сторону отпираия переключателя блокировки дверей.

2. Нажмите на заднюю сторону крышки лючка заправочной горловины.
3. Крышка лючка заправочной горловины автоматически приоткрывается. Далее откройте его вручную.

**⚠ ПРЕДУПРЕЖДЕНИЕ**

Перед открыванием пробки заправочной горловины коснитесь кузова автомобиля, или металлической части топливораздаточной колонки, или подобного предмета, чтобы снять с себя заряд статического электричества. Если на вашем теле есть заряд статического электричества, возможно образование электрической искры, от которой может воспламениться топливо, что может привести к ожогам. Во избежание накопления нового заряда статического электричества не садитесь в автомобиль до завершения заправки.

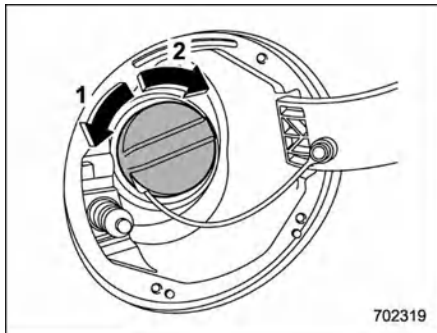

702319

- 1 Открывание
- 2 Закрывание

4. Снимите пробку заправочной горловины, медленно поворачивая ее против часовой стрелки.

### ⚠ ПРЕДУПРЕЖДЕНИЕ

- Пары бензина легко воспламеняются. Перед тем, как приступить к заправке топлива, обязательно переведите ключ зажигания в положение OFF (ВЫКЛ.), а затем закройте все двери и окна автомобиля. Убедитесь в отсутствии поблизости зажженных сигарет, открытого огня или электрических искр. Выполняйте все работы с топливом только вне помещения. Сразу вытирайте пролитое топливо.
- При открывании пробки заправочной горловины крепко возьмитесь за нее и медленно поверните влево.

Не снимайте пробку резким движением. Топливо может находиться под давлением и выплеснуться из заправочной горловины, особенно в жаркую погоду. Если при снятии пробки слышится шипение паров топлива, то во избежание выплескивания топлива и угрозы возгорания дождитесь прекращения шипения, после чего медленно откройте пробку.

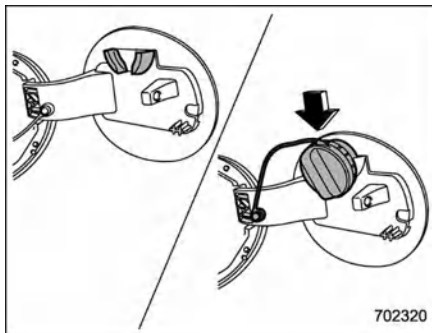

702320

5. Установите пробку заправочной горловины на держатель с внутренней стороны крышки лючка заправочной горловины.

### ⚠ ПРЕДУПРЕЖДЕНИЕ

- При заправке надежно вставьте заправочный пистолет в заправочную горловину. Если

наконечник вставлен не полностью, то автоматический механизм прекращения подачи топлива может не сработать, в результате чего топливо может вылиться из топливного бака и создать угрозу возникновения пожара.

- Когда автоматический механизм прекращения подачи топлива сработает, прекратите заправку. Если продолжить заправку, то при изменениях температуры или при других условиях топливо может вылиться из топливного бака и создать угрозу возникновения пожара.

6. После автоматического выключения насоса топливораздаточной колонки прекратите заправку. Не доливайте больше топлива.
7. Установите пробку обратно и поверните по часовой стрелке до щелчка. Следите, чтобы тросик, прикрепленный к пробке, не попал под пробку при ее установке.

### ⚠ ОСТОРОЖНО

Во избежание разлива топлива при аварии убедитесь, что пробка затянута до щелчка.

8. Полностью закройте крышку лючка заправочной горловины.

**▲ ОСТОРОЖНО**

Если топливо пролилось на окрашенную поверхность, немедленно смойте его. В противном случае это может привести к повреждению окрашенной поверхности.

**ПРИМЕЧАНИЕ**

На указателе уровня топлива имеется символ «▶». Он означает, что крышка лючка заправочной горловины находится с правой стороны автомобиля.

**▲ ОСТОРОЖНО**

- Запрещается добавлять в топливный бак какие-либо очищающие средства. Добавление очистителей может привести к выходу топливной системы из строя.
- После заправки топлива поверните пробку по часовой стрелке до щелчка, указывающего на то, что пробка плотно затянута. Если пробка затянута не полностью, топливо может выплескиваться из топливного бака при движении автомобиля или разлиться при аварии, что создаст опасность возникновения пожара.
- Не допускайте попадания топлива на наружные поверхности автомобиля. Поскольку топливо может повредить лакокрасочное покрытие, необходимо сразу вытереть его. Гарантия SUBARU

не распространяется на повреждения лакокрасочного покрытия, вызванные попаданием на него топлива.

- Рекомендуется использовать только оригинальную пробку заправочной горловины SUBARU. Неоригинальная пробка может быть негерметичной или не обеспечивать достаточную вентиляцию, что может привести к повреждению топливного бака и системы снижения токсичности отработавших газов. Это также может привести к утечке топлива и пожару.
- В случае если загорелась сигнальная лампа низкого уровня топлива, срочно заправьте топливо в топливный бак. Пропуски зажигания, вызванные отсутствием топлива в топливном баке, могут привести к повреждению двигателя. Продолжение эксплуатации автомобиля при очень низком уровне топлива в баке может привести к ухудшению рабочих характеристик двигателя.

▼ Если крышка лючка заправочной горловины не открывается

Если крышку лючка заправочной горловины не удастся открыть из-за неисправности или низкого уровня заряда аккумуляторной батареи, ее можно открыть со стороны багажного отсека.

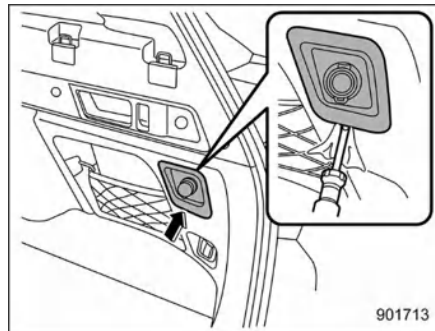

901713

1. С помощью плоской отвертки снимите сервисную крышку на правой облицовке багажного отсека.

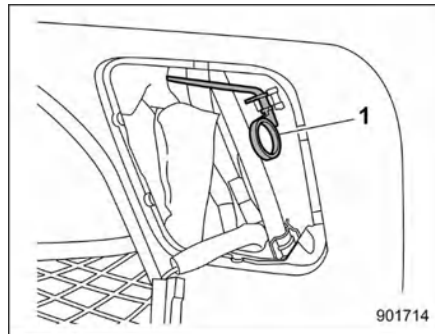

901714

- 1 Фиксатор
2. Снимите фиксатор с облицовки.

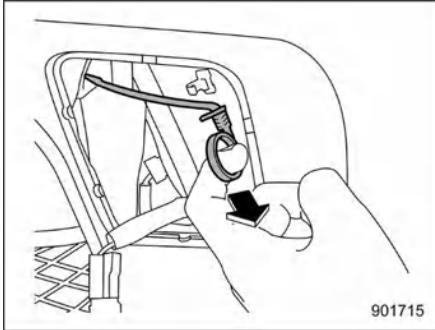

3. Потяните фиксатор, чтобы отпереть крышку лючка заправочной горловины.

## 7-2. Подготовка к поездке

Ежедневно перед поездкой необходимо выполнять следующие проверочные работы и регулировки:

1. Проверьте, не загрязнены ли все стекла окон и наружных световых приборов, а также зеркала.
2. Проверьте внешний вид и состояние шин. Также проверьте давление в шинах.
3. Осмотрите поверхность под автомобилем на предмет признаков утечек.
4. Убедитесь, что в моторный отсек не проникли мелкие животные.
5. Убедитесь, что капот и крышка багажного отсека полностью закрыты.
6. Проверьте регулировку сиденья.
7. Проверьте регулировку внутреннего и наружных зеркал заднего вида.
8. Пристегните ремень безопасности. Убедитесь, что пассажиры пристегнуты ремнями безопасности.
9. Убедитесь в исправной работе сигнальных и контрольных ламп, когда выключатель зажигания переводится в положение ON (ВКЛ.).
10. После запуска двигателя убедитесь в исправной работе указателей, сигнальных и контрольных ламп.

## ОСТОРОЖНО

Попадание насекомых и мелких животных под лопасти вентилятора радиатора или ремни двигателя может привести к неисправности. Перед запуском двигателя убедитесь в том, что мелкие животные не попали в моторный отсек и под автомобиль.

### ПРИМЕЧАНИЕ

- Уровень моторного масла, охлаждающей жидкости, тормозной жидкости, жидкости стеклоомывателя, а также других эксплуатационных жидкостей следует проверять ежедневно, еженедельно или при заправке автомобиля топливом.
- При буксировке прицепа см. раздел «Тягово-сцепные устройства (дилерская опция)»  стр. 395.

## 7-3. Запуск и остановка двигателя

### ■ Меры предосторожности

См. раздел «Меры предосторожности»  
☞ стр. 114.

### ■ Зона действия системы дистанционного доступа с функцией запуска/остановки двигателя при помощи кнопки

См. раздел «Зона действия системы дистанционного доступа с функцией запуска/остановки двигателя при помощи кнопки» ☞ стр. 154.

### ■ Общие меры предосторожности при запуске двигателя

#### ПРЕДУПРЕЖДЕНИЕ

- Запрещается запускать двигатель, находясь вне автомобиля. Это может привести к аварии.
- Автомобиль с работающим двигателем не должен длительное время находиться в местах с недостаточной вентиляцией, например в гараже или другом помещении. В помещении и салоне автомобиля может повыситься концентрация отработавших газов, что

приведет к отравлению людей угарным газом.

- Не запускайте двигатель, если рядом с автомобилем находится сухая листва, бумага и другие легко воспламеняющиеся материалы. Отработавшие газы и выхлопная труба имеют высокую температуру и могут вызвать возгорание легко воспламеняющихся материалов.

#### ОСТОРОЖНО

- Если двигатель будет выключен во время движения автомобиля, каталитический нейтрализатор может перегреться и сгореть.
- Водитель должен запустить двигатель только находясь на сиденье водителя.

#### ПРИМЕЧАНИЕ

- После отсоединения и повторного подсоединения аккумуляторной батареи (для технического обслуживания или других целей) могут возникнуть затруднения с запуском двигателя. Эти затруднения могут быть связаны с работой функции самодиагностики электронной дроссельной заслонки. Чтобы преодолеть это, перед запуском двигателя удерживайте ключ зажигания в положении ON (ВКЛ.) примерно 10 секунд.
- Не следует резко увеличивать частоту вращения двигателя и резко разгонять автомобиль сразу после запуска двигателя.
- После запуска двигателя система управления будет поддерживать его частоту вращения на высоком уровне.

- В редких случаях запуск двигателя может быть затруднен из-за качества топлива и условий эксплуатации (многократные поездки на расстояние, на котором двигатель не прогревается до рабочей температуры). В таком случае рекомендуется сменить сорт топлива.
- В редких случаях при резком нажатии на педаль акселератора, например во время резкого трогания с места или резкого разгона, в двигателе может слышаться звук детонации. Это не является неисправностью.
- Двигатель запускается гораздо легче, если у автомобиля выключены фары, кондиционер и обогреватель заднего стекла.
- Не перемещайте рычаг селектора передач, пока стартер прокручивает коленчатый вал.

### ■ Запуск двигателя

#### ПРЕДУПРЕЖДЕНИЕ

Если после запуска двигателя индикатор режима работы на кнопочном выключателе зажигания мигает зеленым цветом, категорически запрещается начинать движение. Это означает, что рулевая колонка осталась заблокированной, поэтому движение автомобиля может привести к аварии.

#### ОСТОРОЖНО

- Если индикатор режима работы на кнопочном выключателе зажигания мигает оранжевым цветом, это

свидетельствует о возможной неисправности автомобиля. Рекомендуется немедленно обратиться к официальному дилеру SUBARU.

- Если после запуска двигателя индикатор режима работы на кнопочном выключателе зажигания мигает зеленым цветом, это говорит о том, что рулевая колонка осталась заблокированной. Слегка поворачивая рулевое колесо вправо и влево, нажмите на педаль тормоза и нажмите на кнопочный выключатель зажигания.
- Не удерживайте кнопочный выключатель зажигания нажатым более 10 секунд. Это может привести к неисправности. Если двигатель не запускается, прекратите нажимать на кнопочный выключатель зажигания. Вместо этого нажмите на кнопочный выключатель зажигания, не нажимая на педаль тормоза, чтобы выключить зажигание (OFF). Подождите 10 секунд, а затем нажмите на кнопочный выключатель зажигания, чтобы запустить двигатель.

### ПРИМЕЧАНИЕ

- При нажатии кнопочного выключателя зажигания одновременно с нажатой педалью тормоза:
  - Стартер работает не более 10 секунд, после запуска двигателя стартер автоматически останавливается.
  - Двигатель можно запустить независимо от выбранного режима электропитания.
- Если двигатель не запускается, проверьте контрольную лампу иммобилайзера. Затем нажмите на кнопочный выключатель зажигания, не нажимая

на педаль тормоза, чтобы выключить зажигание (OFF).

- Если лампа была включена, попробуйте снова запустить двигатель.
- Если лампа была выключена, нажмите кнопочный выключатель зажигания, сильнее нажимая на педаль тормоза.
- Операции запуска двигателя могут не работать из-за помех для передачи радиосигналов вокруг автомобиля. В этом случае см. раздел «Запуск двигателя» ☞ стр. 424.
- Если аккумуляторная батарея автомобиля разряжена, разблокирование рулевой колонки невозможно. Зарядка аккумуляторной батареи.
- После запуска двигателя система управления будет поддерживать его частоту вращения на высоком уровне.

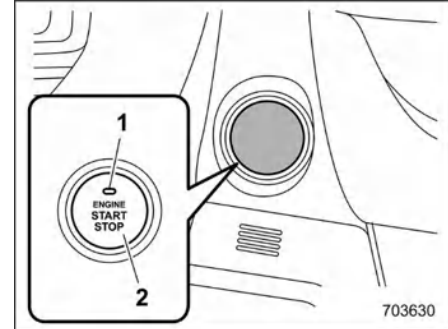

Модели с левосторонним расположением рулевого управления

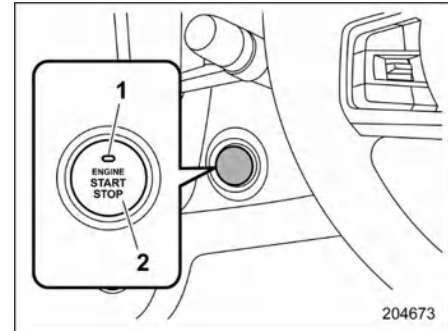

Модели с правосторонним расположением рулевого управления

- 1 Индикатор режима работы
- 2 Кнопочный выключатель зажигания

Если нажать на кнопочный выключатель зажигания при нажатой педали тормоза,

двигатель запустится. Ниже описана процедура запуска двигателя:

1. Взяв с собой брелок дистанционного доступа, сядьте на сиденье водителя.
2. Убедитесь, что включен стояночный тормоз.
3. Убедитесь в том, что рычаг селектора переключения передач находится в положении P. Двигатель может быть запущен, когда рычаг селектора переключения передач находится в положении N. Тем не менее в целях безопасности выполняйте запуск двигателя, когда рычаг селектора находится в положении P.
4. Нажмите педаль тормоза и удерживайте ее в этом положении до тех пор, пока индикатор на кнопочном выключателе зажигания не загорится зеленым цветом. Если запуск осуществляется, когда рычаг селектора находится в положении N, то индикатор на кнопочном выключателе зажигания не загорится зеленым цветом.
5. Удерживая педаль тормоза нажатой, нажмите на кнопочный выключатель зажигания.

### ПРИМЕЧАНИЕ

- При нажатии кнопки на рычаге селектора индикатор на кнопочном выключателе зажигания не загорается зеленым цветом, даже если рычаг селектора находится в положении P.
- Если двигатель не запускается с помощью стандартной процедуры запуска, переведите рычаг селектора переключения передач в положение P

и переведите кнопочный выключатель зажигания в положение ACC. Нажмите педаль тормоза и нажмите на кнопочный выключатель зажигания и удерживайте его не менее 15 секунд. Это может привести к запуску двигателя. Используйте эту процедуру запуска двигателя только в случае крайней необходимости.

### ■ Остановка двигателя

1. Полностью остановите автомобиль.
2. Переведите рычаг селектора переключения передач в положение P.
3. Нажмите на кнопочный выключатель зажигания. Двигатель остановится, и электропитание будет отключено.



### ПРЕДУПРЕЖДЕНИЕ

- Не нажимайте на кнопочный выключатель зажигания во время движения автомобиля.  
При нажатии на кнопочный выключатель зажигания следующим образом двигатель остановится:
  - Выключатель нажат и удерживается в течение 3 секунд или дольше.
  - Выключатель кратковременно нажимается 3 или более раз подряд.

При этом также перестанет работать усилитель рулевого управления. В этом случае к рулевому колесу

потребуется прикладывать большее усилие, что может привести к аварии.

- При остановке двигателя во время движения автомобиля не нажимайте на кнопочный выключатель зажигания и не открывайте двери до полной остановки автомобиля в безопасном месте. Это опасно, так как может активироваться блокировка рулевой колонки. Остановите автомобиль в безопасном месте, после чего рекомендуется немедленно обратиться к официальному дилеру SUBARU.



### ОСТОРОЖНО

- Не останавливайте двигатель, когда рычаг селектора передач находится в положении, отличном от положения P.
- Если остановить двигатель, когда рычаг селектора передач находится в положении, отличном от положения P, электропитание автомобиля переключится в режим ACC (питание подается только на вспомогательное электрооборудование). Если оставить автомобиль в таком состоянии, это может привести к разрядке аккумуляторной батареи.

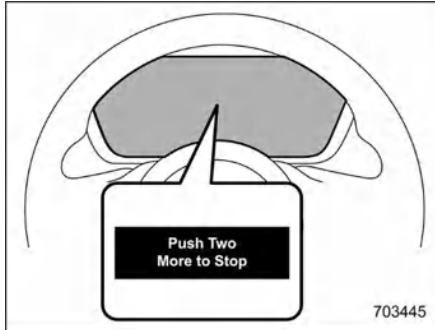

703445

## ПРИМЕЧАНИЕ

- Если во время движения нажать на кнопочный выключатель зажигания, на дисплее комбинации приборов появится всплывающее окно с сообщением об аварийной остановке двигателя и включится предупреждающий звуковой сигнал.
- Хотя двигатель можно остановить, нажав на кнопочный выключатель зажигания, не останавливайте двигатель во время движения, за исключением экстренных случаев.

## ■ Действия при сбоях в работе брелока дистанционного доступа

См. раздел «Брелок дистанционного доступа — действия при сбоях в работе брелока дистанционного доступа» стр. 423.

## ■ Блокировка рулевой колонки

После остановки двигателя и открывания любой двери, включая крышку багажного отсека, рулевое колесо блокируется в результате срабатывания функции блокировки рулевой колонки.

При повторном запуске двигателя блокировка рулевого управления автоматически отключается.

## ▼ Если невозможно снять блокировку рулевой колонки

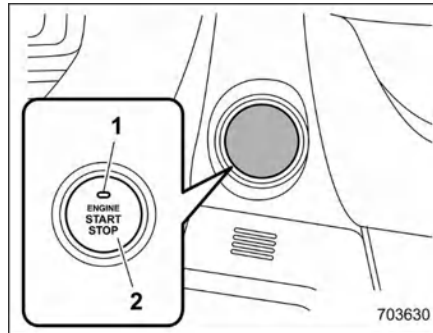

703630

Модели с левосторонним расположением рулевого управления

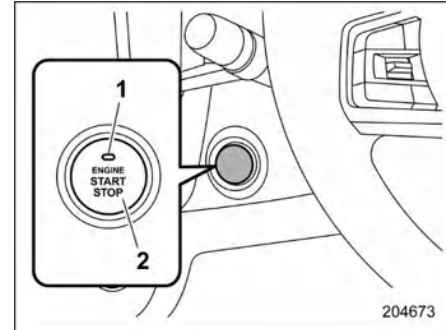

204673

Модели с правосторонним расположением рулевого управления

- 1 Индикатор режима работы
- 2 Кнопочный выключатель зажигания

Если не удастся повторно запустить двигатель из-за блокировки рулевой колонки, проверьте состояние индикатора режима работы и выполните действия, указанные ниже.

## ▽ Индикатор режима работы мигает зеленым цветом

1. Убедитесь, что рычаг селектора передач установлен в положение P.
2. Нажмите педаль тормоза и не отпускайте ее.
3. Нажмите на кнопочный выключатель зажигания, поворачивая рулевое колесо влево и вправо.

- ▽ Индикатор режима работы мигает оранжевым цветом

Возможно, это неисправность функции блокировки рулевой колонки. Рекомендуется немедленно обратиться к ближайшему дилеру SUBARU.

## 7-4. Вариатор (CVT, бесступенчатая коробка передач)

Вариатор имеет электронное управление, неограниченное количество передач переднего хода и 1 передачу заднего хода. Также доступен ручной режим.



### ПРЕДУПРЕЖДЕНИЕ

Не переключайтесь из положения Р или N в положение D или R при нажатой педали акселератора. При этом автомобиль может резко дернуться вперед или назад.



### ОСТОРОЖНО

- Соблюдайте следующие меры предосторожности. Несоблюдение этих требований может привести к повреждению трансмиссии:
  - Переключайтесь в положение Р или R только после полной остановки автомобиля.
  - Не переключайтесь из положения D в положение R и наоборот до полной остановки автомобиля.
- Не позволяйте двигателю работать с чрезмерно высокой частотой вращения дольше 5 секунд при любом положении рычага селектора передач, кроме положений

N или P, при нажатой педали тормоза или когда под колесами автомобиля установлены противооткатные упоры. Это может привести к перегреву трансмиссионного масла.

- Не допускайте самопроизвольного движения автомобиля назад, если рычаг селектора передач находится в положении движения вперед, и самопроизвольного движения вперед, если рычаг селектора передач находится в положении R. Это может привести к аварии или неисправности.
- При парковке автомобиля сначала включите стояночный тормоз, а затем переведите рычаг селектора передач в положение P. Не оставляйте автомобиль стоящим на длительное время, если рычаг селектора передач находится в любом другом положении, так как это может привести к полной разрядке аккумуляторной батареи.

## ПРИМЕЧАНИЕ

- Пока охлаждающая жидкость двигателя не прогреется, коробка передач будет переключать передачи при более высоких значениях частоты вращения двигателя, чем после полного прогрева охлаждающей жидкости. Это позволяет не только сократить время прогрева двигателя, но и улучшить ездовые характеристики автомобиля. После прогрева двигателя коробка передач автоматически

перейдет в нормальный режим переключения.

- Сразу после замены трансмиссионного масла можно почувствовать, что коробка передач работает несколько необычно. Это происходит из-за аннулирования данных, которые были собраны и сохранены бортовым компьютером для того, чтобы обеспечить режим переключения передач, оптимальный для текущих условий эксплуатации автомобиля. Обычный режим переключения передач восстановится после того, как автомобиль проедет некоторое расстояние.
- При движении в условиях длительных тяжелых нагрузок, например при движении на затяжной крутой подъем, частота вращения двигателя, скорость автомобиля и мощность работы кондиционера могут быть автоматически понижены. Это не является неисправностью. Это происходит по команде системы управления двигателем, чтобы обеспечить достаточное охлаждение двигателя автомобиля. Частота вращения двигателя и скорость автомобиля вернуться к нормальным значениям, когда после снижения нагрузки система охлаждения сможет обеспечить достаточное охлаждение двигателя. Движение с тяжелыми нагрузками должно осуществляться с особой осторожностью. При движении на подъем с прицепом

не пытайтесь обгонять впереди идущие автомобили.

- Бесступенчатый вариатор с цепной передачей обеспечивает высокий коэффициент полезного действия и максимальную экономию топлива. Время от времени, в зависимости от условий эксплуатации, можно услышать рабочий шум цепи, который является характерным для коробки передач данного типа.
- После поднятия пыльника рычага селектора передач обязательно устанавливайте его в изначальное положение. Если рычаг селектора передач используется с поднятым пыльником, пыльник в таком положении может мешать перемещению рычага селектора.

## ■ Рычаг селектора передач

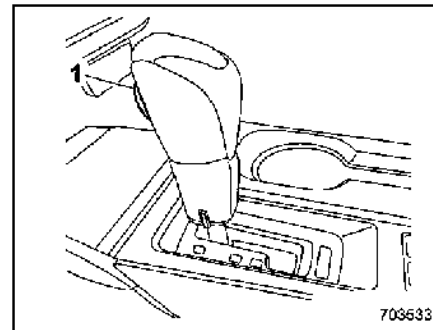



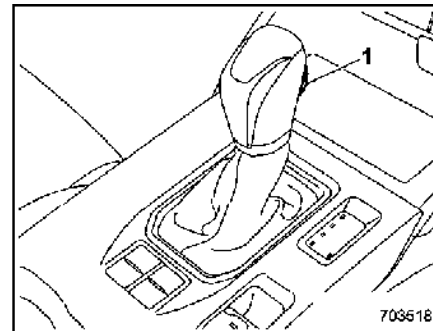

Модели с левосторонним расположением рулевого управления

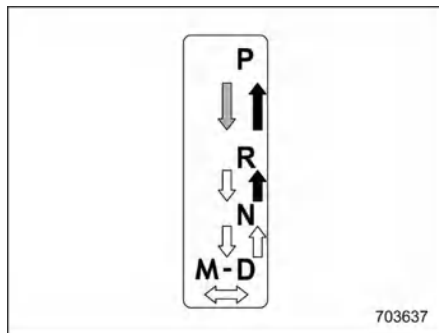

Модели с правосторонним расположением рулевого управления

1 Кнопка рычага селектора передач



-  нажимая на педаль тормоза, переключайте передачи при нажатой кнопке рычага селектора
-  переключайте передачи при нажатой кнопке рычага селектора
-  переключайте передачи, не нажимая кнопку рычага селектора

Рычаг селектора передач имеет четыре положения: P, R, N, D, а также положение M для режима ручного управления.

## ПРИМЕЧАНИЕ

- В целях защиты двигателя, когда рычаг селектора передач находится в положении P или N, невозможно увеличить частоту вращения двигателя до высоких значений, даже если сильно нажать на педаль акселератора.
- При перемещении рычага селектора передач убедитесь, что он зафиксировался в выбранном положении.

### ▼ P (стоянка)

Это положение предназначено для стоянки автомобиля и запуска двигателя. В этом положении обеспечивается механическая блокировка трансмиссии, что препятствует свободному перемещению автомобиля.

Перед тем, как перевести рычаг селектора передач в положение P, включите стояночный тормоз. Не рассчитывайте, что только механическое трение в трансмиссии сможет надежно удерживать автомобиль на месте.

Чтобы перевести рычаг селектора передач из положения P в любое другое положение, необходимо полностью нажать на педаль тормоза, а затем переместить рычаг селектора. Это предотвратит резкий рывок автомобиля при трогании с места.

### ▼ R (Задний ход)

Это положение предназначено для движения автомобиля задним ходом. Чтобы переключиться из положения N в положение R, сначала полностью остановите автомобиль, а затем, нажав кнопку рычага селектора передач, переведите рычаг селектора в положение R.

### ▼ N (нейтральное положение)

Это положение предназначено для повторного запуска заглушенного двигателя. В этом положении коробка передач находится в нейтральном положении, это означает, что колеса и трансмиссия не заблокированы. Поэтому, если не будет включен стояночный тормоз или рабочие тормоза, автомобиль может скатиться даже при незначительном уклоне.



## ПРЕДУПРЕЖДЕНИЕ

**Не допускайте движения автомобиля, когда рычаг селектора установлен в положение N (нейтральное). При этом становится невозможным торможение двигателем, что повышает риск возникновения аварийных ситуаций.**

### ▼ D (передний ход)

Это положение предназначено для движения вперед в нормальных условиях. Коробка передач обеспечивает автоматическое плавное переключение на передачи, оптимальные для той скорости и динамики разгона, которые вам нужны. Кроме того, при движении вверх и вниз на уклоне коробка передач регулирует ездовые характеристики и торможение двигателем в зависимости от уклона дороги.

Если при движении в положении D требуется увеличить динамику разгона, нажмите на педаль акселератора до упора и удерживайте ее в этом положении. Коробка передач автоматически переключится на более низкую передачу. В этом случае коробка передач будет работать как обычная автоматическая коробка передач. После отпущения педали коробка передач переключится обратно на ту передачу, которая была включена до начала разгона.

Чтобы переключиться в режим ручного управления, переведите рычаг селектора передач из этого положения в положение ручного управления.

На моделях с режимом ручного управления, если при выбранном положении D нажать один

из подрулевых лепестковых переключателей передач, коробка передач временно переключается в режим ручного управления. В данном режиме можно переключиться на любую передачу при помощи подрулевых лепестковых переключателей. Подробнее о ручном режиме переключения см. в разделе «Выбор ручного режима переключения передач» — стр. 296. После того как скорость автомобиля стабилизируется, коробка передач переключается из режима ручного управления обратно в режим нормального движения D.

#### ▽ При движении на подъеме

При движении на подъеме система управления блокирует нежелательные переключения на более высокие передачи, которое могут происходить при отпуске педали акселератора. Это сводит к минимуму вероятность последующего переключения на более низкие передачи при повторном нажатии педали акселератора. В результате предотвращаются многократные переключения передач вверх и вниз, а движение автомобиля становится более плавным.

#### ПРИМЕЧАНИЕ

**В зависимости от того, каким образом водитель нажимает педаль акселератора при повторном разгоне автомобиля, коробка передач может переключиться на более низкую передачу.**

### ■ Функция блокировки селектора передач

Функция блокировки селектора передач помогает предотвратить ошибочное перемещение рычага селектора:

- Рычаг селектора нельзя передвинуть до тех пор, пока выключатель зажигания не будет переведен в положение ON и не будет нажата педаль тормоза.
- Без нажатия на педаль тормоза рычаг селектора нельзя перевести из положения P в любое другое положение. Сначала нажмите педаль тормоза, а затем переместите рычаг селектора.
- Только в положении рычага селектора P можно переключить кнопочный выключатель зажигания в положение OFF.
- Если перевести выключатель зажигания в положение ACC, когда рычаг селектора находится в положении N, рычаг селектора нельзя перевести в положение P без нажатия на педаль тормоза и нажатия на кнопку рычага селектора.

#### ▼ Разблокировка рычага селектора передач

Если рычаг селектора передач не перемещается, переведите выключатель зажигания обратно в положение ON, а затем, нажав педаль тормоза и кнопку на рычаге селектора, переведите рычаг селектора в положение P.

Если после выполнения описанных выше действий рычаг селектора не перемещается, выполните перечисленные ниже проверочные операции и соответствующую процедуру разблокировки рычага селектора передач.

- Если рычаг селектора не переводится из положения P в положение N:

См. раздел «Разблокировка рычага селектора при помощи фиксатора переключения передач» — стр. 295.

- Если рычаг селектора не переводится из положения N в положение R или P:

Установите выключатель зажигания в положение ACC, затем переведите рычаг селектора в положение P при нажатой педали тормоза.

Если рычаг селектора по-прежнему не перемещается, обратитесь к разделу «Разблокировка рычага селектора при помощи фиксатора переключения передач» — стр. 295.

Если в приведенных выше случаях невозможно разблокировать рычаг селектора передач без использования кнопки разблокировки, это может указывать на неисправность в системе блокировки рычага селектора и системе управления автомобилем.

В подобном случае рекомендуется незамедлительно обратиться к официальному дилеру SUBARU для проверки автомобиля.

#### ▼ Разблокировка рычага селектора при помощи фиксатора переключения передач

Для разблокировки рычага селектора выполните приведенные ниже действия:

1. Включите стояночный тормоз и выключите двигатель.

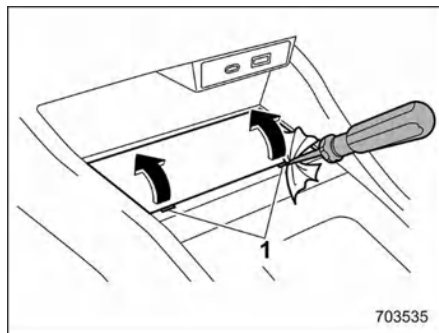

703535

- 1 Прорези
2. Оберните конец плоской отвертки виниловой лентой или тканью, чтобы не поцарапать окрашенные детали кузова. Вставьте плоскую отвертку в две прорези и поднимите крышку.

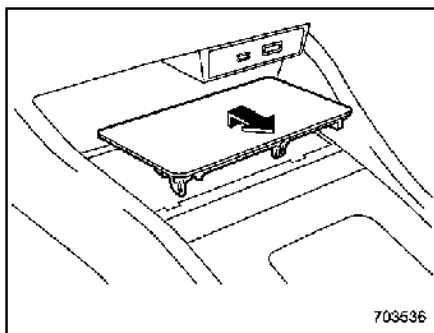

703636

3. Снимите центральный лоток или беспроводное зарядное устройство (при наличии).

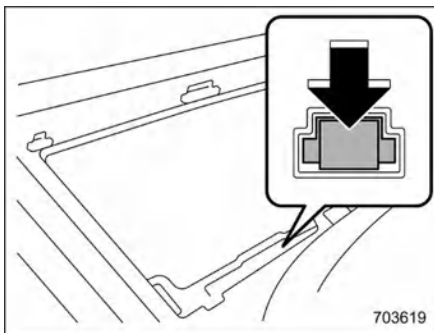

703619

4. Нажав на педаль тормоза, нажмите на фиксатор переключения передач, а затем переместите рычаг селектора.

Если после выполнения описанной выше процедуры рычаг селектора не перемещается, возможно, неисправна система блокировки рычага селектора. В подобном случае рекомендуется незамедлительно обратиться к официальному дилеру SUBARU для проверки автомобиля.

### ■ Выбор ручного режима переключения передач

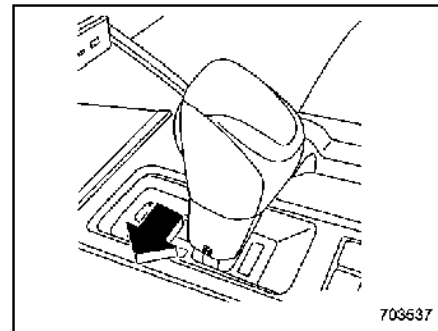

703637

Модели с левосторонним расположением рулевого управления

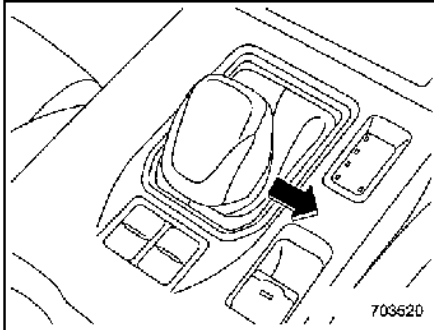

Модели с правосторонним расположением рулевого управления

Когда автомобиль движется или стоит, для перехода в режим ручного переключения переместите рычаг селектора из положения D в положение M.

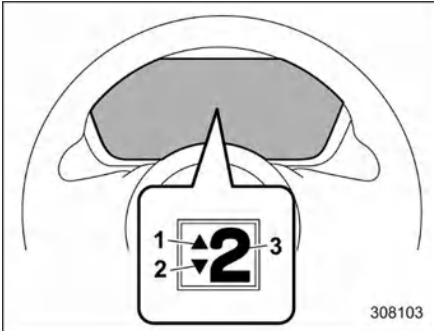

- 1 Индикатор повышения передачи
- 2 Индикатор понижения передачи
- 3 Индикатор включенной передачи

При выборе ручного режима на комбинации приборов загораются индикатор положения передачи и индикатор переключения на повышенную передачу и/или индикатор переключения на пониженную передачу. Индикатор включенной передачи отображает включенную в данный момент передачу, с 1-й по 8-ю.

Индикаторы переключения на более высокую и более низкую передачу показывают, когда переключение возможно. При включенном индикаторе переключения «▲» на более высокую передачу возможно переключение на более высокую передачу. При включенном индикаторе «▼» переключения на более низкую передачу возможно переключение на более низкую передачу. Если включены оба индикатора, возможно переключение как на более высокую, так и на более низкую передачу. При остановке автомобиля (например, на светофоре) коробка передач автоматически переключается на 1-ю передачу, а индикатор переключения на более низкую передачу гаснет.

**▼ Переключение на более высокую/низкую передачу**

Переключение передач можно осуществлять при помощи подрулевых лепестковых переключателей передач.

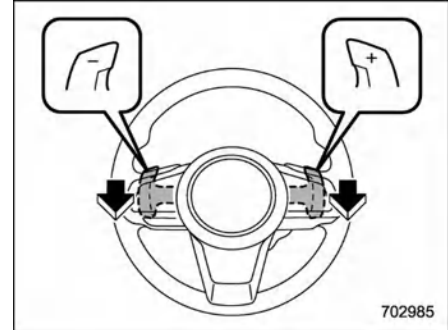

Для переключения вверх на следующую, более высокую передачу, потяните лепестковый переключатель передач, обозначенный «+». Для переключения вниз на следующую, более низкую передачу, потяните лепестковый переключатель передач, обозначенный «-».

**▲ ОСТОРОЖНО**

Не кладите и не подвешивайте никакие предметы на лепестковые переключатели передач. Это может привести к случайному переключению передач.

### ▼ Выход из ручного режима переключения передач

Верните рычаг селектора в положение D из положения M.

При переключении передач с помощью лепестковых переключателей во время движения автомобиля, когда рычаг селектора находится в положении D, индикатор включенной передачи загорается и показывает, какая передача включена.

### ПРИМЕЧАНИЕ

Внимательно прочитайте рекомендации, приведенные ниже, и помните о них при использовании ручного режима переключения передач:

- Если при очень высокой частоте вращения двигателя вы попытаетесь переключиться на более низкую передачу, т. е. когда в результате понижения передачи стрелка тахометра окажется в красной зоне, раздастся звуковой сигнал, предупреждающий о том, что понижение передачи невозможно.
- Если при очень низкой скорости автомобиля вы попытаетесь переключиться на более высокую передачу, коробка передач не будет реагировать на эту команду.
- Если вы хотите переключиться через передачу (например, с 4-й на 2-ю), дважды быстро потяните на себя соответствующий подрулевой лепестковый переключатель передач.
- Когда автомобиль замедляет движение, чтобы остановиться, коробка передач автоматически переключается на 1-ю передачу.
- Если температура рабочей жидкости в коробке передач становится слишком высокой, загорается сигнальная лампа

**AT OIL TEMP.** Немедленно остановите автомобиль в безопасном месте и дайте двигателю поработать в режиме холостого хода, пока сигнальная лампа не погаснет.

### ■ Советы по управлению автомобилем

#### ПРИМЕЧАНИЕ

При одновременном нажатии педалей акселератора и тормоза возможно ограничение крутящего момента. Это не является неисправностью.

- На дорожном покрытии, где существует опасность пробуксовки колес (например, на дороге, покрытой снегом или гравием), вы можете легко и безопасно тронуться с места, предварительно включив 2-ю передачу в ручном режиме.
- При остановке автомобиля в положении селектора передач D или R обязательно нажимайте педаль тормоза или включайте стояночный тормоз.
- При стоянке автомобиля обязательно включайте на стояночный тормоз. Не рассчитывайте, что только механическое трение в трансмиссии сможет надежно удерживать автомобиль на месте.
- Запрещается удерживать автомобиль на подъеме, включив коробку передач в положение D. Вместо этого используйте тормоз.
- В редких случаях, при резком разгоне или резком трогании автомобиля с места, в двигателе может быть слышен детонационный стук. Это не является признаком неисправности.

## 7-5. Усилитель рулевого управления

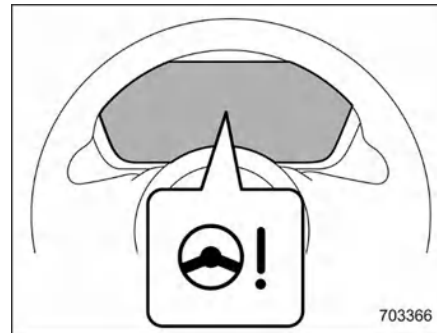

Сигнальная лампа усилителя рулевого управления

Автомобиль оснащен электромеханическим усилителем рулевого управления. При переводе выключателя зажигания в положение ON на комбинации приборов загорается сигнальная лампа усилителя рулевого управления, информируя водителя об исправной работе сигнальной системы. Затем, после запуска двигателя, сигнальная лампа гаснет, информируя водителя об исправности усилителя рулевого управления.

### ▲ ОСТОРОЖНО

- Если горит сигнальная лампа усилителя рулевого управления, то при повороте рулевого колеса может

ощущаться повышенное сопротивление.

- Если сигнальная лампа усилителя рулевого управления продолжает гореть или на комбинации приборов отображается сообщение об ошибке, рекомендуется осторожно доехать до ближайшего дилера SUBARU для проверки автомобиля.

## ПРИМЕЧАНИЕ

При следующих действиях с рулевым колесом усилитель рулевого управления может временно ограничить вспомогательное усилие, чтобы предотвратить перегрев компонентов, таких как блок управления и приводной электродвигатель:

- Частое и быстрое вращение рулевого колеса во время движения автомобиля с очень низкой скоростью, например во время парковки автомобиля параллельно другим транспортным средствам.
- Рулевое колесо остается повернутым в крайнее положение в течение длительного времени.

В таких ситуациях при вращении рулевого колеса можно почувствовать увеличенное сопротивление, однако это не является неисправностью. Нормальное усилие на рулевом колесе восстановится после того, как рулевое колесо не будет использоваться в течение некоторого времени и система управления усилителем рулевого управления остынет. Однако, если усилитель рулевого управления используется нестандартным образом, который приводит к слишком частому

ограничению вспомогательного усилия, это может стать причиной неисправности усилителя рулевого управления.

## 7-6. Тормоза

### ■ Советы по торможению

#### ПРЕДУПРЕЖДЕНИЕ

Не держите ногу на педали тормоза во время движения автомобиля. Это может привести к опасному перегреву и преждевременному износу тормозных колодок.

#### ▼ Порядок действий при попадании влаги в тормозные механизмы

После поездок в дождливую погоду или мойки автомобиля в тормозные механизмы может попасть вода. В результате этого увеличится тормозной путь автомобиля. Чтобы просушить тормозные механизмы, совершите поездку на безопасной скорости, слегка нажимая на педаль тормоза, для нагревания тормозов.

#### ▼ Торможение двигателем

Помните, что в дополнение к рабочим тормозам можно использовать торможение двигателем. Движение вниз по склону с использованием только рабочих тормозов может вызвать перегрев тормозных колодок и, следовательно, тормозной жидкости. Чтобы избежать этого, переключайтесь на более низкую передачу и используйте торможение двигателем.

#### ▼ Торможение при проколе шины

Не нажимайте резко на педаль тормоза при проколе шины. Это может привести к потере контроля над автомобилем.

Продолжайте ехать прямо, постепенно снижая скорость. Затем, медленно съехав с дороги, остановитесь в безопасном месте.

## ■ Тормозная система

### ▼ Два отдельных контура

Ваш автомобиль оснащен двухконтурной тормозной системой. Каждый контур осуществляет привод тормозов двух колес по диагонали (переднего и заднего). Если один из контуров тормозной системы выходит из строя, то торможение автомобиля обеспечивается вторым контуром. При выходе одного из контуров тормозной системы из строя ход педали тормоза становится больше обычного, а нажимать на педаль тормоза следует с большим усилием. Кроме того, в таких случаях значительно увеличивается тормозной путь автомобиля.

### ▼ Электрический усилитель тормозов

Автомобиль оснащен электрическим усилителем тормозной системы, обеспечивающим дополнительное тормозное усилие. Не включайте зажигание во время движения автомобиля, так как при этом прекратит работать и усилитель тормозной системы, что, в свою очередь, приведет к уменьшению тормозного усилия.

Тормоза будут продолжать работать, даже если усилитель тормозов полностью перестанет функционировать. В этом случае потребуются нажимать на педаль гораздо сильнее, чем при обычном торможении, и увеличится тормозной путь.

## ПРИМЕЧАНИЕ

При выполнении перечисленных ниже действий может быть слышен звук работы блока управления электрическим усилителем тормозной системы. Это не является неисправностью:

- Нажата педаль тормоза.
- Открыта дверь водителя.
- Активирована система EyeSight.
- После остановки двигателя прошло несколько минут.

### ▼ Функция дополнительного усиления при потере давления в приводе тормозов

В случае неисправности тормозной системы усилие для торможения поддерживается за счет регулирования гидравлического давления в системе VDC.

Если при работающей функции дополнительного усиления нажата педаль тормоза, могут появляться звук работы функции и вибрация на педали тормоза.

### ▼ Предупреждение о неисправности электрического усилителя тормозов

Сигнальная лампа тормозной системы (желтая) загорается при неисправности электрического усилителя тормозов. Кроме того, на дисплее комбинации приборов поочередно отображаются предупреждающие сообщения Brake System (Тормозная система) и Check Owner's Manual (См. руководство по эксплуатации). Если загорелась сигнальная лампа, немедленно остановите автомобиль в безопасном месте. В таком случае рекомендуется обратиться к официальному

дилеру SUBARU. См. раздел «Предупреждение о неисправности электрического усилителя тормозов» стр. 172.

### ▼ Система помощи при торможении

#### ПРЕДУПРЕЖДЕНИЕ

Не следует чрезмерно полагаться на систему помощи при торможении. Это не система, увеличивающая усилие, создаваемое тормозами автомобиля. Всегда соблюдайте скоростной режим и безопасную дистанцию при вождении.

#### ОСТОРОЖНО

Если внезапно возникла необходимость в экстренном торможении, то для срабатывания системы помощи при торможении следует продолжать с силой нажимать на педаль тормоза.

Система помощи при торможении — это система помощи водителю. Она помогает увеличить тормозное усилие, когда водитель не может сильно нажать на педаль тормоза и тормозное усилие является недостаточным. Система помощи при торможении создает тормозное усилие, соответствующее скорости, с которой водитель нажимает на педаль тормоза.

**ПРИМЕЧАНИЕ**

При сильном или резком нажатии на педаль тормоза происходят следующие явления. Тем не менее даже если они возникнут, это не является признаком каких-либо неисправностей, а свидетельствует о нормальной работе системы помощи при торможении.

- Можно почувствовать, что при нажатии на педаль с небольшим усилием создается большее тормозное усилие.
- Можно услышать звук работы системы ABS из моторного отсека.

**▼ Сигнал экстренного торможения**

Сигнал экстренного торможения — это функция, которая при резком нажатии на педаль тормоза автоматически включает аварийную световую сигнализацию в режиме мигания с короткими интервалами. Быстрое мигание фонарей аварийной световой сигнализации предупреждает идущие сзади автомобили и снижает вероятность столкновения.

**▲ ОСТОРОЖНО**

Включение сигнала экстренного торможения имеет приоритет перед сигналами указателей поворота.

**▽ Условия срабатывания**

Сигнал экстренного торможения срабатывает при соблюдении всех приведенных ниже условий:

- Аварийная световая сигнализация выключена.
- Скорость автомобиля составляет 60 км/ч или более.
- Система определяет, что произошло резкое торможение, основываясь на данных о замедлении автомобиля при нажатии педали тормоза.

**▽ Автоматическое отключение**

Сигнал экстренного торможения отключается в любой из следующих ситуаций:

- Включена аварийная световая сигнализация.
- Отпущена педаль тормоза.
- Система определяет, что резкое торможение завершено, основываясь на данных о замедлении автомобиля.

**■ Индикаторы износа колодок дисковых тормозов****▲ ПРЕДУПРЕЖДЕНИЕ**

При превышении предельного износа тормозных колодок и/или тормозных дисков управлять автомобилем опасно. Это может привести к аварии.

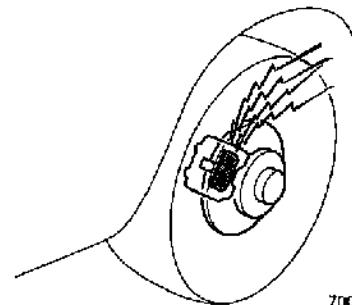

Индикаторы износа колодок дисковых тормозов издают предупреждающий звук при износе тормозных колодок.

При появлении визга или скрежета рекомендуется как можно скорее проверить и заменить тормозные колодки у официального дилера SUBARU. Несвоевременная замена колодок может привести к повреждению тормозных дисков.

## 7-7. Антиблокировочная система тормозов (ABS)

### ПРЕДУПРЕЖДЕНИЕ

Всегда будьте предельно внимательны за рулем: излишняя самоуверенность при управлении автомобилем, оснащенный системой ABS, может привести к серьезной аварии.

### ОСТОРОЖНО

- Система ABS не всегда сокращает тормозной путь. Необходимо всегда соблюдать безопасную дистанцию до движущегося транспортного средства.
- При движении по дорогам с плохим покрытием, с гравийным покрытием или по обледеневшим дорогам, а также по дорогам со свежеснегавшим снегом, тормозной путь у автомобиля с системой ABS может оказаться больше, чем у автомобиля без нее. Поэтому при движении в таких условиях снижайте скорость движения и сохраняйте безопасную дистанцию до других автомобилей.
- В случае если на колеса установлены цепи противоскольжения, тормозной путь у автомобиля с системой ABS может оказаться больше, чем

у автомобиля без нее. Обязательно снижайте скорость и поддерживайте безопасную дистанцию до идущего впереди автомобиля.

- Если вы почувствовали, что работает система ABS, следует непрерывно нажимать на педаль тормоза. Не следует многократно нажимать на педаль тормоза, так как это может привести к прекращению работы системы ABS.

Система ABS предотвращает блокировку колес, которая может произойти при резком торможении или торможении на скользкой дороге. Это способствует предотвращению потери управляемости при блокировке колес и повышает курсовую устойчивость автомобиля.

При работе системы ABS может быть слышен стрекочущий звук или ощущаться незначительная вибрация на педали тормоза. Это нормальное явление при работе системы ABS.

Система ABS не работает, если скорость автомобиля ниже примерно 10 км/ч.

### ■ Самодиагностика системы ABS

Непосредственно после начала движения автомобиля можно почувствовать легкий толчок на педали тормоза и услышать звук работы системы ABS из моторного отсека. Это вызвано автоматической проверкой

работоспособности системы ABS и не указывает на какую-либо неисправность.

### ■ Сигнальная лампа антиблокировочной системы (ABS)

См. раздел «Сигнальная лампа антиблокировочной системы (ABS)» стр. 170.

## 7-8. Электронная система распределения тормозного усилия (EBD)

Система EBD повышает эффективность торможения путем перераспределения большей части тормозного усилия на задние тормоза. Регулировка и перераспределение тормозного усилия на задние колеса осуществляется в зависимости от загрузки автомобиля и его скорости.

Система EBD входит в состав системы ABS и использует некоторые компоненты системы ABS для выполнения своей функции оптимального распределения тормозного усилия. При отказе какого-либо из компонентов системы ABS, используемых системой EBD, последняя прекращает работу.

При работе системы EBD может быть слышен легкий шум вибрирующих деталей или ощущаться незначительная вибрация на педали тормоза. Это нормально и не является признаком неисправности.

### ■ Неисправности системы EBD

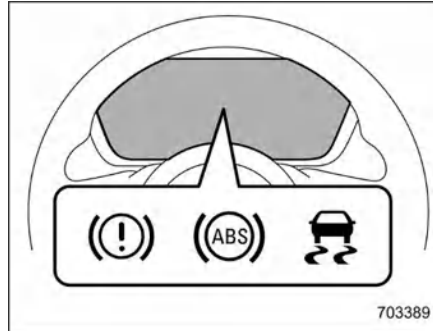

В случае неисправности системы EBD она перестает работать и одновременно загораются следующие сигнальные лампы:

- Сигнальная лампа тормозной системы (красная)
- Сигнальная лампа системы ABS
- Сигнальная лампа системы управления динамической курсовой стабилизации автомобиля (VDC)

Если все эти сигнальные лампы продолжают гореть даже после выключения стояночного тормоза, это может указывать на низкий уровень тормозной жидкости или неисправность в системе EBD. Немедленно остановите автомобиль в безопасном месте и обратитесь к официальному дилеру SUBARU.

### ⚠ ПРЕДУПРЕЖДЕНИЕ

- Продолжать движение на автомобиле с горящей сигнальной лампой тормозной системы (красной) опасно. Лампа указывает на то, что тормозная система автомобиля может работать неправильно. Если сигнальная лампа продолжает гореть, рекомендуется немедленно обратиться к официальному дилеру SUBARU для диагностики тормозной системы автомобиля.
- Если вы сомневаетесь в исправности тормозов, не начинайте движение на автомобиле. В такой ситуации рекомендуется отбуксировать автомобиль к официальному дилеру SUBARU для ремонта.

## 7-9. Система управления динамикой автомобиля (VDC)

### ПРЕДУПРЕЖДЕНИЕ

Всегда будьте предельно внимательны за рулем: излишняя самоуверенность при управлении автомобилем, оснащенный системой динамической курсовой стабилизации (VDC), может привести к серьезной аварии.

### ОСТОРОЖНО

- Даже если ваш автомобиль оснащен системой динамической курсовой стабилизации (VDC), при движении по заснеженным или обледеневшим дорогам должны использоваться зимние шины. Кроме того, следует значительно снизить скорость движения. Одно только наличие системы динамической курсовой стабилизации (VDC) не гарантирует, что ваш автомобиль при любых обстоятельствах избежит аварии.
- Активация системы динамической курсовой стабилизации (VDC) автомобиля является признаком того, что дорога, по которой движется автомобиль, имеет скользкое покрытие. Учитывая, что наличие системы динамической курсовой

стабилизации (VDC) не является гарантией сохранения полного контроля над автомобилем при любых условиях, активация этой системы должна рассматриваться как сигнал к значительному снижению скорости движения.

- После замены каких-либо компонентов подвески, рулевого управления или осей автомобиля, оснащенного системой динамической курсовой стабилизации (VDC), рекомендуется обратиться к официальному дилеру SUBARU для проверки этой системы.
- Для обеспечения надлежащей работы системы динамической курсовой стабилизации (VDC) автомобиля следует соблюдать следующие меры предосторожности:
  - Все четыре колеса должны быть оснащены шинами одной размерности, типа и марки. Кроме того, все четыре шины должны иметь одинаковую степень износа.
  - Давление в шинах должно соответствовать значениям, приведенным в табличке, расположенной на стойке двери со стороны водителя.
  - При замене спустившего колеса используйте только оригинальное временное запасное колесо (докатку). Однако даже при использовании оригинального временного

запасного колеса эффективность системы динамической курсовой стабилизации (VDC) автомобиля будет снижена.

- При использовании неодинаковых шин система динамической курсовой стабилизации (VDC) автомобиля может работать некорректно.
- Система динамической курсовой стабилизации (VDC) помогает предотвратить отклонение от курсового движения автомобиля, например занос, за счет управления тормозными механизмами и мощностью двигателя. Не отключайте систему динамической курсовой стабилизации (VDC) автомобиля без крайней необходимости. Если вам пришлось отключить систему динамической курсовой стабилизации (VDC) автомобиля, двигайтесь очень осторожно с учетом состояния дорожного покрытия.

При пробуксовке ведущих колес, а также при заносе автомобиля на скользкой дороге и/или при прохождении поворота, и/или объезда препятствия система динамической курсовой стабилизации (VDC) автомобиля регулирует мощность двигателя и тормозные усилия на каждом колесе. Это помогает поддерживать тяговое усилие и курсовую устойчивость.

- **Функция регулировки тягового усилия**  
Функция регулировки тягового усилия предназначена для предотвращения

пробуксовки ведущих колес при движении по скользким дорожным покрытиям, что способствует поддержанию оптимального тягового усилия и курсовой устойчивости автомобиля. При срабатывании этой функции мигает контрольная лампа системы динамической курсовой стабилизации (VDC) автомобиля.

#### ● Функция предотвращения заноса

Функция предотвращения заноса способствует поддержанию курсовой устойчивости автомобиля путем противодействия скольжению колес в боковую сторону при выполнении маневров. При срабатывании этой функции мигает контрольная лампа системы динамической курсовой стабилизации (VDC) автомобиля.

### ПРИМЕЧАНИЕ

- При следующих состояниях система динамической курсовой стабилизации (VDC) автомобиля может считаться исправно работающей:
  - Ощущаются легкие толчки на педали тормоза.
  - Легкое дрожание автомобиля или рулевого колеса.
  - Сразу после запуска двигателя и в начале движения в течение короткого времени из моторного отсека могут раздаваться шумы.
  - При трогании с места после запуска двигателя может ощущаться толчок на педали тормоза.
- При следующих обстоятельствах движение автомобиля может быть менее устойчивым, чем это ощущает

водитель. В связи с этим может сработать система динамической курсовой стабилизации (VDC) автомобиля. Такое срабатывание не является признаком неисправности системы:

- На дорогах с гравийным покрытием или колеиностью
- На дорогах без покрытия
- Когда автомобиль буксирует прицеп
- При использовании зимних или шипованных шин
- При работе системы динамической курсовой стабилизации (VDC) автомобиля управление рулевым колесом будет ощущаться немного по-другому, чем при движении в обычных условиях.
- Даже если автомобиль оснащен системой динамической курсовой стабилизации (VDC), следует обязательно снижать скорость движения перед поворотом.
- Обязательно выключайте двигатель перед заменой колеса, несоблюдение этого требования может привести к тому, что система динамической курсовой стабилизации (VDC) автомобиля не сможет работать надлежащим образом.

### ■ Контроль за работой системы динамической курсовой стабилизации (VDC) автомобиля

См. разделы «Сигнальная лампа управления динамикой автомобиля / контрольная лампа работы управления динамикой автомобиля» ☞ стр. 175, и «Контрольная лампа выключения управления динамикой автомобиля» ☞ стр. 176.

### ■ Включение/выключение системы динамической курсовой стабилизации (VDC) автомобиля

Нажмите кнопку системы динамической курсовой стабилизации, чтобы отключить эту систему.

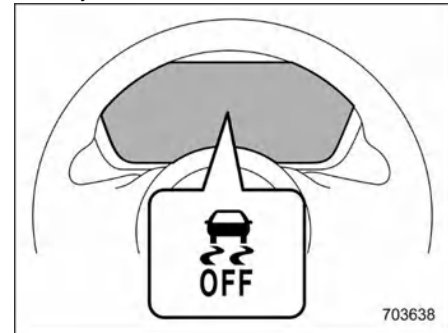

Контрольная лампа выключения управления динамикой автомобиля

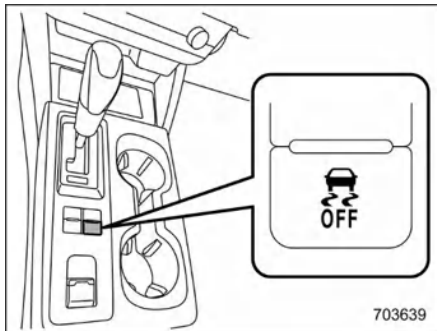

Кнопка системы динамической курсовой стабилизации (для моделей с левосторонним рулевым управлением)

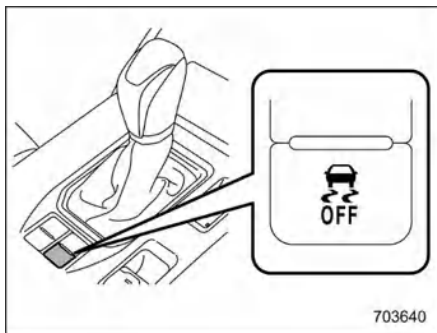

Кнопка системы динамической курсовой стабилизации (для моделей с правосторонним рулевым управлением)

Обеспечение соответствующего проскальзывания колес путем временного отключения системы динамической курсовой стабилизации (VDC) автомобиля может помочь в следующих ситуациях. При необходимости отключите систему динамической курсовой стабилизации (VDC) автомобиля:

- Трогание с места на крутом заснеженном или покрытом гравием уклоне либо на уклоне со скользкой поверхностью.
- Высвобождение автомобиля, застрявшего в грязи или в глубоком снегу.

При отключении системы динамической курсовой стабилизации во время работы двигателя на комбинации приборов загорается контрольная лампа выключения системы динамической курсовой стабилизации. Система динамической курсовой стабилизации (VDC) автомобиля будет выключена. При повторном нажатии кнопки для включения системы динамической курсовой стабилизации контрольная лампа выключения системы динамической курсовой стабилизации погаснет.

Не следует отключать систему динамической курсовой стабилизации автомобиля, за исключением описанных выше ситуаций.

### ОСТОРОЖНО

Система динамической курсовой стабилизации автомобиля помогает предотвратить курсовую неустойчивость, например занос, за счет управления работой тормозных

механизмов и мощностью двигателя. Не отключайте систему динамической курсовой стабилизации (VDC) автомобиля без крайней необходимости. Если вам пришлось отключить систему динамической курсовой стабилизации автомобиля, двигайтесь очень осторожно с учетом состояния дорожного покрытия.

### ПРИМЕЧАНИЕ

- После выключения системы динамической курсовой стабилизации с помощью кнопки, эта система автоматически включится при следующем переводе выключателя зажигания в положение OFF и повторном запуске двигателя.
- Если кнопку нажать и удерживать не менее 30 секунд, контрольная лампа погаснет, система динамической курсовой стабилизации включится, и система будет игнорировать все дальнейшие нажатия кнопки. Чтобы восстановить работоспособность кнопки, переведите выключатель зажигания в положение OFF и перезапустите двигатель.
- При выключении системы динамической курсовой стабилизации с помощью кнопки ходовые качества автомобиля станут сопоставимыми с ходовыми качествами автомобилем, не оснащенных системой VDC. Не отключайте систему динамической курсовой стабилизации (VDC)

автомобиля без крайней необходимости.

- Даже если система динамической курсовой стабилизации (VDC) автомобиля отключена, компоненты системы управления тормозами могут продолжать работать. При срабатывании системы управления тормозами мигает контрольная лампа работы системы динамической курсовой стабилизации (VDC) автомобиля.

## 7-10. Система X-MODE

### ПРЕДУПРЕЖДЕНИЕ

- Будьте предельно осторожны во время вождения! Излишняя самоуверенность, вызванная тем, что ваш автомобиль оснащен системой X-MODE, может легко привести к серьезной аварии.
- Всегда будьте предельно внимательны за рулем: излишняя самоуверенность при управлении автомобилем, оснащенным функцией контроля движения на спуске, может привести к серьезной аварии. Будьте особенно осторожны и при необходимости нажимайте на педаль тормоза при движении вниз по очень крутым уклонам, обледенелым, песчаным и покрытым грязью дорогам. Отказ от контроля скорости автомобиля может привести к потере управления и серьезной аварии.

### ОСТОРОЖНО

- Даже если ваш автомобиль оснащен системой X-MODE, при движении по заснеженным или обледеневшим дорогам должны использоваться зимние шины. Кроме того, следует значительно снизить скорость

движения. Одно только наличие системы X-MODE не гарантирует, что ваш автомобиль при любых обстоятельствах избежит аварии.

- Активируйте систему X-MODE, если вы едете по очень скользкой поверхности на низкой скорости. Однако наличие системы X-MODE не гарантирует, что вам всегда и при любых условиях удастся полностью сохранять контроль над автомобилем. При активации системы X-MODE следует значительно снизить скорость автомобиля.
- После замены каких-либо компонентов подвески, рулевого управления или осей автомобиля, рекомендуется обратиться к официальному дилеру SUBARU для проверки этой системы.
- Соблюдайте следующие меры предосторожности, чтобы обеспечить правильную работу системы X-MODE:
  - Все четыре колеса должны быть оснащены шинами одной размерности, типа и марки. Кроме того, все четыре шины должны иметь одинаковую степень износа.
  - Давление в шинах должно соответствовать значениям, приведенным в табличке, расположенной на стойке двери со стороны водителя.

- При замене спутившего колеса используйте только оригинальное временное запасное колесо (докатку). Даже при использовании оригинального временного запасного колеса (докатки) эффективность системы X-MODE снижается, и это следует учитывать при управлении автомобилем в таких условиях.
- Если функция контроля движения на спуске работает непрерывно в течение длительного времени, температура тормозных дисков может повыситься. В этом случае функция контроля движения на спуске может быть временно отключена. В этом случае контрольная лампа функции контроля движения на спуске погаснет. Когда контрольная лампа функции контроля движения на спуске гаснет, функция контроля движения на спуске отключается.

Система X-MODE — это интегрированная система управления двигателем, системой постоянного полного привода (AWD), системой динамической курсовой стабилизации (VDC) автомобиля и т. д. для вождения в тяжелых дорожных условиях. Используя систему X-MODE, вы сможете управлять автомобилем с большим комфортом даже на скользкой дороге, в том числе при движении на подъеме и под уклон.

Система X-MODE имеет следующие функции:

#### • Функция контроля движения на спуске:

Используя функцию контроля движения на спуске, вы можете поддерживать постоянную скорость движения автомобиля под уклон. Если скорость автомобиля все же начнет увеличиться, будет активирована система управления тормозами для регулировки скорости автомобиля.

#### • Управление ходовыми качествами:

Этот режим повышает возможности автомобиля преодолевать подъемы и ходовые качества автомобиля, а также обеспечивает плавную передачу крутящего момента на колеса для облегчения управления рулевым колесом.

#### ■ Активация/деактивация системы X-MODE

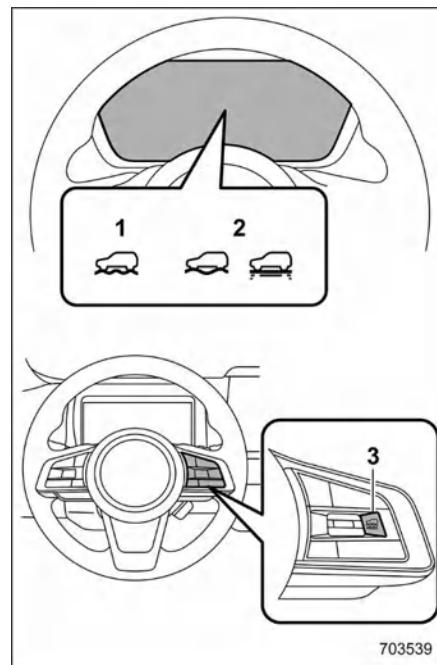

- 1 Модели с 1 режимом
- 2 Модели с 2 режимами (ГЛУБОКИЙ СНЕГ/ГРЯЗЬ, СНЕГ/ГРЯЗЬ)
- 3 Переключатель X-MODE

**Модели с 1 режимом:**

Для включения или выключения режима X-MODE нажмите переключатель X-MODE на рулевом колесе.

**Модели с 2 режимами (ГЛУБОКИЙ СНЕГ/ГРЯЗЬ, СНЕГ/ГРЯЗЬ):**

При каждом нажатии переключателя X-MODE на рулевом колесе происходит переключение режимов в следующем порядке: СНЕГ/ГРЯЗЬ, ГЛУБОКИЙ СНЕГ/ГРЯЗЬ и ВЫКЛЮЧЕНО.

**ПРИМЕЧАНИЕ**

- Даже если вы попытаетесь активировать систему X-MODE при скорости автомобиля 20 км/ч и более, X-MODE активирована не будет. В это время дважды прозвучит звуковой сигнал.
- Если скорость автомобиля достигает 40 км/ч и более при включенной системе X-MODE, звуковой сигнал прозвучит один раз и X-MODE будет отключена. Система X-MODE автоматически активируется, когда скорость автомобиля становится ниже 35 км/ч.
  - При использовании круиз-контроля после автоматического отключения системы X-MODE эта система не включится повторно, даже если скорость автомобиля станет ниже 35 км/ч.
- При работающем двигателе, при соблюдении любого из следующих условий, система X-MODE будет деактивирована. В этом случае

активация системы X-MODE невозможна:

- Сигнальная лампа неисправности (лампа Check Engine) включится.
- Сигнальная лампа температуры масла автоматической коробки передач (AT OIL TEMP) включится.
- Сигнальная лампа антиблокировочной системы (ABS) включится.
- Сигнальная лампа системы динамической курсовой стабилизации (VDC) включится.
- Система старт-стоп будет деактивирована при включении системы X-MODE.
- Если существует вероятность перегрева двигателя из-за повышения температуры охлаждающей жидкости, активировать систему X-MODE невозможно. Даже если система X-MODE активирована, X-MODE будет деактивирована при повышении температуры охлаждающей жидкости двигателя.

Модели с 2 режимами работы:

- Режим СНЕГ/ГРЯЗЬ подходит для езды по заснеженным дорогам, где видны точки соприкосновения шин с дорожным покрытием, или по грунтовой дороге.
- Режим ГЛУБОКИЙ СНЕГ/ГРЯЗЬ подходит для езды по дорогам, покрытым глубоким снегом, где не видны точки соприкосновения шин

с дорожным покрытием, или по дороге, покрытой грязью.

**■ Функция контроля движения на спуске**

Функция контроля движения на спуске переходит в режим ожидания, когда активирована система X-MODE и скорость автомобиля составляет приблизительно менее 20 км/ч.

Эта функция будет работать, если скорость автомобиля составляет приблизительно менее 20 км/ч, а ход педали акселератора составляет приблизительно менее 10 % от полной величины.

Функция отключается, когда скорость автомобиля превышает приблизительно 20 км/ч и нажата педаль акселератора.

** ОСТОРОЖНО**

Тормозного усилия функции контроля движения на спуске может оказаться недостаточно, когда требуется мощное торможение (например, когда автомобиль буксирует прицеп).

**ПРИМЕЧАНИЕ**

- Даже при включенной функции контроля движения на спуске вы можете изменять скорость автомобиля с помощью педалей тормоза и акселератора.
- При торможении с помощью функции контроля движения

на спуске загораются стоп-сигналы автомобиля.

- Функция контроля движения на спуске работает независимо от величины угла наклона дороги.
- Функция контроля движения на спуске может считаться нормально работающей при выполнении следующих условий:
  - Во время работы функции контроля движения на спуске из моторного отсека короткое время доносится звук работы.
  - Во время работы функции контроля движения на спуске ощущение от нажатия на педаль тормоза будет отличаться от обычного (тяжелее, чем обычно, и т. д.).

#### ▼ Контрольная лампа функции контроля движения на спуске

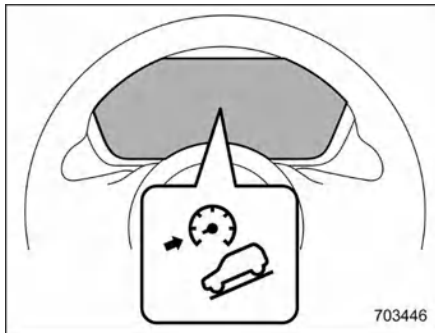

Эта контрольная лампа включается, когда функция контроля движения на спуске находится в режиме ожидания. Она мигает во время работы функции. Она выключится, когда функция будет отключена. Если состояние этой функции изменяется с рабочего на нерабочее, контрольная лампа погаснет, когда скорость автомобиля превысит приблизительно 30 км/ч.

## 7-11. Система контроля давления в шинах (TPMS) (при наличии)

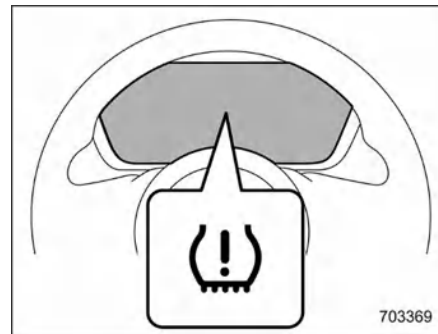

Сигнальная лампа низкого давления в шинах

Система контроля давления в шинах выдает водителю предупреждающее сообщение на основании сигналов датчиков, установленных в каждой шине, если давление в шине падает значительно ниже допустимого значения для выбранного режима системы TPMS. См. раздел «Сигнальная лампа низкого давления в шинах»  стр. 168.

Система контроля давления в шинах активируется, только когда скорость движения автомобиля превышает 40 км/ч. Кроме того, данная система может не отреагировать немедленно на резкое падение давления в шине (например, при разрыве, вызванном наездом на острый предмет).

## ⚠ ПРЕДУПРЕЖДЕНИЕ

- Если во время движения загорается сигнальная лампа низкого давления в шинах, ни в коем случае не тормозите резко. Вместо этого выполните описанные ниже действия. В противном случае может произойти авария с серьезными повреждениями автомобиля и тяжелым травмированием людей:

- Продолжайте движение прямо, постепенно снижая скорость.
- Медленно съехав с дороги, остановитесь в безопасном месте.
- Проверьте давление во всех четырех шинах и отрегулируйте его до значения рекомендованного рабочего давления в **ХОЛОДНЫХ** шинах, указанного на наклейке, размещенной на стойке двери водителя.

Даже если автомобиль проехал совсем небольшое расстояние, шины нагреваются и давление в них соответственно возрастает. Перед регулировкой давления в шинах до рекомендованного рабочего значения, указанного на наклейке, обязательно дайте шинам полностью остыть. См. раздел «Шины и диски» ☞ стр. 462. Система контроля давления в шинах не работает, когда

автомобиль неподвижен. После приведения в норму давления в шинах разгоните автомобиль до скорости не менее 40 км/ч, чтобы запустить повторную проверку давления в шинах системой TPMS. Если давление в шинах теперь превышает нижнее допустимое значение давления, сигнальная лампа низкого давления в шинах должна выключиться через несколько минут.

Если данная лампа продолжает гореть при движении автомобиля после регулировки давления в шинах, шина может иметь значительное повреждение, приводящее к быстрой утечке воздуха. В случае падения давления в шине см. раздел «Спустившиеся шины» ☞ стр. 409.

- Если установлено запасное колесо или на диск замененного колеса не переставлен оригинальный датчик давления / передатчик, сигнальная лампа низкого давления в шинах будет непрерывно гореть после мигания в течение примерно одной минуты. Это показывает, что система TPMS неспособна отслеживать все четыре колеса. Рекомендуется как можно скорее обратиться к официальному дилеру SUBARU для замены шин и датчиков и/или перезагрузки настроек системы.

## ⚠ ОСТОРОЖНО

Не кладите металлическую пленку и другие металлические предметы под сиденье водителя. Это может привести к ухудшению приема сигналов от датчиков давления в шинах, и система контроля давления в шинах не будет работать должным образом.

### ■ Экран системы TPMS

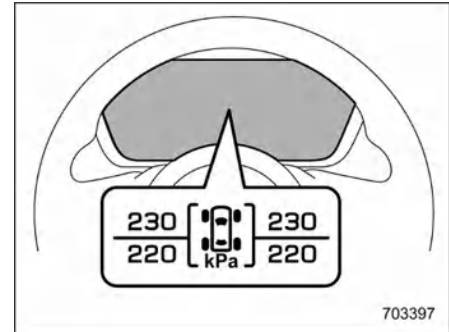

На данном экране отображается давление воздуха в каждой шине. См. раздел «Основные экраны» ☞ стр. 191.

## ■ Настройка режима системы TPMS

Перед началом движения автомобиля убедитесь, что выбран режим системы TPMS, наиболее соответствующий степени загрузки автомобиля.

Настройка режима должна выполняться при следующих условиях:

- Автомобиль стоит на месте.
- Выключатель зажигания находится в положении ON.

В зависимости от технических характеристик вашего автомобиля могут быть доступны 2 или 3 вида настроек режимов системы TPMS.

Режим по умолчанию	
Режим движения с тяжелым грузом	
Режим буксировки прицепа	

## ▼ Выбор режима работы системы TPMS

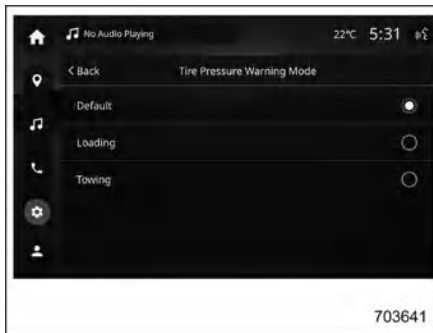

1. Коснитесь кнопки (главный экран).
2. Коснитесь кнопки (Настройки).
3. «Экраны» .
4. «Режим предупреждения о низком давлении в шинах».
5. Выберите режим.

## 7-12. Парковка автомобиля

### ПРЕДУПРЕЖДЕНИЕ

- Запрещается оставлять в автомобиле без присмотра детей или домашних животных. Их случайные действия могут привести автомобиль в движение, в результате чего они сами или окружающие могут получить травмы. Кроме того, в жаркие и солнечные дни температура в закрытом автомобиле может быстро повыситься настолько, что приведет к тепловому удару или смертельному исходу.
- Не паркуйте автомобиль над легковоспламеняющимися материалами, таких как сухая трава, макулатура или ветошь, так как при нахождении рядом с горячим двигателем или деталями системы выпуска они могут загореться.
- Обязательно выключите двигатель, если собираетесь немного поспать в автомобиле. Попадание отработавших газов двигателя в салон автомобиля может привести к гибели водителя и пассажиров от воздействия угарного газа (CO), содержащегося в отработавших газах.

■ **Электромеханический стояночный тормоз**

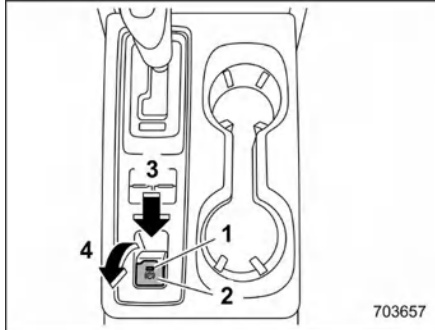

Модели с левосторонним расположением рулевого управления

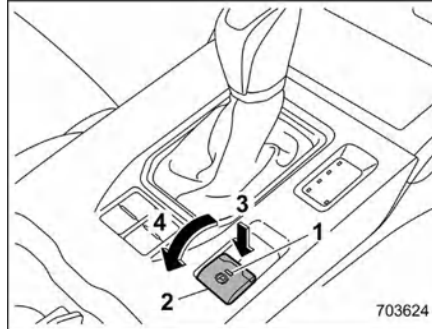

Модели с правосторонним расположением рулевого управления

- 1 Контрольная лампа
- 2 Выключатель электромеханического стояночного тормоза
- 3 Выключение электромеханического стояночного тормоза
- 4 Включение электромеханического стояночного тормоза

**▲ ПРЕДУПРЕЖДЕНИЕ**

- Перед тем как покинуть автомобиль, убедитесь, что двигатель выключен. В противном случае электрический стояночный тормоз может выключиться, что может привести к аварии.
- Если горит сигнальная лампа тормозной системы (желтая), электромеханический стояночный тормоз может быть неисправен. Немедленно остановите автомобиль в безопасном месте и установите

противооткатные упоры под колеса, чтобы предотвратить движение автомобиля. Затем рекомендуется обратиться к официальному дилеру SUBARU.

- Если электромеханический стояночный тормоз включается в следующих условиях, контрольная лампа электромеханического стояночного тормоза может мигать:
  - Тормоза перегреты.
  - Автомобиль находится на крутом уклоне.

В таких случаях автомобиль может самопроизвольно начать движение, что в свою очередь может привести к аварии. Обязательно подкладывайте под колеса автомобиля противооткатные упоры.

**▲ ОСТОРОЖНО**

- Если электромеханический стояночный тормоз не удается включить из-за неисправности, рекомендуется немедленно обратиться к официальному дилеру SUBARU для проверки. Чтобы поставить на стоянку автомобиль с неисправным стояночным тормозом, выполните следующие действия:
  - Остановите автомобиль на ровной горизонтальной площадке.
  - Переведите рычаг селектора передач в положение P. Если рычаг селектора передач

не удается перевести в положение Р, необходимо снять блокировку рычага селектора. См. раздел «Функция блокировки селектора передач» ☞ стр. 295.

– Чтобы предотвратить самопроизвольное перемещение автомобиля, установите под колеса противооткатные упоры.

- Запрещается движение с включенным стояночным тормозом. Это приведет к интенсивному износу тормозных колодок. Перед началом движения автомобиля обязательно убедитесь, что стояночный тормоз выключен и не горит контрольная лампа стояночного тормоза.

- Усилия электромеханического стояночного тормоза может оказаться недостаточно, если требуется мощное торможение (например, при стоянке на крутом уклоне с буксируемым прицепом).

Ваш автомобиль оснащен электромеханическим стояночным тормозом. Включить/выключить стояночный тормоз можно с помощью выключателя электромеханического стояночного тормоза.

**Включение:** нажмите педаль тормоза и потяните вверх выключатель электромеханического стояночного тормоза.

**Выключение:** когда выключатель зажигания находится в положении ON и педаль тормоза нажата, нажмите до упора на выключатель электромеханического стояночного тормоза.

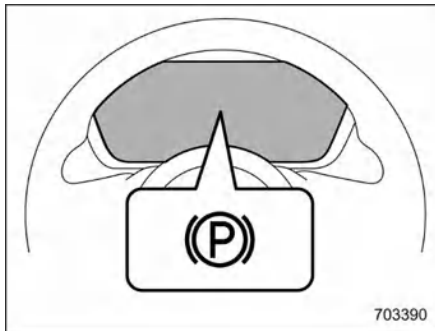

Контрольная лампа электромеханического стояночного тормоза

Если выключатель зажигания находится в положении ON, то при включении стояночного тормоза загораются следующие лампы:

- Индикатор на выключателе электромеханического стояночного тормоза
- Контрольная лампа электромеханического стояночного тормоза на комбинации приборов (подробнее см. в разделе «Контрольная лампа электромеханического стояночного тормоза» ☞ стр. 172).

### ПРИМЕЧАНИЕ

- В следующих условиях стояночный тормоз не выключается даже при нажатии выключателя электромеханического стояночного тормоза:

– Выключатель зажигания находится в положении ACC или OFF.

– Педаль тормоза не нажата.

- Электромеханический стояночный тормоз приводится в действие электродвигателями тормоза. Поэтому при включении или выключении стояночного тормоза будет слышен звук работы электродвигателей. Убедитесь, что звук работы электродвигателей слышен при включении или выключении стояночного тормоза.
- При неисправности электромеханического стояночного тормоза или при временной блокировке работы электромеханического стояночного тормоза воздействие на выключатель электромеханического стояночного тормоза сопровождается звуковым сигналом и миганием контрольной лампы электромеханического стояночного тормоза.
- Если не удается выключить стояночный тормоз, например по причине неисправности системы, рекомендуется обратиться к официальному дилеру SUBARU для отключения стояночного тормоза.
- Если выключатель электромеханического стояночного тормоза нажать не до конца или перемещать очень медленно, система может определить это как ошибку и включить сигнальную лампу тормозной системы (желтую). Однако это не является признаком неисправности, если сигнальная лампа гаснет после нажатия на выключатель.

- Если электромеханический стояночный тормоз не использовался в течение длительного периода времени, он может автоматически сработать после перевода выключателя зажигания в положение OFF. Это происходит вследствие проверки работы электромеханического стояночного тормоза и не указывает на неисправность.
- Если выключатель электромеханического стояночного тормоза неисправен и выключить электромеханический стояночный тормоз не удастся, см. указания в разделе «Функция автоматического выключения стояночного тормоза при нажатии педали акселератора» ☞ стр. 315.
- После включения электромеханического стояночного тормоза можно услышать короткий звук через несколько минут после того, как включение контрольной лампы электромеханического стояночного тормоза и индикатора на выключателе электромеханического стояночного тормоза подтвердит надлежащее срабатывание. Этот звук отличается от звука включения и выключения. Это может произойти:
  - Если тормоза сильно нагрелись.
  - Если автомобиль припаркован на крутом уклоне.
  - Если электромеханический стояночный тормоз включен после перевода замка зажигания в положение OFF.

В любой из перечисленных ситуаций это нормальный рабочий звук.

- При включении электромеханического стояночного тормоза система start-стоп отключается.
  - Если вы нажмете на электронный переключатель стояночного тормоза при активированной системе start-стоп, система start-стоп деактивируется. Электромеханический стояночный тормоз активируется после повторного запуска двигателя. После того, как загорится контрольная лампа электромеханического стояночного тормоза, уберите ногу с педали тормоза.
  - При запуске двигателя или повторном запуске двигателя с использованием системы start-стоп при включении электромеханического стояночного тормоза контрольная лампа стояночного тормоза может временно мигать. Однако это не является признаком неисправности, если контрольная лампа гаснет после деактивации электромеханического стояночного тормоза.
- ▼ Функция автоматического выключения стояночного тормоза при нажатии педали акселератора

Для электромеханического стояночного тормоза предусмотрена функция автоматического выключения. Стояночный тормоз автоматически выключается при нажатии на педаль акселератора. Однако эта функция не работает при следующих условиях.

- Открыта любая из дверей (кроме крышки багажного отсека).
- Не пристегнут ремень безопасности водителя.

При автоматическом выключении стояночного тормоза контрольная лампа электромеханического стояночного тормоза и индикатор на выключателе электромеханического стояночного тормоза гаснут.

### ПРИМЕЧАНИЕ

Даже если Вы включили стояночный тормоз, он будет автоматически выключен при нажатии педали акселератора.

#### ▼ Функция автоматического удержания автомобиля

Функция автоматического удержания автомобиля автоматически поддерживает неподвижное состояние автомобиля даже после отпущения педали тормоза, если автомобиль полностью остановлен, например на светофоре.

### ПРЕДУПРЕЖДЕНИЕ

- Не используйте функцию автоматического удержания автомобиля на крутом уклоне или на скользкой дороге. Автомобиль может двигаться даже при использовании функции автоматического удержания автомобиля, становясь причиной серьезных травм и аварий.

7  
Запуск и управление

- Не используйте функцию автоматического удержания автомобиля для парковки автомобиля. Может произойти самопроизвольное перемещение автомобиля, что станет причиной серьезных травм и аварий. В следующих случаях убедитесь, что рычаг селектора переведен в положение Р, и включите электромеханический стояночный тормоз:

- Когда вы паркуете автомобиль.
- При посадке или высадке пассажиров.
- При погрузке или разгрузке багажа.

- При использовании функции автоматического удержания автомобиля не отпускайте педаль тормоза, пока не загорится контрольная лампа функции автоматического удержания автомобиля. Может произойти самопроизвольное перемещение автомобиля, что станет причиной серьезных травм и аварий.

- В перечисленных ниже случаях отключайте функцию автоматического удержания автомобиля. В противном случае может произойти самопроизвольное перемещение автомобиля, что станет причиной серьезных травм и аварий:

- При использовании автоматической мойки

- При буксировке вашего автомобиля

### ОСТОРОЖНО

- При остановке на крутом уклоне с включенной функцией автоматического удержания автомобиля может автоматически включиться электромеханический стояночный тормоз. При этом контрольная лампа электромеханического стояночного тормоза будет мигать. В этом случае нажмите и удерживайте педаль тормоза во время остановки. В противном случае автомобиль может самопроизвольно сдвинуться с места.
- При буксировке отключите функцию автоматического удержания автомобиля.

### ПРИМЕЧАНИЕ

Рекомендуется включать функцию автоматического удержания автомобиля при остановке на уклоне. Если функция автоматического удержания автомобиля выключена, автомобиль может откатиться назад при трогании с места.

- ▽ Включение/выключение функции автоматического удержания автомобиля

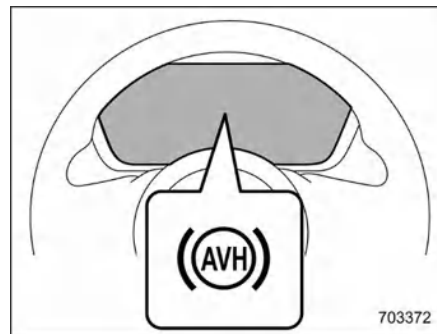

Контрольная лампа функции автоматического удержания автомобиля

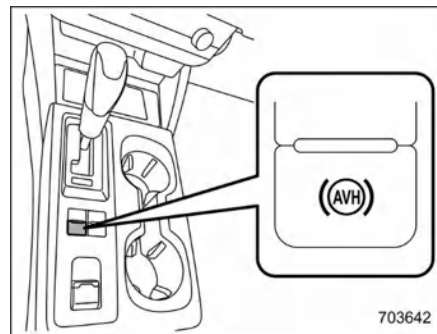

Кнопка функции автоматического удержания автомобиля (для моделей с левосторонним рулевым управлением)

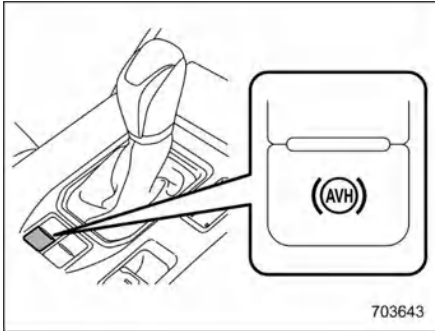

Кнопка функции автоматического удержания автомобиля (для моделей с правосторонним рулевым управлением)

**Включение:**

Нажмите кнопку функции автоматического удержания автомобиля при погашенной контрольной лампе функции автоматического удержания автомобиля. Включится контрольная лампа функции автоматического удержания автомобиля.

**Выключение:**

Нажмите кнопку функции автоматического удержания автомобиля при включенной контрольной лампе функции автоматического удержания автомобиля. Контрольная лампа функции автоматического удержания автомобиля выключится.

**ПРИМЕЧАНИЕ**

- Если при включенной функции автоматического удержания автомобиля возникает неисправность электромеханического стояночного тормоза, раздается звуковой сигнал,

контрольная лампа функции автоматического удержания автомобиля гаснет, и загорается сигнальная лампа тормозной системы (желтая).

- При каждом запуске двигателя функция автоматического удержания автомобиля отключается.
- Если нажать и удерживать кнопку функции автоматического удержания автомобиля более 30 секунд, контрольная лампа функции автоматического удержания автомобиля погаснет, и система будет игнорировать все дальнейшие нажатия кнопки. Для повторной активации функции перезапустите двигатель.
- Если функция автоматического удержания автомобиля выключена и имеется неисправность этой функции, при нажатии кнопки автоматического удержания автомобиля раздастся звуковой сигнал.

▽ **Срабатывание функции автоматического удержания автомобиля**

Остановите автомобиль, нажав педаль тормоза, когда выполнены все приведенные ниже условия. При этом сработает функция автоматического удержания автомобиля:

- Дверь водителя закрыта.
- Ремень безопасности водителя пристегнут.
- Рычаг селектора находится в положении, отличном от положения Р.

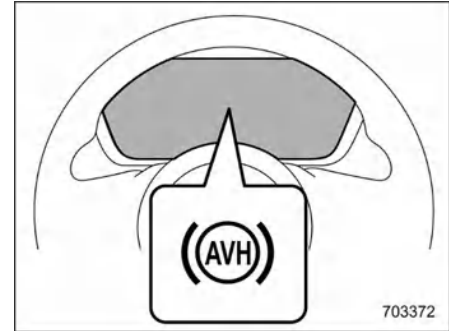

Контрольная лампа функции автоматического удержания автомобиля

Пока автомобиль удерживается на месте функцией автоматического удержания автомобиля, контрольная лампа этой функции мигает.

▽ **Отключение функции автоматического удержания автомобиля**

Выполните любое из перечисленных ниже действий для отключения функции автоматического удержания автомобиля:

- Нажмите педаль акселератора.
- Повторно нажмите на педаль тормоза.
- Включите электромеханический стояночный тормоз.
- Переведите рычаг селектора передач в положение Р при нажатой педали тормоза.
- Отключите функцию автоматического удержания автомобиля с помощью центрального информационного дисплея, удерживая педаль тормоза нажатой.

Когда функция автоматического удержания автомобиля будет отключена, контрольная лампа функции автоматического удержания автомобиля начнет гореть непрерывно.

При любом из следующих условий функция автоматического удержания автомобиля автоматически отключается и автоматически включается электромеханический стояночный тормоз:

- Функция автоматического удержания автомобиля работает в течение 10 минут.
- Ремень безопасности водителя не пристегнут.
- Выключатель зажигания переведен в положение OFF.
- Автомобиль остановлен на крутом уклоне.
- Возникла неисправность функции автоматического удержания автомобиля.

В таких случаях контрольная лампа функции автоматического удержания автомобиля гаснет, и загорается контрольная лампа электромеханического стояночного тормоза.

#### ▼ Рекомендации

- Если электромеханический стояночный тормоз автоматически включается на автомобиле, остановленном с помощью функции автоматического удержания, перед началом движения выключите электромеханический стояночный тормоз, выполнив любое из следующих действий. Затем убедитесь, что контрольная лампа электромеханического стояночного тормоза погасла:
  - Нажмите на педаль акселератора, пристегнув ремень безопасности водителя и закрыв двери.

- Нажмите выключатель электромеханического стояночного тормоза при нажатой педали тормоза.
- В определенных условиях, включая неисправность функции автоматического удержания автомобиля, включается предупреждающий зуммер, и на дисплее комбинации приборов появляется предупреждающее сообщение. Следует строго соблюдать все указания предупреждающих сообщений.
- На крутом уклоне функция автоматического удержания автомобиля не может удержать автомобиль. В таких случаях нажмите и удерживайте педаль тормоза.
- При остановке на крутом уклоне с включенной функцией автоматического удержания автомобиля может автоматически включиться электромеханический стояночный тормоз, а контрольная лампа электромеханического стояночного тормоза начнет мигать. В этом случае нажмите и удерживайте педаль тормоза во время остановки. В противном случае автомобиль может самопроизвольно сдвинуться с места. Перед тем, как покинуть автомобиль, остановите его на ровной горизонтальной площадке, а затем включите электромеханический стояночный тормоз.
- Если контрольная лампа функции автоматического удержания автомобиля не загорается даже после нажатия кнопки функции автоматического удержания автомобиля при соблюдении необходимых условий для ее работы, возможно, функция неисправна. В таком

случае рекомендуется обратиться к официальному дилеру SUBARU для проверки.

- Во время удержания автомобиля функцией автоматического удержания автомобиля можно услышать звук работы функции. Это нормально и не является неисправностью.
- При нажатии на педаль тормоза для отключения функции автоматического удержания автомобиля может возникнуть шум или вибрация, или педаль тормоза может возвращаться медленно в исходное положение. Это не является неисправностью.
- Во время удержания автомобиля функцией автоматического удержания автомобиля педаль тормоза может ощущаться жесткой, однако это не является неисправностью.
- При использовании функции автоматического удержания автомобиля до упора нажимайте на педаль тормоза. В противном случае функция автоматического удержания автомобиля может не сработать.
- Если нажать и удерживать кнопку функции автоматического удержания автомобиля более 30 секунд, контрольная лампа функции автоматического удержания автомобиля погаснет, и система будет игнорировать все дальнейшие нажатия кнопки. Чтобы восстановить работоспособность кнопки, переведите выключатель зажигания в положение OFF, а затем в положение ON.

▼ Аварийный тормоз

**▲ ОСТОРОЖНО**

Используйте аварийный тормоз только в экстренных случаях. При чрезмерно частом использовании аварийного тормоза детали тормозной системы будут изнашиваться быстрее, или работа тормозной системы может оказаться недостаточно эффективной из-за перегрева тормозов.

**ПРИМЕЧАНИЕ**

- При использовании аварийного тормоза загорятся контрольная лампа электромеханического стояночного тормоза, индикатор на выключателе электромеханического стояночного тормоза и включается звуковой сигнал.
- При использовании аварийного тормоза можно услышать шум из моторного отсека. Это звук работы тормозов, включаемых системой управления динамикой автомобиля. Он не указывает на неисправность.

В случае неисправности рабочих тормозов автомобиля вы можете остановить автомобиль продолжительным поднятием выключателя электромеханического стояночного тормоза.

При использовании аварийного тормоза загорятся контрольная лампа электромеханического стояночного тормоза, индикатор на выключателе

электромеханического стояночного тормоза и раздается звуковой сигнал.

▼ Предупреждение электромеханического стояночного тормоза

**▲ ОСТОРОЖНО**

Если горит сигнальная лампа тормозной системы (желтая), электромеханический стояночный тормоз может быть неисправен. Немедленно остановите автомобиль в безопасном месте, после чего рекомендуется обратиться к дилеру SUBARU.

При возникновении неисправности электромеханического стояночного тормоза загорается сигнальная лампа тормозной системы (желтая). См. раздел «Сигнальная лампа электромеханического стояночного тормоза / сигнальная лампа тормозной системы (желтая)» стр. 171.

■ **Советы по парковке автомобиля**

При парковке вашего автомобиля обязательно выполняйте приведенные ниже рекомендации:

- Включите стояночный тормоз.
- Установите рычаг селектора передач в положение P (стоянка).

Не рассчитывайте, что только механическое трение в трансмиссии сможет надежно удерживать автомобиль на месте.

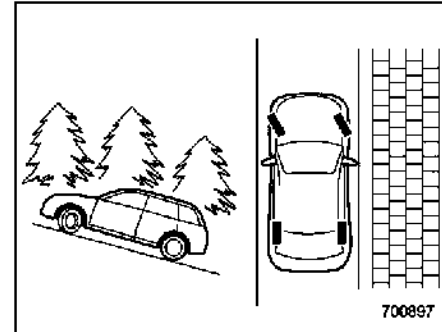

700897

При стоянке на уклоне обязательно поверните рулевое колесо, как описано ниже. Если передняя часть автомобиля направлена вверх по склону, передние колеса необходимо повернуть в сторону от бордюра.

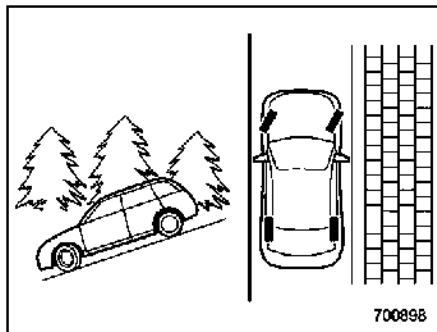

Если передняя часть автомобиля направлена вниз по склону, передние колеса необходимо повернуть к бордюру.

### 7-13. Ассистент трогания на подъеме

#### **▲ ОСТОРОЖНО**

- Ассистент трогания на подъеме — это система, предназначенная только для помощи водителю при начале движения на подъеме. Во избежание несчастных случаев при стоянке автомобиля на склоне обязательно включайте стояночный тормоз. После включения стояночного тормоза убедитесь, что при отпуске педали тормоза автомобиль остается неподвижным.

- Не поворачивайте выключатель зажигания в положение OFF во время работы ассистента трогания на подъеме. Ассистент трогания на подъеме отключится, что приведет к аварии.

Ассистент трогания на подъеме — это система, облегчающая выполнение перечисленных ниже действий на автомобиле.

#### ПРИМЕЧАНИЕ

- Ассистент трогания на подъеме активируется при отключении функции автоматического удержания автомобиля.
- Ассистент трогания на подъеме отключается, если включена функция автоматического удержания автомобиля.

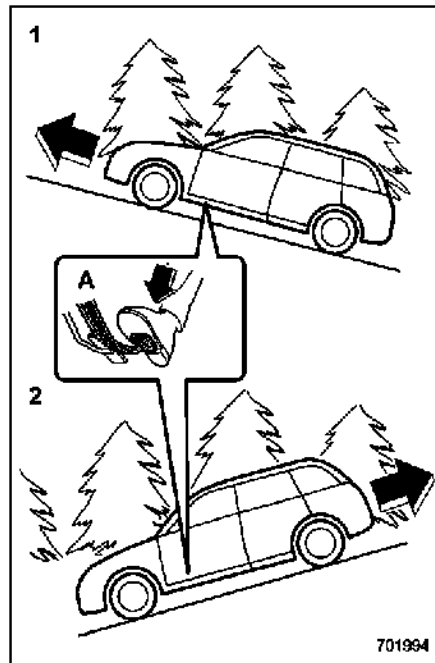

- 1 Трогание автомобиля вверх на подъем
  - 2 Трогание автомобиля вверх на подъем задним ходом
- A Педаль тормоза

В обоих случаях ассистент трогания на подъеме срабатывает при следующих условиях.

- При остановке автомобиля с нажатой педалью тормоза.

После отпущания педали тормоза тормозное усилие временно (примерно на 2 секунды) поддерживается ассистентом трогания на подъеме. Поэтому водитель может начать движение так же, как и на горизонтальной дороге, просто нажав на педаль акселератора.

Если после отпущания педали тормоза тормозное усилие ассистента трогания на подъеме является недостаточным, приложите большее тормозное усилие, снова нажав на педаль тормоза.

Ассистент трогания на подъеме может не сработать на небольших уклонах. Кроме того, ассистент трогания на подъеме не работает в следующих случаях.

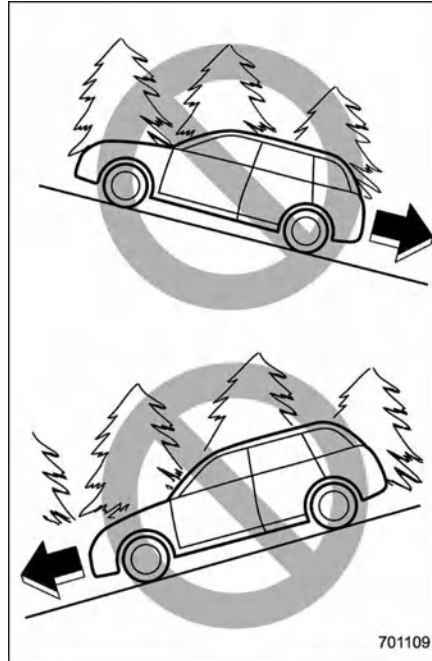

- При начале движения задним ходом на подъем
- При начале движения передним ходом на спуск
- При включенном стояночном тормозе
- Когда выключатель зажигания находится в положении ACC или OFF

- Пока горит сигнальная лампа системы динамической курсовой стабилизации (VDC) автомобиля. См. раздел «Сигнальная лампа управления динамикой автомобиля / контрольная лампа работы управления динамикой автомобиля» ☞ стр. 175
- Пока горит сигнальная лампа системы старт-стоп автомобиля. См. раздел «Сигнальная лампа системы старт-стоп (желтая)» ☞ стр. 182.

При трогании задним ходом и использовании ассистента трогания на подъеме эффект торможения может ощущаться даже после отпущания педали тормоза.

**▲ ОСТОРОЖНО**

Тормозного усилия ассистента трогания может оказаться недостаточно, когда требуется мощное торможение (например, когда автомобиль буксирует прицеп).

**ПРИМЕЧАНИЕ**

Когда автомобиль начинает двигаться вперед после движения задним ходом, может ощущаться легкий толчок.

## 7-14. Система старт-стоп

Система старт-стоп предназначена для автоматического выключения и повторного запуска двигателя, когда автомобиль останавливается на короткое время (ожидая сигнала светофора или в пробке) после того, как двигатель прогреется до рабочей температуры. Система работает таким образом, чтобы уменьшить расход топлива, вредные выбросы отработавших газов и нежелательный шум при работе двигателя на холостом ходу.

### ■ Работа системы

#### ОСТОРОЖНО

- Система старт-стоп предназначена для автоматического выключения и повторного запуска двигателя, когда автомобиль останавливается на короткое время с двигателем, работающим на холостом ходу. Не используйте эту систему при обычной стоянке автомобиля.
- Система старт-стоп не работает, если подключен разъем тягово-сцепного устройства прицепа. Если система старт-стоп срабатывает при подключенном разъеме ТСУ прицепа, рекомендуется проконсультироваться с официальным дилером SUBARU. Если вы продолжите движение автомобиля с использованием

системы в таком состоянии, могут произойти резкие рывки при движении на спуск или откат назад при движении на подъемах, а также возможно повреждение коробки передач.

Для обеспечения безопасного и комфортного использования в качестве помощи водителю система старт-стоп предназначена для постоянного мониторинга состояния автомобиля, а также обстановки внутри и снаружи автомобиля, чтобы осуществлять выключение и повторный запуск двигателя.

После полной остановки автомобиля нажатием на педаль тормоза, когда рычаг селектора передач находится в положении D, двигатель будет автоматически выключен.

Если вы отпустите педаль тормоза, оставив рычаг селектора в положении D, двигатель будет автоматически запущен заново.

Однако, если загорается контрольная лампа функции автоматического удержания автомобиля, двигатель не будет запускаться.

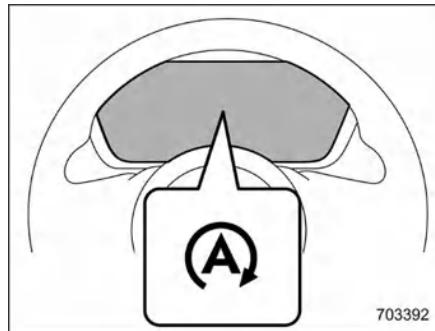

Контрольная лампа системы старт-стоп (зеленая)

Если система временно выключит двигатель, контрольная лампа системы старт-стоп на комбинации приборов загорится зеленым цветом. Эта контрольная лампа гаснет, когда система вновь запускает двигатель автомобиля.

### ПРИМЕЧАНИЕ

- После запуска двигателя, если автомобиль остается стоять на месте с двигателем, работающим на холостом ходу, система старт-стоп не будет работать.
- Ваш автомобиль оснащен аккумуляторной батареей повышенной производительности. При замене аккумуляторной батареи обязательно используйте оригинальную аккумуляторную батарею SUBARU (или аналогичную), специально разработанную для использования

в автомобиле, оснащенный системой старт-стоп. Для получения подробной информации рекомендуем обращаться к официальному дилеру SUBARU.

#### ▼ Условия срабатывания системы

Двигатель может быть автоматически выключен системой старт-стоп при соблюдении всех следующих условий:

- Двигатель прогрет до рабочей температуры.
- Капот моторного отсека закрыт.
- Дверь водителя закрыта.
- Ремень безопасности водителя пристегнут.
- Сигнальная лампа неисправности (лампа Check Engine) выключена.
- Установлен режим обдува системы вентиляции, отличный от режима «».
- Обогреватель заднего стекла не используется.
- Автомобиль не используется для буксировки прицепа.
- Система X-MODE выключена.

После остановки автомобиля двигатель будет автоматически выключен при выполнении следующих условий:

- Рулевое колесо находится в положении прямолинейного движения.
- Рулевое колесо не используется.

#### ПРИМЕЧАНИЕ

- После остановки автомобиля двигатель может не выключиться автоматически при следующих условиях:
  - Автомобиль остановлен на крутом уклоне.
  - Автомобиль останавливается путем резкого торможения.
- После остановки автомобиля двигатель может не выключиться автоматически если педаль тормоза нажата не полностью. Останавливая автомобиль, обязательно сильно нажимайте на педаль тормоза.
- В следующих случаях может потребоваться некоторое время для срабатывания системы старт-стоп:
  - Когда аккумулятор разряжен из-за того, что автомобиль не использовался в течение длительного периода времени и т. д.
  - Охлаждающая жидкость имеет низкую температуру.
  - Когда провода были повторно подсоединены к выводам аккумуляторной батареи после ее замены и т. д.

#### ▼ Условия, при которых система не работает

В любом из перечисленных ниже случаев система старт-стоп не будет работать:

- Когда загорится сигнальная лампа системы старт-стоп / Индикатор выключенного состояния (OFF) системы старт-стоп.

- Когда включена сигнальная лампа неисправности (лампа Check Engine).
- Включен электромеханический стояночный тормоз.
- Когда капот моторного отсека открыт.
- Когда трансмиссионное масло в вариаторе (CVT) не прогрето до рабочей температуры.
- Когда температура трансмиссионного масла в вариаторе (CVT) выше допустимой.
- Когда аккумуляторная батарея автомобиля находится в неудовлетворительном состоянии.
- Если работает система климат-контроля, а разница между заданной температурой и температурой в салоне автомобиля значительная.
- Если вентилятор системы климат-контроля работает с высокой частотой и производительностью.

#### ПРИМЕЧАНИЕ

Система старт-стоп не работает в следующих случаях:

- Горит или мигает сигнальная лампа неисправности (лампа Check Engine) или другие сигнальные лампы на комбинации приборов.
- Автомобиль движется по высокогорной местности.

#### ▼ Условия, при которых двигатель автомобиля запускается повторно

В любом из следующих случаев двигатель будет автоматически запущен

повторно, даже если педаль тормоза остается нажатой:

- Когда стоит только слегка отпустить педаль тормоза на дороге с крутым уклоном, и автомобиль начинает самопроизвольно катиться.
- Когда водитель дальше нажимает на педаль тормоза.
- При нажатии на педаль акселератора.
- При переводе рычага селектора передач в положение R.
- Когда водитель поворачивает рулевое колесо.
- При использовании переключателя электромеханического стояночного тормоза.
- Когда активирована система X-MODE.
- Когда в системе вентиляции установлен режим обдува «ЧИ».
- Когда система климат-контроля больше не может поддерживать заданную температуру.
- Когда не пристегнут ремень безопасности водителя.
- Когда открыта дверь водителя.
- Когда активирован обогреватель заднего стекла.
- Когда функция автоматического удержания автомобиля отключена, см. раздел «Функция автоматического удержания автомобиля»  стр. 315.

#### ▼ Условия, при которых двигатель автомобиля не запускается повторно

### ПРЕДУПРЕЖДЕНИЕ

**Не открывайте капот моторного отсека, когда включена система старт-стоп. Это может привести к опасным последствиям: самопроизвольному скатыванию автомобиля под уклон, увеличению усилия на рулевом колесе и ухудшению работы тормозов.**

В целях безопасности двигатель не будет автоматически запускаться повторно, если капот моторного отсека будет открыт при включенной системе старт-стоп, даже если педаль тормоза отпущена. В этом случае проверьте окружающую обстановку и запустите двигатель в обычном порядке.

Однако, если мигает контрольная лампа функции автоматического удержания автомобиля, двигатель не будет запускаться повторно.

### ПРИМЕЧАНИЕ

- Когда включена система старт-стоп, педаль тормоза может ощущаться жесткой. Однако это не является неисправностью.
- Когда аккумуляторная батарея автомобиля разряжена, двигатель будет автоматически запущен повторно, даже если вы будете удерживать нажатой педаль тормоза.
- В следующих случаях продолжительность временной

остановки двигателя системой старт-стоп может быть короче:

- Когда включена система климат-контроля.
- При высокой или низкой температуре наружного воздуха (из-за того, что система климат-контроль не может больше поддерживать заданную температуру).
- При высоком потреблении электроэнергии оборудованием автомобиля.
- При автоматическом повторном запуске двигателя системой старт-стоп мощность, поступающая через разъем электропитания, будет снижена. В зависимости от того, какой прибор подключен, питание прибора может временно отключаться.

## ▼ Сигнальная лампа системы старт-стоп

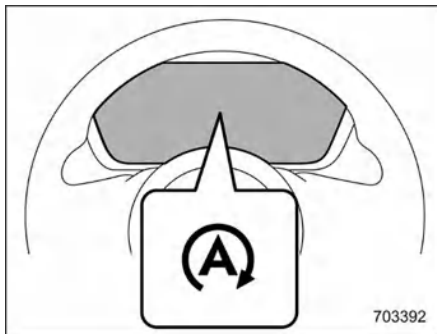

Сигнальная лампа системы старт-стоп (желтая)

Сигнальная лампа системы старт-стоп загорится желтым цветом при первоначальном повороте ключа зажигания в положение ON (ВКЛ.). Лампа погаснет, когда двигатель будет запущен.

**▲ ОСТОРОЖНО**

Если сигнальная лампа системы старт-стоп не погаснет после запуска двигателя, возможно, система старт-стоп неисправна. В таком случае рекомендуется обратиться к официальному дилеру SUBARU для проверки.

## ▼ Включение/выключение системы старт-стоп

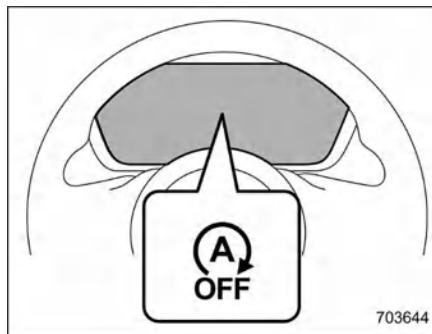

Индикатор выключенного состояния (OFF) системы старт-стоп

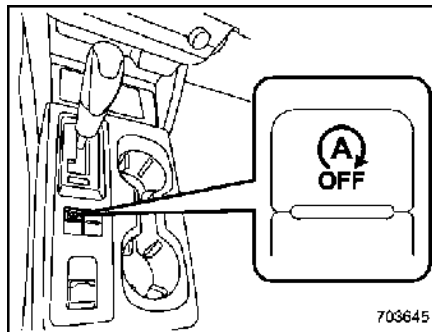

Кнопка системы старт-стоп (для моделей с левосторонним рулевым управлением)

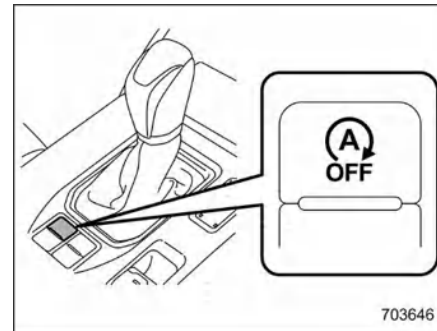

Кнопка системы старт-стоп (для моделей с правосторонним рулевым управлением)

При нажатии этой кнопки система старт-стоп будет выключена. Загорится контрольная лампа выключения системы старт-стоп на дисплее комбинации приборов. Если нажать кнопку еще раз, система старт-стоп снова включится. При этом контрольная лампа выключения системы старт-стоп погаснет.

Несмотря на временное выключение двигателя системой, если система старт-стоп выключится, двигатель будет запущен повторно, даже если вы не отпустите педаль тормоза.

**ПРИМЕЧАНИЕ**

- Если двигатель был запущен заново, когда система старт-стоп не работала, а выключатель зажигания был

переведен в положение OFF (ВЫКЛ.), система старт-стоп снова включится.

- Покидая автомобиль, обязательно установите выключатель зажигания в положение OFF (ВЫКЛ.). Несоблюдение этого требования может привести к разрядке аккумуляторной батареи.

#### ▼ Индикатор отсутствия действия системы старт-стоп

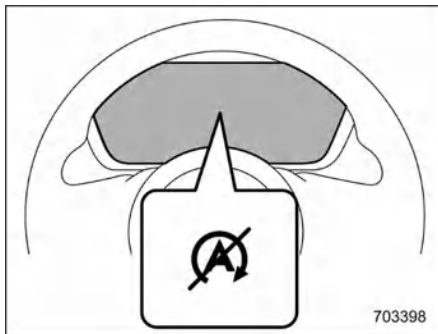

Индикатор отсутствия действия системы старт-стоп

Если при остановке автомобиля не будут соблюдены условия работы системы, двигатель не будет выключен, и загорится индикатор отсутствия действия системы старт-стоп. Он погаснет, когда автомобиль тронется с места.

## ■ Отображение состояния системы старт-стоп

Приблизительные значения времени, в течение которого двигатель был выключен системой старт-стоп, и/или количество сэкономленного топлива могут отображаться на дисплее комбинации приборов. Подробности см. в разделе «Основные экраны» ☞ стр. 191.

## ■ Предупреждающие сигналы системы

Система старт-стоп предназначена для безопасного и комфортного использования и постоянного контроля состояния автомобиля, а также обстановки внутри и снаружи автомобиля в помощь действиям водителя, а также для подачи различных предупреждающих сигналов водителю посредством загорающейся сигнальной лампы и/или индикатора и звукового сигнала. Дополнительные сведения о сигнальной лампе и индикаторе см. в разделе «Сигнальная лампа системы старт-стоп (желтая)» ☞ стр. 182.

### ▼ Предупреждающий звуковой сигнал

Звуковой сигнал включается, когда открывается капот моторного отсека, а двигатель выключен системой старт-стоп. Когда это произойдет, звуковой сигнал перестанет звучать при выполнении следующих действий.

- Двигатель будет запущен повторно в обычном порядке. (См. раздел «Подготовка к поездке» ☞ стр. 287.)
- Выключатель зажигания переведен в положение OFF.

### ▼ Отображение предупреждающих сообщений

Если во время движения на дисплее комбинации приборов отображается предупреждающее сообщение, возможно, в системе старт-стоп возникла неисправность. В этом случае сигнальная лампа системы старт-стоп будет гореть. В такой ситуации рекомендуется незамедлительно обратиться к официальному дилеру SUBARU для проверки автомобиля.

## 7-15. Система кругового обзора (при наличии)

Система кругового обзора отображает изображения с видеокamer на центральном информационном дисплее, позволяя водителю контролировать слепые зоны вокруг автомобиля. С помощью этой системы вы можете просматривать пространство перед автомобилем при трогании с места и в процессе движения, а также пространство позади автомобиля при движении задним ходом. Вы также можете осматривать пространство вокруг автомобиля при постановке его на стоянку.

### **⚠ ПРЕДУПРЕЖДЕНИЕ**

- Управляя автомобилем, не следует полагаться только на изображение на мониторе системы кругового обзора. Изображение на экране монитора может несколько исказить реальную обстановку вокруг автомобиля. Если вы будете управлять автомобилем, ориентируясь только по изображению на мониторе, это может привести к столкновению или аварии. Управляя автомобилем, будьте предельно внимательны и следите за прочими участниками дорожного движения непосредственно и с помощью зеркал заднего вида.

- Не следует пользоваться системой кругового обзора в следующих случаях:
  - При движении по грунтовой дороге или по дороге, покрытой снегом.
  - Неисправность видеокamerы (например, сломан объектив или кронштейн).
  - Наружные зеркала заднего вида сложены.
  - Одна из передних дверей закрыта не полностью.
- При низкой температуре наружного воздуха экран монитора может потемнеть или изображение может стать тусклым. В частности, изображение движущегося объекта может исказиться или исчезать с экрана. Управляя автомобилем, всегда будьте предельно внимательны и следите за прочими участниками дорожного движения.

### ПРИМЕЧАНИЕ

- При возникновении любой из перечисленных ниже неисправностей в системе системы кругового обзора см. раздел «Неисправности центрального информационного дисплея» ⌘ стр. 426:
- Экран становится синим или черным.
- Экран не переключается на изображение системы кругового обзора.

- Индикатор состояния видеокamerы не отображается на экране.

### ■ Как настроить изображение системы кругового обзора

Когда выключатель зажигания находится в положении ON (ВКЛ.), при помощи рычага селектора передач и переключателя системы кругового обзора вы можете вывести на монитор изображения с разных видеокamer системы.

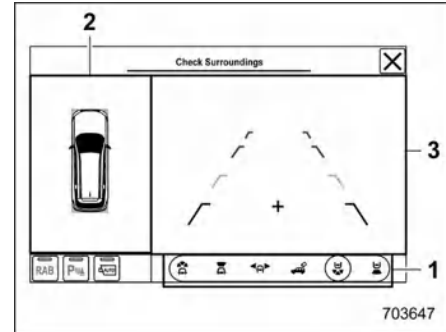

- 1 Пиктограмма обзора / индикатор состояния видеокamerы
- 2 Экран вида сверху
- 3 Экран обзора

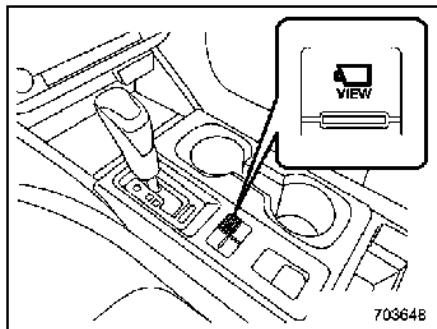

Кнопка кругового обзора (для моделей с левосторонним рулевым управлением)

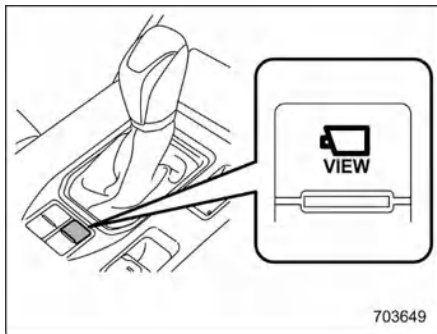

Кнопка кругового обзора (для моделей с правосторонним рулевым управлением)

При включении системы кругового обзора всегда отображается вид сверху. Переключение между режимами обзора (боковой/передний/задний/трехмерный)

осуществляется нажатием кнопки обзора или пиктограммы обзора.

- ▼ Когда рычаг селектора находится в положении Р

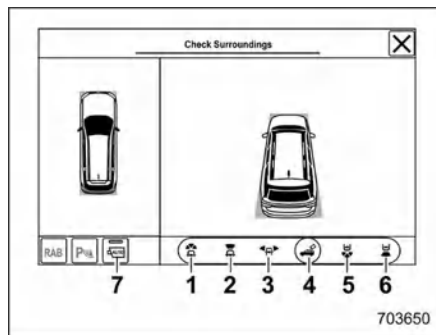

- 1 Пиктограмма широкоугольного переднего вида
- 2 Пиктограмма переднего вида
- 3 Пиктограмма бокового вида
- 4 Пиктограмма трехмерного вида
- 5 Пиктограмма широкоугольного заднего вида
- 6 Пиктограмма заднего вида
- 7 Пиктограмма автоматического режима

При нажатии на кнопку системы кругового обзора, когда рычаг селектора передач находится в положении Р, на экране отображается экран системы кругового обзора. Изображение с камер на экране можно сменить путем нажатия на кнопку системы кругового обзора или прикосновением к пиктограмме обзора.

## ПРИМЕЧАНИЕ

Коснитесь пиктограммы автоматического режима, чтобы включить автоматический режим. Загорится контрольная лампа автоматического режима. В автоматическом режиме система кругового обзора автоматически включается, когда скорость автомобиля уменьшается до 15 км/ч или ниже, и отображает ранее выбранный экран. Чтобы отключить автоматический режим, снова коснитесь пиктограммы автоматического режима. Контрольная лампа автоматического режима погаснет.

- ▼ Когда рычаг селектора находится в положении R

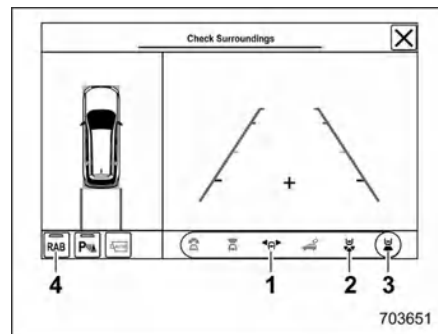

- 1 Пиктограмма бокового вида
- 2 Пиктограмма широкоугольного заднего вида
- 3 Пиктограмма заднего вида
- 4 Пиктограмма включения/выключения системы автоматического торможения при движении задним ходом (RAB)

При перемещении рычага селектора передач в положение R отображается пространство позади автомобиля. Изображение с камеры заднего вида на экране можно сменить путем нажатия на переключатель системы кругового обзора или прикосновением к пиктограмме view.

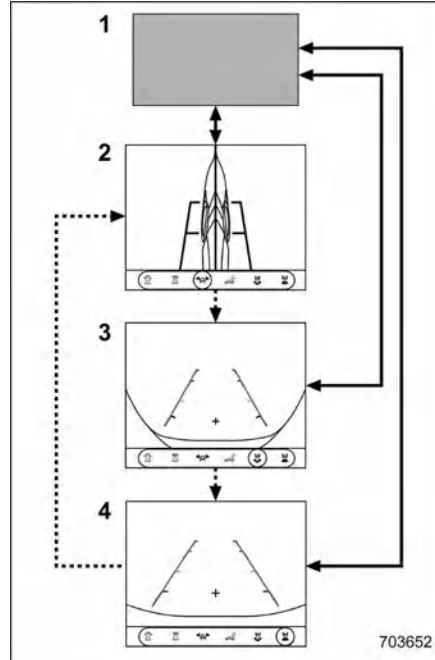

- 1 Исходный экран
  - 2 Экран бокового вида
  - 3 Экран широкоугольного заднего вида
  - 4 Экран заднего вида
- : переключить рычаг селектора  
 .....→: нажать на переключатель системы кругового обзора

## ПРИМЕЧАНИЕ

- Если вы выключите систему кругового обзора или переключите экран для работы с другими функциями, при следующем включении системы будет отображаться такое же изображение, что и ранее. Однако, если при выключении системы кругового обзора отображается экран бокового вида, то при следующем включении на мониторе будет показан экран заднего вида или экран широкоугольного заднего вида.
- Если включен пункт настроек «Задержка выключения камеры заднего вида», изображение с камеры заднего вида будет выводиться на центральный информационный дисплей в течение определенного времени после перемещения рычага селектора из положения R в любое другое положение (кроме P). Включение и выключение этой функции описано в разделе «Система EyeSight / системы помощи при вождении» Ⓞ стр. 203.

- ▼ Когда рычаг селектора находится в положении N или D

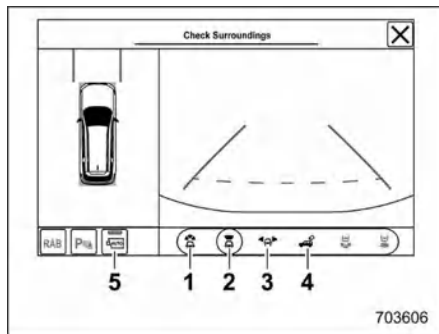

- 1 Пиктограмма широкоугольного переднего вида
- 2 Пиктограмма переднего вида
- 3 Пиктограмма бокового вида
- 4 Пиктограмма трехмерного вида
- 5 Пиктограмма автоматического режима

При нажатии на кнопку системы кругового обзора, когда рычаг селектора передач находится в положении N или D на экране отображается экран системы кругового обзора.

Изображение с камер на экране можно сменить путем нажатия на кнопку системы кругового обзора или прикосновением к пиктограмме обзора.

### ПРИМЕЧАНИЕ

- Если вы выключите систему кругового обзора или переключите экран для работы с другими функциями, при следующем включении системы

будет отображаться такое же изображение, что и ранее.

- Коснитесь пиктограммы автоматического режима, чтобы включить автоматический режим. Загорится контрольная лампа автоматического режима. В автоматическом режиме система кругового обзора автоматически включается, когда скорость автомобиля уменьшается до 15 км/ч или ниже, и отображает ранее выбранный экран. Чтобы отключить автоматический режим, снова коснитесь пиктограммы автоматического режима. Контрольная лампа автоматического режима погаснет.

### ■ Как отключить систему кругового обзора

Систему кругового обзора можно отключить несколькими способами.

#### ▼ Отключение вручную

Систему кругового обзора можно отключить, выполнив любое из следующих действий:

- Нажимать на переключатель системы кругового обзора, пока не отобразится исходный экран (когда рычаг селектора не находится в положении R).
- Перевести рычаг селектора в любое положение, кроме R (когда рычаг селектора находится в положении R).
- Коснуться пиктограммы ☒.

#### ▼ Автоматическое отключение

Если выполняется какое-либо из следующих условий, система кругового обзора автоматически отключается:

- Рычаг селектора передач находится в положении R
  - Прошло около 3 минут с тех пор, как вы нажали переключатель системы кругового обзора для доступа к системе.
- Когда рычаг селектора передач не находится в положении R или P
  - Автомобиль разогнается до скорости 20 км/ч или более.
  - Вы нажимаете на педаль тормоза и тянете вверх переключатель электромеханического стояночного тормоза, чтобы включить стояночный тормоз.
- Когда рычаг селектора находится в положении D или R
  - Рычаг селектора переведен в положение P.

## ■ Как пользоваться системой кругового обзора

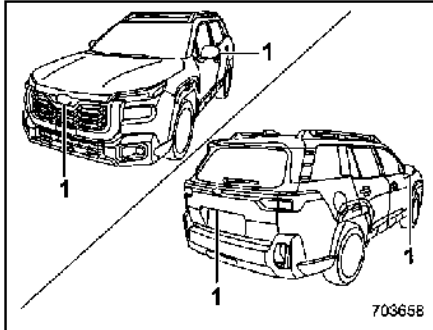

1 Видеокамеры

На изображениях с видеокамер отображаются направляющие линии, которые обеспечивают информацию о расстояниях до объектов и направлении движения вашего автомобиля, а также информацию о любых транспортных средствах, к которым вы приближаетесь.

### ОСТОРОЖНО

- Управляя автомобилем, не следует ориентироваться только по направляющим линиям на мониторе. Внимательно осматривайте пространство вокруг автомобиля всеми доступными способами.
- Положение объектов и другая информация, указанная

направляющими линиями, могут отличаться от фактической. Если автомобиль наклонен по отношению к поверхности дороги при неравномерном распределении пассажиров или груза, расстояния до предметов, находящихся вблизи, могут быть искажены.

### ПРИМЕЧАНИЕ

- Только вид сверху и вид сзади: Отображение прогнозируемой линии движения автомобиля, связанной с углом поворота колес, можно включить/выключить, нажав кнопку «Линии угла поворота колес» на центральном информационном дисплее. Включение и выключение этой функции описано в разделе «Система EyeSight / системы помощи при вождении» стр. 203.
- Изображение с видеокамер может быть плохо видно в следующих случаях. Это не является неисправностью:
  - Пространство вокруг автомобиля не освещено (например, ночью).
  - Температура воздуха снаружи автомобиля очень высокая или низкая.
  - На линзу объектива камеры попали капли воды или стекло «запотело» (например, в дождливую погоду).
  - На объектив камеры попала грязь (и т. п.), перед объективом лежит посторонний предмет.

– Солнечный свет или луч фары попадает прямо в объектив камеры.

- При искусственном освещении, таком как люминесцентные, натриевые или ртутные лампы, может создаться эффект мерцания света.
- Когда дисплей имеет низкую температуру, на изображении могут появляться полосы или оно станет темнее обычного, что затруднит просмотр. Управляя автомобилем, будьте предельно внимательны и следите за прочими участниками дорожного движения.
- Описанные ниже условия могут повлиять на качество изображения на экране, но эти искажения изображения на экране не являются признаком неисправности:

- В дождливые дни, когда влажность высока, объектив видеокамеры может «запотеть».
- При движении в ночное время свет от фар встречных транспортных средств и уличных фонарей может попадать в объектив видеокамеры.
- Когда автомобиль находится в затененном месте или при движении ночью, изображение с камеры можно настраивать и уменьшать влияние помех.

Таким образом, изображение может выглядеть черно-белым или цвета на изображении могут отличаться от реальных. Четкость изображения в центре и в углах экрана может

отличаться. Это не является неисправностью.

- Цвет объектов на изображении системы кругового обзора может незначительно отличаться от реального.

▼ Трехмерное изображение

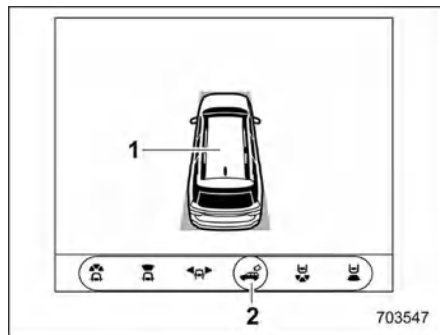

- 1 Пиктограмма автомобиля
- 2 Пиктограмма трехмерного вида

Пространство вокруг автомобиля отображается в трехмерном изображении.

▼ Вид сверху

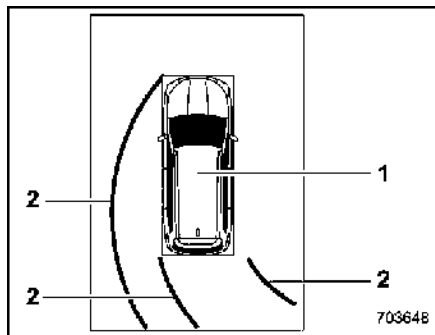

- 1 Пиктограмма автомобиля
- 2 Прогнозируемая линия движения автомобиля\*

\*: когда рычаг селектора находится в положении R.

На экране «Вид сверху» отображается автомобиль и зона вокруг него с высоты птичьего полета. Этот вид удобен для контроля водителем пространства вокруг движущегося автомобиля.

▼ Передний вид / широкоугольный передний вид

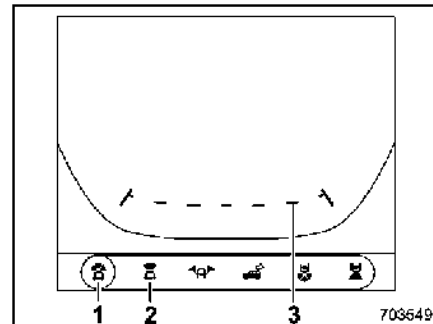

- 1 Пиктограмма широкоугольного переднего вида
- 2 Пиктограмма переднего вида
- 3 Направляющие линии

На мониторе отображаются направляющие линии, обозначающие ширину и передний край вашего автомобиля.

## ▼ Вид сбоку

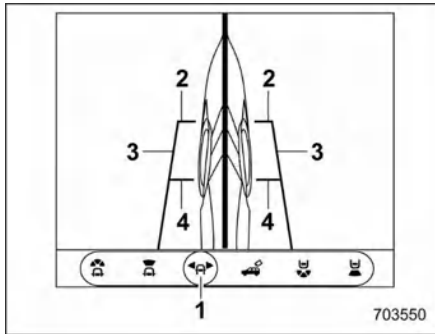

- 1 Пиктограмма бокового вида
- 2 Направляющая линия, обозначающая передний край автомобиля
- 3 Направляющая линия, обозначающая боковой край автомобиля
- 4 Направляющие линии, обозначающие центры передних шин

На мониторе отображаются направляющие линии, обозначающие ширину и передний край автомобиля.

## ▼ Задний вид / широкоугольный задний вид

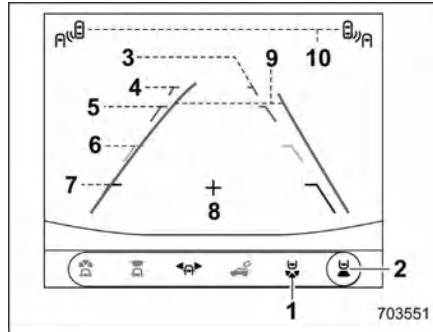

- 1 Пиктограмма широкоугольного заднего вида
- 2 Пиктограмма заднего вида
- 3 Линия габаритной ширины автомобиля (наклонная вертикальная линия)
- 4 Примерно 3 м от бампера (зеленая горизонтальная линия)
- 5 Примерно 2 м от бампера (зеленая горизонтальная линия)
- 6 Примерно 1 м от бампера (желтая горизонтальная линия)
- 7 Примерно 0,5 м от бампера (красная горизонтальная линия)
- 8 Осевая линия автомобиля
- 9 Динамические направляющие
- 10 Пиктограмма приближающегося транспортного средства (Система предупреждения о возможном столкновении с перекрестным транспортом при движении задним ходом (RCTA))

Вспомогательные линии помогают оценить фактические расстояния до объектов по изображению с камеры.

## ■ Область обзора системы кругового обзора

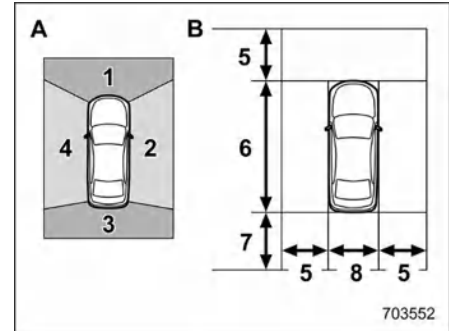

- A Видеокамера, которая используется
- B Область отображаемого камерой изображения
- 1 Передняя видеокамера
- 2 Боковая видеокамера (правая сторона)
- 3 Задняя видеокамера
- 4 Боковая видеокамера (левая сторона)
- 5 Примерно 2 м от автомобиля
- 6 Габаритная длина автомобиля
- 7 Примерно 2,5 м от автомобиля
- 8 Габаритная ширина автомобиля

**ПРЕДУПРЕЖДЕНИЕ**

**Область обзора видеокамеры ограничена. Внимательно осматривайте пространство вокруг автомобиля во время движения и двигайтесь медленно. Невнимательность может**

стать причиной аварии и травмирования людей.

## ПРИМЕЧАНИЕ

- Область отображаемого камерой изображения может отличаться в зависимости от состояния вашего автомобиля и дорожного покрытия.
- Поскольку в видеокамерах системы кругового обзора используются специальные объективы, расстояния на изображении с камеры кажутся несколько иными, не такими, как реальные.

## ■ Правила эксплуатации видеокамер

### ОСТОРОЖНО

Соблюдайте приведенные ниже инструкции, чтобы предотвратить выход системы из строя.

- Не наносите по видеокамере сильных ударов, например, постукивая по ней каким-либо предметом. В результате удара может измениться положение видеокамеры.
- Видеокамера имеет водонепроницаемую конструкцию. Запрещается снимать, разбирать и вносить изменения в устройство видеокамеры.
- Не следует с силой протирать объектив фотокамеры, а также очищать его жесткой щеткой или

абразивными чистящими средствами. На объективе могут появиться царапины, которые ухудшат качество изображения.

- Объектив видеокамеры изготавливается из стекла или пластика. Следите, чтобы на поверхность объектива не попали органические растворители, экскременты птиц, средства для удаления масляной пленки и средства для покрытия стекол. Если какие-либо из названных веществ попадут на объектив, удалите их немедленно.
- Объектив фотокамеры не должен подвергаться резким изменениям температуры. Например, нельзя поливать его горячей водой в холодную погоду.
- Во время мойки автомобиля не направляйте на видеокамеру и зону вблизи нее струю воды под высоким давлением. Под напором воды видеокамера может сместиться. Кроме того, вода может проникнуть внутрь видеокамеры и вывести ее из строя.
- Любое силовое воздействие может привести к неисправности видеокамеры. В этом случае рекомендуется незамедлительно обратиться к официальному дилеру SUBARU для проверки видеокамеры.
- Запрещается использовать для очистки видеокамеры пароочиститель. В некоторых типах пароочистителей используется очень горячий пар.

- Видеокамера может быть повреждена отскочившим камнем.

## ПРИМЕЧАНИЕ

Если объектив видеокамеры загрязнен, изображение получится нечетким. Если на видеокамеру попали инородные вещества, например капли воды, снег или грязь, осторожно промойте ее водой и тщательно удалите остатки влаги мягкой тканью. Если видеокамера сильно загрязнена, вымойте ее с использованием нейтрального моющего средства.

## ■ Система предупреждения о возможном столкновении с перекрестным транспортом при движении вперед (при наличии)

Если включен экран системы кругового обзора, на нем пиктограммами будут показываться приближающиеся справа и слева транспортные средства. Если автомобиль стоит на месте и рычаг селектора передач установлен в положение D или M, то, когда система обнаруживает приближающееся транспортное средство, загорается пиктограмма.

Если система обнаружит приближающееся транспортное средство (включая мотоциклы), когда автомобиль движется со скоростью около 20 км/ч или менее, пиктограмма начнет мигать, на экране появится сообщение, предупреждающее водителя, включится звуковой сигнал тревоги, также будет

сигнализировать дисплей системы EyeSight Assist Monitor.

Подробную информацию о системе EyeSight см. в описании системы EyeSight, прилагающемся к руководству по эксплуатации.

## ПРИМЕЧАНИЕ

Когда на экране системы кругового обзора активна пиктограмма автоматического режима и система обнаруживает транспортное средство, будет мигать только пиктограмма приближающегося транспортного средства.

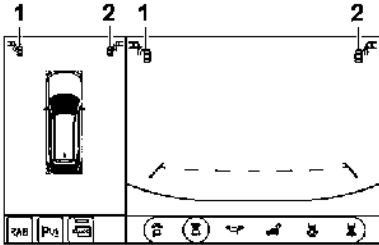

703564

Например, так отображается экран вида спереди

- 1 Когда транспортное средство приближается слева
- 2 Когда транспортное средство приближается справа

## ⚠ ПРЕДУПРЕЖДЕНИЕ

- Водитель несет ответственность за безопасность движения. Прежде чем начать движение, проверьте окружающую обстановку, нажимая на педаль тормоза.
- В зависимости от состояния автомобиля и окружающей среды способность радарных датчиков обнаруживать объекты может быть неустойчивой.
- Система не активируется, если скорость приближающегося транспортного средства составляет менее 5 км/ч или более 60 км/ч.

### ▼ Как включить/выключить систему предупреждения о возможном столкновении с перекрестным транспортом при движении вперед

Чтобы включить или выключить систему предупреждения о возможном столкновении с перекрестным транспортом при движении вперед, нажмите на надпись «Торможение и предупреждение» на центральном информационном дисплее. См. раздел «Система EyeSight / системы помощи при вождении» стр. 203.

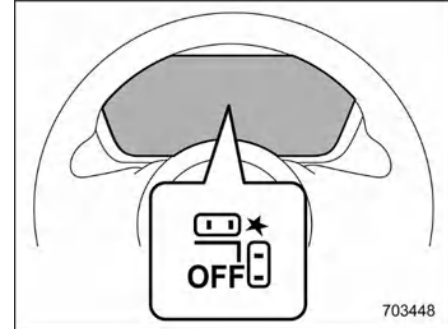

703448

Когда система предупреждения о возможном столкновении с перекрестным транспортом при движении вперед отключена (OFF), на дисплее комбинации приборов загорается индикатор выключенного состояния функции торможения при перекрестном движении спереди.

### ▼ Обращение с передними радарными датчиками

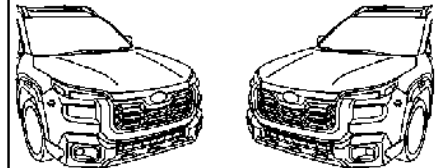

703565

Передние радарные датчики

Два радарных датчика, по одному с каждой стороны автомобиля, установлены внутри переднего бампера.

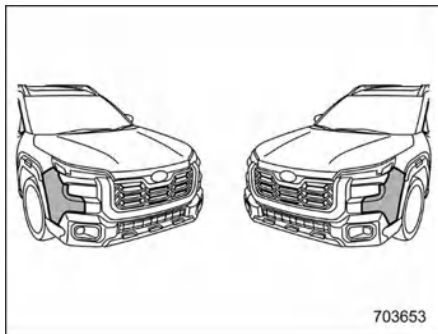

Части автомобиля, не подлежащие ремонту

## ОСТОРОЖНО

Для обеспечения правильной работы системы предупреждения о возможном столкновении с перекрестным транспортом при движении вперед соблюдайте следующие меры предосторожности:

- Обязательно поддерживайте в чистоте поверхность бампера вблизи радарных датчиков.
- Не прикрепляйте никакие наклейки или другие предметы на поверхность бампера вблизи радарных датчиков. Для получения подробной информации рекомендуется проконсультироваться с официальным дилером SUBARU.
- Не вносите изменения в конструкцию бампера вблизи радарных датчиков.

- Не окрашивайте бампер вблизи радарных датчиков.
- Не допускайте сильных ударов по бамперу вблизи радарных датчиков. Если датчик смещен, может произойти сбой в работе системы: она потеряет способность обнаруживать транспортные средства в зонах контроля. Если произошел сильный удар по бамперу, обратитесь к официальному дилеру SUBARU для проверки состояния системы.
- Запрещается самостоятельно демонтировать радарные датчики.

### ПРИМЕЧАНИЕ

Если требуется отремонтировать или заменить радарные датчики или если нуждается в ремонте, окраске или замене участок бампера в зоне установки радарных датчиков, обратитесь к официальному дилеру SUBARU.

### ■ Система предупреждения о возможном столкновении с перекрестным транспортом при движении задним ходом (RCTA)

При отображении вида сзади пиктограмма мигает, когда система предупреждения о возможном столкновении с перекрестным транспортом при движении задним ходом (RCTA) обнаруживает транспортное средство, приближающееся сзади слева или справа. Подробную информацию о системе предупреждения о возможном столкновении с перекрестным транспортом при движении

задним ходом (RCTA) см. в разделе «Система предупреждения о возможном столкновении с перекрестным транспортом при движении задним ходом (RCTA)» стр. 344.

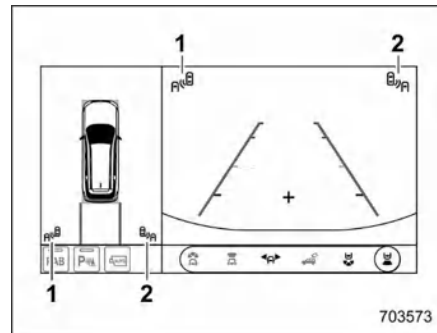

Например, так отображается экран заднего вида

- 1 Когда транспортное средство приближается слева
- 2 Когда транспортное средство приближается справа

### ■ Получение исходного кода для программного обеспечения с открытым исходным кодом

Информация о бесплатном программном обеспечении с открытым исходным кодом Данное изделие содержит программное обеспечение с открытым исходным кодом (FOSS).

Лицензионную информацию и/или исходный код такого программного обеспечения (FOSS)

можно найти по следующей ссылке:  
<http://car.panasonic.jp/oss/n02yrf1e>.

## 7-16. Камера заднего вида (при наличии)

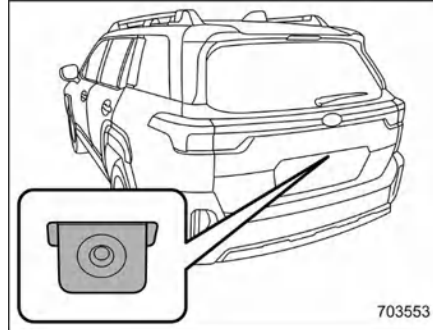

Камера заднего вида установлена на крышке багажного отсека. Когда выключатель зажигания находится в положении ON (ВКЛ.), а рычаг селектора передач установлен в положение R, камера заднего вида автоматически передает изображение пространства позади автомобиля на центральный информационный дисплей.

### **▲ ПРЕДУПРЕЖДЕНИЕ**

- Так как в камере заднего вида используется широкоугольный объектив, то расстояния на выводимом на монитор изображении отличаются от фактических.
- Так как изображение, передаваемое на монитор, ограничено, следует постоянно контролировать реальную обстановку позади вашего

автомобиля и пространство рядом с ним как визуально, так и при помощи зеркал заднего вида, и осуществлять движение задним ходом на малой скорости. Контроль движения задним ходом только при помощи изображения, передаваемого с камеры заднего вида, может привести к аварии.

- Запрещается разбирать или вносить изменения в конструкцию камеры заднего вида, ее переключатель или электропроводку. При появлении дыма или постороннего запаха немедленно прекратите использование камеры заднего вида. В таком случае рекомендуется обратиться к официальному дилеру SUBARU для проверки. Дальнейшее использование камеры может привести к аварии, пожару или поражению электрическим током.

### **▲ ОСТОРОЖНО**

- При мойке автомобиля с использованием мойки высокого давления не направляйте струи воды на камеру. Попадание воды в объектив камеры может привести к образованию конденсата, неисправности, возгоранию или поражению электрическим током.
- Камера заднего вида является прецизионным устройством. Оберегайте ее от сильных ударов. В противном случае это может привести к выходу камеры из строя, возгоранию или поражению электрическим током.
- Если на камеру попала грязь, налип снег или намерз лед, следует

соблюдать осторожность при их удалении. В противном случае повреждение камеры может стать причиной возгорания или поражения электрическим током. Промойте камеру обычной или теплой водой, чтобы удалить с нее грязь и лед, и тщательно удалите влагу с камеры мягкой сухой тканью.

- Не допускайте воздействия открытого огня на камеру или проводку. Это может привести к повреждению или возгоранию.
- При замене плавкого предохранителя убедитесь, что номинал устанавливаемого предохранителя соответствует техническим характеристикам. Установка предохранителя другого номинала может привести к выходу системы из строя.
- Длительное использование камеры заднего вида при неработающем двигателе может привести к полной разрядке аккумуляторной батареи.

## ПРИМЕЧАНИЕ

- Не протирайте камеру заднего вида спиртом, бензином или растворителем для красок. В противном случае возможно обесцвечивание окраски камеры. Чтобы удалить загрязнения, протрите камеру тканью, смоченной раствором нейтрального моющего средства. Затем осторожно протрите ее мягкой сухой тканью.
- При обработке защитным воском кузова автомобиля не допускайте попадания воскового состава на камеру. В случае попадания воска на камеру смочите чистую ткань

раствором нейтрального моющего средства и смойте воск.

- Объектив камеры имеет особо прочное покрытие, предотвращающее появление царапин. Тем не менее при мойке автомобиля или очистке объектива камеры соблюдайте осторожность, чтобы не поцарапать объектив. Не протирайте щеткой непосредственно объектив камеры. Качество изображения камеры заднего вида может ухудшиться.
- Попадание яркого света в объектив камеры может вызвать появление вертикальных линий вокруг источника света. Это не является неисправностью.
- При люминесцентном освещении изображение на экране может мерцать, однако это не является неисправностью.
- Цвет объектов на изображении с камеры заднего вида может незначительно отличаться от реального.
- При возникновении любой из перечисленных ниже неисправностей в системе камеры заднего вида см. раздел «Неисправности центрального информационного дисплея» ☞ стр. 426.
  - Экран становится синим или черным.
  - Экран не переключается на изображение камеры заднего вида.
  - Индикатор состояния видеокamеры не отображается на экране.

## ■ Порядок использования камеры заднего вида

После перемещения рычага селектора передач в положение R на комбинации приборов загорится индикатор включенной передачи R, а на центральном информационном дисплее появится изображение с камеры заднего вида. Если рычаг селектора перемещается в другие положения, то на экран монитора выводится изображение, которое отображалось перед установкой рычага селектора в положение R.

1. Установите выключатель зажигания в положение ON (ВКЛ.).
2. Установите рычаг селектора в положение R.

## ПРИМЕЧАНИЕ

- Изображение, передаваемое с камеры заднего вида, является зеркально-отраженным, подобно изображению во внутреннем и наружных зеркалах заднего вида.
- Если включен пункт настроек «Задержка выключения камеры заднего вида», изображение с камеры заднего вида будет выводиться на центральный информационный дисплей в течение определенного времени после перемещения рычага селектора из положения R в любое другое положение, кроме P. Включение и выключение этой функции описано в разделе «Система EyeSight / системы помощи при вождении» ☞ стр. 203.
- В перечисленных ниже случаях изображение, передаваемое с камеры заднего вида, может быть плохо различимым. Это не является неисправностью камеры.

- Автомобиль находится в темном месте (в ночное время, в туннеле и т. п.).
- Автомобиль находится в условиях очень высокой или низкой температуры.
- На объектив камеры заднего вида попали капли дождя, снег, грязь и т. п., которые искажают изображение.
- Попадание яркого света в объектив камеры (при этом на экране появляются вертикальные линии).

Яркость и контрастность изображения на центральном информационном дисплее можно регулировать. См. раздел «Регулировка яркости подсветки» ☞ стр. 159.

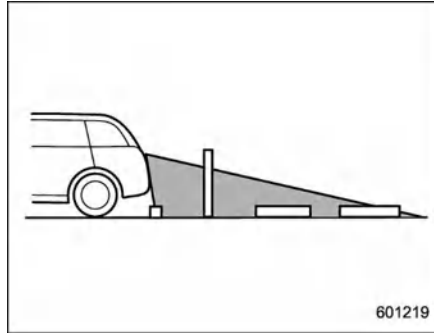

601219

Область обзора

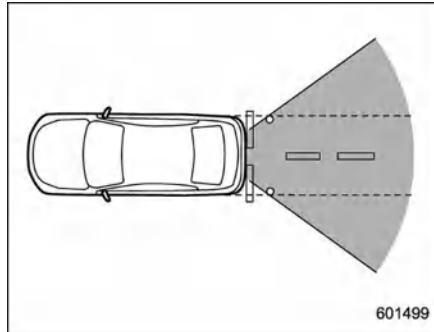

601499

Область обзора

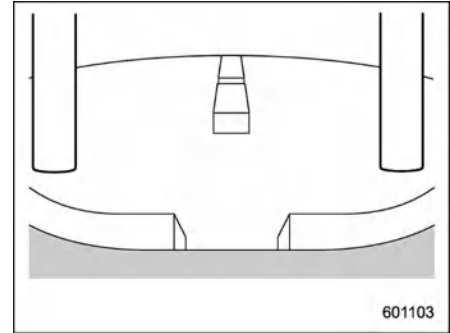

601103

Изображение с камеры

Область обзора начинается от заднего края бампера. Области, расположенные по обеим сторонам от бампера, а также область, расположенная непосредственно под бампером, не просматриваются.

Кроме того, расстояния на изображении, выводимом на экран, кажутся меньше, чем фактические.

## ■ Область обзора на экране

**▲ ОСТОРОЖНО**

Область обзора камеры заднего вида ограничена. При движении задним ходом всегда визуально контролируйте обстановку вокруг автомобиля и двигайтесь медленно. В противном случае это может привести к аварии и травмированию людей.

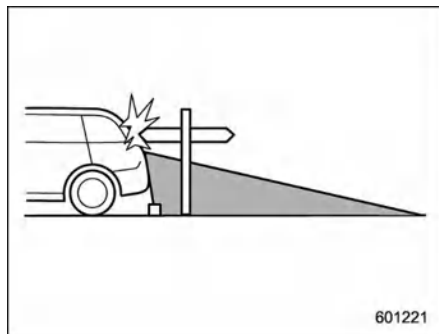

Область обзора

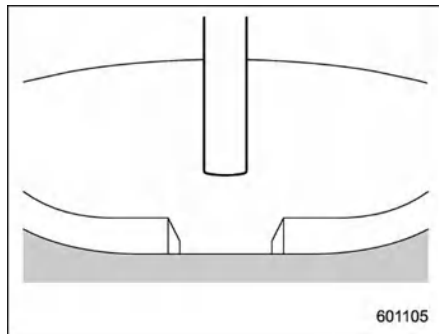

Изображение с камеры

Область, расположенная над камерой заднего вида, не просматривается. Если за автомобилем находится какой-либо объект, имеющий в верхней части широкий выступ, например столб дорожного знака, то этот выступ не будет виден на экране.

## ■ Вспомогательные линии

Вспомогательные линии помогают оценить фактическое расстояние по изображению с камеры.

### ПРИМЕЧАНИЕ

Если переключить рычаг селектора в положение R в течение нескольких секунд после включения зажигания, предупреждающее сообщение на экране может не отобразиться. После включения зажигания подождите несколько секунд, прежде чем перевести рычаг селектора в положение R. После этого на экране появится предупреждающее сообщение.

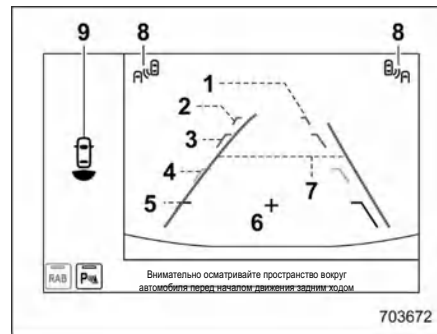

### Вспомогательные линии

- 1 Линия габаритной ширины автомобиля (наклонная вертикальная линия)
- 2 Примерно 3 м от бампера (зеленая горизонтальная линия)
- 3 Примерно 2 м от бампера (зеленая горизонтальная линия)
- 4 Примерно 1 м от бампера (желтая горизонтальная линия)
- 5 Примерно 0,5 м от бампера (красная горизонтальная линия)
- 6 Осевая линия автомобиля
- 7 Динамические направляющие
- 8 Пиктограмма приближающегося транспортного средства — система предупреждения о возможном столкновении с перекрестным транспортом при движении задним ходом (RCTA) (при наличии)
- 9 Индикатор состояния видеокамеры

Когда рычаг селектора установлен в положение R, то на экране монитора вместе с изображением заднего вида отображаются вспомогательные линии.

**ОСТОРОЖНО**

- При движении задним ходом следует постоянно визуально контролировать обстановку позади автомобиля. Не следует полагаться только на вспомогательные линии. В противном случае это может привести к аварии и травмированию людей.
- Фактическое положение автомобиля может не соответствовать вспомогательным линиям.
- Несоответствия могут быть обусловлены перекосом кузова автомобиля под весом пассажиров или тяжелого груза.
- Индикация на экране отличается от фактического положения автомобиля в случаях, когда автомобиль движется вниз или вверх по уклону, а также когда он наклонен по отношению к поверхности дороги.

**ПРИМЕЧАНИЕ**

Если пункт настроек «Линии угла поворота колес» выключен, динамические направляющие исчезают с экрана центрального информационного дисплея. Включение и выключение динамических направляющих описано в разделе «Система EyeSight / системы помощи при вождении» ☞ стр. 203.

- ▼ **Различие между изображением на экране и фактическими дорожными условиями**

Маркеры расстояния показывают правильное расстояние, когда автомобиль находится на ровной горизонтальной дороге и не нагружен. Расстояние, показываемое маркерами, может отличаться от фактического в зависимости от загруженности автомобиля и дорожных условий.

- ▽ **Если дорога за автомобилем имеет уклон вверх**

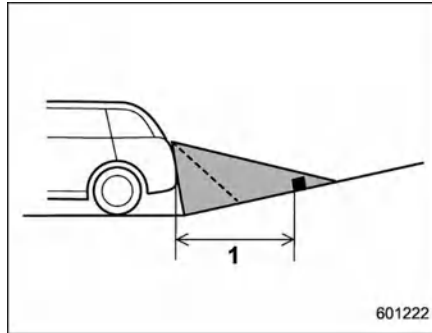

Расстояние на экране кажется большим, чем фактическое.

- ▽ **Если дорога за автомобилем имеет уклон вниз**

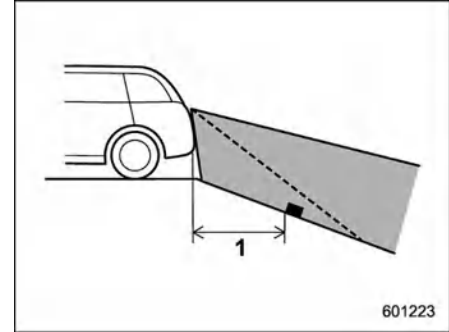

1 1 м

Расстояние на экране кажется меньшим, чем фактическое.

**ПРИМЕЧАНИЕ**

При загруженном автомобиле расстояние на изображении с камеры заднего вида кажется большим, чем фактическое, как в случае, когда дорога за автомобилем имеет уклон вверх.

## ▼ Особенности маркеров расстояния

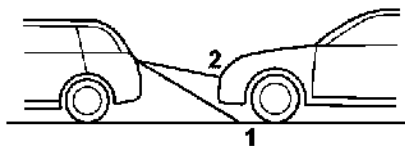

702823

1 1 м  
2 3 м

Маркер расстояния показывает расстояние по дороге. Если в непосредственной близости позади автомобиля находится другой объект, то расстояние будет указываться неправильно

## 7-17. Система обнаружения приближения автомобилей сзади (SRVD) (при наличии)

Система обнаружения объектов позади автомобиля Subaru (SRVD) использует задние боковые радары, систему контроля «слепых» зон (BSD), ассистент смены полосы движения (LCA) и систему предупреждения о возможном столкновении с перекрестным транспортом при движении задним ходом (RCTA).

Эти функции системы SRVD позволяют обнаруживать объекты и транспортные средства позади автомобиля и предупреждать водителя при смене полосы движения и движении задним ходом.

### **▲ ПРЕДУПРЕЖДЕНИЕ**

Водитель несет ответственность за безопасное вождение. При смене полосы движения и движении задним ходом обязательно проверяйте окружающую обстановку визуально.

Система предназначена для помощи водителю при смене полосы движения и движении задним ходом за счет контроля задней и боковых областей вокруг автомобиля. Однако не следует полагаться только на данную систему при обеспечении безопасности во время смены полосы движения и при движении задним ходом. Излишняя уверенность

в данной системе может стать причиной аварии и привести к серьезному травмированию или гибели людей. Различные обстоятельства могут накладывать ограничения на работу системы. Поэтому иногда сигнальная лампа системы SRVD может мигать или загораться с опозданием, также как и предупреждающий звуковой сигнал может прозвучать с опозданием или не прозвучать вовсе, даже если в соседней полосе движения находится транспортное средство или оно приближается к вашему автомобилю с любой стороны.

Водитель должен постоянно контролировать обстановку позади и по боковым сторонам автомобиля.

### **▲ ОСТОРОЖНО**

В перечисленных ниже случаях отключать систему SRVD. Система может не работать должным образом из-за блокировки волн радара:

- При буксировке прицепа.
- Если на задней части автомобиля установлено крепление для велосипедов или другой предмет.
- При испытании автомобиля на беговых барабанах и т. п.
- Если автомобиль находится на подъемнике, двигатель работает и колеса вращаются.

## ■ Функции системы

В составе системы SRVD имеются следующие функции.

- При движении автомобиля, обнаружение транспортного средства в слепой зоне на соседней полосе движения или приближающегося на высокой скорости (система контроля «слепых» зон (BSD) и ассистент смены полосы движения (LCA))
- Обнаружение автомобиля, приближающегося справа или слева, при движении задним ходом (Система предупреждения о возможном столкновении с перекрестным транспортом при движении задним ходом (RCTA))

Система использует радарные датчики в следующих случаях.

## ПРИМЕЧАНИЕ

Радарные датчики системы SRVD сертифицируются в соответствии с законами, регулирующими использование радиочастот в каждой стране. Подробную информацию см. в разделе «Техническая информация» ☞ стр. 538.

### ▼ Система контроля «слепых» зон (BSD)

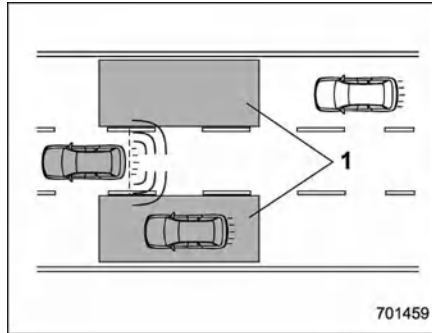

1 Зона действия

Система предупреждает водителя о наличии транспортных средств в слепых зонах.

- Если система обнаруживает транспортное средство в слепой зоне, она предупреждает водителя включением сигнальной лампы (ламп) системы SRVD в наружном(ых) зеркале(ах) заднего вида.
- Для моделей, поставляемых в Австралию:

Если водитель переводит переключатель указателей поворота в сторону, на которой горит сигнальная лампа системы SRVD, система предупреждает водителя об опасности миганием сигнальной лампы и звуковым сигналом.

#### Модели для других рынков:

Если водитель переводит переключатель указателей поворота в сторону, на которой горит сигнальная лампа системы SRVD, система предупреждает водителя

об опасности миганием сигнальной лампы системы SRVD.

### ▼ Ассистент смены полосы движения (LCA)

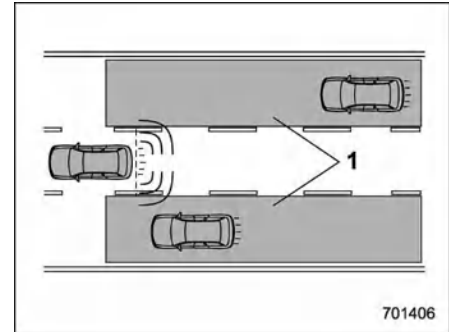

1 Зона действия

Система предупреждает водителя о том, что по соседним полосам движения с высокой скоростью приближаются транспортные средства.

- Если система обнаруживает транспортные средства, приближающиеся с высокой скоростью по соседним полосам движения, она предупреждает водителя об опасности включением сигнальной лампы системы SRVD в наружном(ых) зеркале(ах) заднего вида.

• Для моделей, поставляемых в Австралию:

Если водитель переводит переключатель указателей поворота в сторону, на которой горит сигнальная лампа системы SRVD, система предупреждает водителя об опасности миганием сигнальной лампы и звуковым сигналом.

**Модели для других рынков:**

Если водитель переводит переключатель указателей поворота в сторону, на которой горит сигнальная лампа системы SRVD, система предупреждает водителя об опасности миганием сигнальной лампы системы SRVD.

▼ Система предупреждения о возможном столкновении с перекрестным транспортом при движении задним ходом (RCTA)

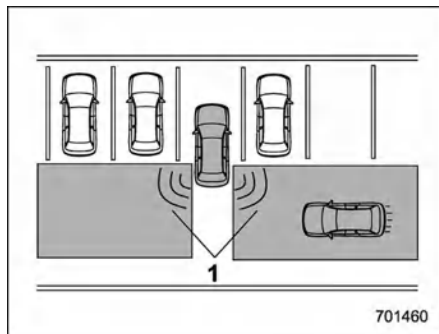

1 Зона действия

Система предупреждает водителя о приближении другого транспортного

средства с любой стороны при движении задним ходом. Данная функция помогает водителю контролировать заднюю и боковые зоны вокруг автомобиля при движении задним ходом.

Если при движении задним ходом система обнаруживает транспортное средство, приближающееся с любой стороны, она предупреждает водителя об опасности следующим образом.

- Мигание сигнальной лампы (ламп) системы SRVD

в наружном зеркале (зеркала) заднего вида.

- Звучит предупреждающий звуковой сигнал.
- На центральном информационном дисплее появляется пиктограмма.

▽ Ограничения способности системы RCTA к обнаружению помех

Способности системы RCTA к обнаружению помех имеют ограничения, в частности, система RCTA может работать неудовлетворительно при постановке автомобиля на стоянку под углом к тротуару.

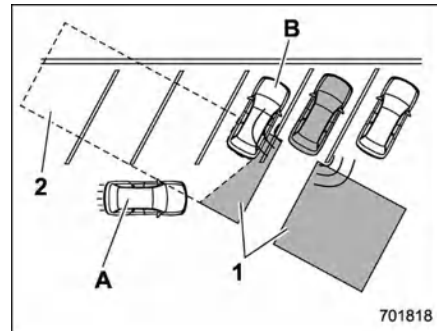

**Пример 1**

- 1 Зона обнаружения радарных датчиков
  - 2 Участок вне зоны обнаружения радарных датчиков
- A Транспортное средство, которое система не может обнаружить.  
B Припаркованный автомобиль



**ПРЕДУПРЕЖДЕНИЕ**

Приближающийся автомобиль (А) может быть не обнаружен, поскольку зона обнаружения перекрыта припаркованным автомобилем (В). При движении автомобиля задним ходом обязательно проверяйте окружающую обстановку визуально.

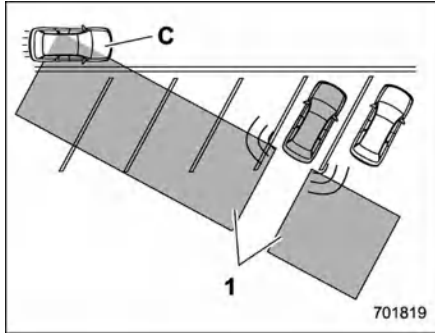

Пример 2

- 1 Зона обнаружения радарных датчиков  
 С Транспортное средство, которое система может обнаружить.

## ПРИМЕЧАНИЕ

Система может обнаружить, что автомобиль (С) проезжает перед вашим автомобилем (С). При движении автомобиля задним ходом обязательно проверяйте окружающую обстановку визуально.

### ■ Работа системы

#### ▼ Условия срабатывания системы

Система SRVD будет работать при соблюдении всех следующих условий:

- Выключатель зажигания находится в положении ON (ВКЛ.).
- Сигнальная лампа системы SRVD и контрольная лампа отключения системы SRVD OFF выключены.

- Автомобиль движется со скоростью, превышающей 12 км/ч (за исключением движения задним ходом).
- Рычаг селектора передач находится в положении R (только для системы RCTA).

Система SRVD не будет работать в следующих ситуациях.

- Горит контрольная лампа отключения системы SRVD OFF.
- Скорость автомобиля ниже 10 км/ч, даже если контрольная лампа отключения системы SRVD OFF не горит (за исключением движения задним ходом).

## ПРИМЕЧАНИЕ

- В следующих случаях система SRVD прекращает работу и загорается сигнальная лампа системы SRVD:
  - При возникновении неисправности в системе, включая неисправность сигнальной лампы системы SRVD
- При включении сигнальной лампы системы SRVD примите необходимые меры предосторожности. Более подробную информацию см. в разделе «Сигнальная лампа системы автоматического торможения при движении задним ходом (SRVD)» ⌘ стр. 349.
- В следующих случаях система SRVD временно прекращает работу (или может полностью прекратить работу) и загорается контрольная лампа отключения системы SRVD OFF:

- При значительном смещении радарного датчика от номинального положения (если положение радарного датчика смещено по какой-либо причине, требуется повторная регулировка. Рекомендуется отрегулировать датчик у официального дилера SUBARU).
- Когда большое количество снега или льда налипает на поверхность заднего бампера в районе радарных датчиков.
- Если автомобиль движется по дороге, покрытой снегом, или в обстановке, в которой в течение длительного периода времени отсутствуют окружающие объекты (например, в пустыне).
- Если температура в зоне установки радарных датчиков чрезмерно возрастает в результате длительного движения на подъеме летом и т. п.
- Если температура в зоне установки радарных датчиков становится чрезмерно низкой.
- При низком уровне заряда аккумуляторной батареи
- Если напряжение в сети автомобиля превышает номинальное напряжение аккумуляторной батареи.

Система SRVD возобновит свою работу после исправления данных ограничений, а контрольная лампа отключения системы SRVD OFF погаснет. Однако, если контрольная лампа отключения системы SRVD OFF

– ПРОДОЛЖЕНИЕ –

горит в течение продолжительного времени, рекомендуется незамедлительно обратиться к официальному дилеру SUBARU для диагностики системы.

- Способность радарных датчиков к обнаружению ограничена. Способность обнаружения транспортных средств системой SRVD может быть нарушена, и она может не работать должным образом в следующих условиях:
  - При деформации заднего бампера в зоне установки радарных датчиков.
  - При налипании снега или грязи на поверхность заднего бампера в зоне установки радарных датчиков.
  - Если в зонах радарных датчиков на заднем бампере закреплены наклейки и т. п.
  - В плохих погодных условиях, например в дождь, снег или туман.
  - При движении по влажным дорогам, например покрытым снегом, по лужам.
- Радарные датчики могут не обнаруживать или испытывать сложности с обнаружением следующих транспортных средств и объектов:
  - Небольших мотоциклов, велосипедов, пешеходов, неподвижных объектов на дороге или на обочине и т. п.
  - Транспортных средств, форма кузова которых может не отражать лучи радара (транспортные средства с низким кузовом, например прицеп без груза или спортивные автомобили).

- Транспортных средств, которые не приближаются к вашему автомобилю, даже если они находятся в зоне обнаружения (либо позади на соседней полосе, либо вблизи вашего автомобиля, движущегося задним ходом). (Система определяет наличие приближающегося транспортного средства на основании сигналов радарных датчиков.)
- Транспортных средств, движущихся со значительно отличающейся скоростью.
- Транспортных средств, движущихся параллельно вашему автомобилю практически с той же скоростью в течение длительного времени.
- Встречных транспортных средств.
- Транспортных средств, находящихся на полосе, расположенной за соседней полосой.
- Транспортных средств, движущихся со значительно более низкой скоростью, которые вы пытаетесь обогнать.

- На дороге с очень узкими полосами движения система может обнаружить транспортные средства, движущиеся по полосе, расположенной за соседней.

### ■ Сигнальная лампа системы SRVD / предупреждающий звуковой сигнал

Если система SRVD активно работает, то для предупреждения водителя будут использоваться следующие средства:

- Для моделей, поставляемых в Австралию:

Непрерывное включение или мигание сигнальной лампы системы SRVD и предупреждающий звуковой сигнал.

- Модели для других рынков:
  - Если система контроля «слепых» зон (BSD) / ассистент смены полосы движения (LCA) определяет транспортное средство в «слепой» зоне, включается сигнальная лампа системы SRVD.
  - Если система предупреждения о возможном столкновении с перекрестным транспортом при движении задним ходом (RCTA) обнаруживает приближение транспортного средства с любой стороны к автомобилю, движущемуся задним ходом, мигает сигнальная лампа системы SRVD и раздается предупреждающий звуковой сигнал.

### ▼ Сигнальная лампа системы SRVD

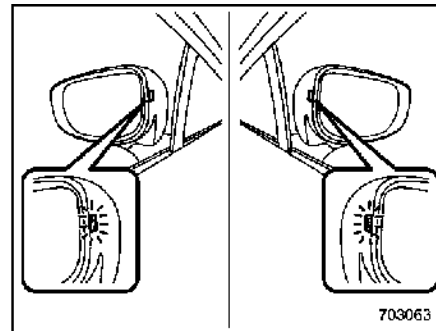

Сигнальная лампа системы SRVD

Установлены на обоих наружных зеркалах.

Сигнальная лампа загорается при обнаружении

приближающегося сзади транспортного средства.

Сигнальная лампа мигает, предупреждая водителя об опасности в следующих случаях:

- Если при включенной сигнальной лампе переключатель указателей поворота переводится в сторону, на которой включена сигнальная лампа.
- При движении задним ходом, если система обнаруживает транспортное средство, приближающееся с любой стороны.

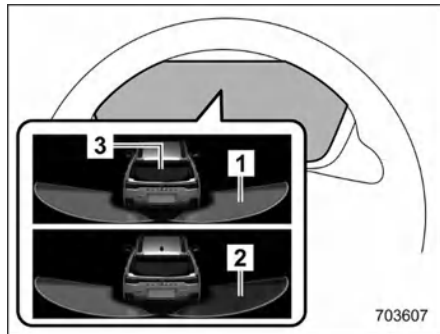

**Индикация обнаружения транспортного средства в соседней полосе движения**

- 1 При обнаружении транспортного средства (отображается белая область с желтой границей).
- 2 Когда включен указатель поворота при наличии обнаруженного транспортного средства (отображается желтая область).
- 3 Изображение вашего автомобиля\*.

Когда на дисплее появляется изображение вашего автомобиля\*2, на комбинации приборов также отображается состояние обнаружения транспортного средства в соседней полосе.

\*: подробную информацию об изображении вашего автомобиля см. в приложении к руководству по эксплуатации автомобиля, посвященному системе EyeSight.

## ПРИМЕЧАНИЕ

Когда изображение автомобиля выключено или автомобиль движется задним ходом, на дисплее комбинации приборов не будет отображаться индикация обнаружения транспортного средства в соседней полосе движения.

### ▽ Функция снижения яркости сигнальной лампы системы SRVD

Если включены фары автомобиля, яркость сигнальной лампы системы SRVD снижается.

## ПРИМЕЧАНИЕ

- В следующих условиях может быть затруднительно различить сигнальную лампу системы SRVD:
  - Если прямо на нее светит солнечный свет.
  - Если прямо на нее светят фары идущего позади автомобиля.
- Если регулятор яркости находится в крайнем верхнем положении, даже при включенных фарах яркость сигнальной лампы системы SRVD снижаться не будет. Подробную

информацию о регуляторе яркости см. в разделе «Регулировка яркости подсветки» ☞ стр. 159.

### ▼ Предупреждающий звуковой сигнал системы SRVD

Звуковой сигнал предупреждает водителя об опасности в следующих условиях:

- Если при включенной сигнальной лампе переключатель указателей поворота переводится в сторону, на которой включена сигнальная лампа.
- При движении задним ходом, если система обнаруживает транспортное средство, приближающееся с любой стороны.

Настройку громкости предупреждающего звукового сигнала можно изменить с помощью центрального информационного дисплея. Более подробную информацию см. в разделе «Звук» ☞ стр. 200.

### ▼ Рекомендации по безопасности в отношении сигнальной лампы системы SRVD / предупреждающего звукового сигнала

- В следующих случаях срабатывание сигнальной лампы системы SRVD и предупреждающего звукового сигнала может задерживаться или система может не включить эти предупреждающие сигналы:
  - Если автомобиль перемещается на соседнюю полосу движения

- с полосы, следующей после соседней.
- При движении по крутому склону или при повторяющихся крутых подъемах и спусках.
- При выполнении обгона.
- Если ваш автомобиль и транспортное средство, движущееся по соседней полосе, движутся по дальним сторонам своих полос.
- Если приближается ряд транспортных средств, идущих близко друг к другу.
- При прохождении поворотов с малым радиусом (крутые виражи или поворот на перекрестке).
- Если имеется разница по высоте между вашей полосой и соседней полосой.
- Непосредственно после включения системы SRVD прикосновением к пункту «Система обнаружения объектов позади автомобиля (SRVD)».
- Непосредственно после перевода рычага селектора в положение R.
- Если в багажный отсек загружен очень тяжелый груз.
- При движении задним ходом срабатывание сигнальной лампы системы SRVD и предупреждающего звукового сигнала может задерживаться или система может не выдать эти предупредительные сигналы при следующих условиях:
  - При выезде задним ходом с места стоянки, расположенного под углом к тротуару.
  - Если рядом с вашим автомобилем припарковано транспортное средство больших размеров (такое транспортное средство создает

- помехи распространению радиосигналов).
- При движении задним ходом по дороге с уклоном.
- При движении задним ходом с высокой скоростью.

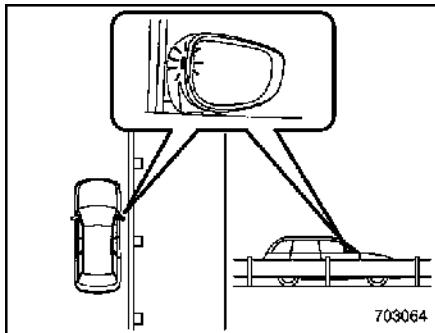

- Сигнальная лампа системы SRVD может загораться при движении рядом с протяженными сплошными объектами, стоящими на дороге или на обочине (например, при движении вдоль ограждения, стены и в туннеле).
- При прохождении поворотов на перекрестке в населенных пунктах или на многополосных дорогах может мигать сигнальная лампа системы SRVD.
- Если в направлении движения автомобиля задним ходом имеется здание или стена, может мигать сигнальная лампа системы SRVD и звучать предупреждающий звуковой сигнал.
- В перечисленных ниже случаях система может обнаружить транспортное средство, движущееся в двух полосах от вашего автомобиля:

- Если ваш автомобиль движется по ближней стороне своей полосы движения относительно другого транспортного средства.
- Если транспортное средство, движущееся в двух полосах от вашего, движется по ближней стороне своей полосы относительно вашего автомобиля.

## ■ Контрольная лампа отключения системы SRVD

### ▼ Временная остановка работы системы

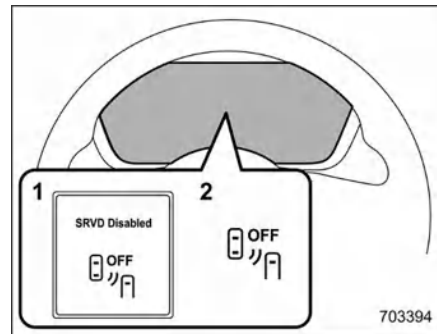

- 1 Сообщение о временной остановке работы системы SRVD
- 2 Контрольная лампа отключения системы SRVD

Данный экран появляется, если система используется при чрезвычайно высоких или низких температурах, или при напряжении, не соответствующем допустимому диапазону. После устранения данных ограничений

система возобновляет свою работу из состояния временной остановки, а контрольная лампа гаснет.

Если контрольная лампа отключения остается включенной в течение длительного времени, рекомендуется обратиться к официальному дилеру SUBARU для проверки системы.

▼ **Временная остановка работы системы в результате снижения чувствительности радара**

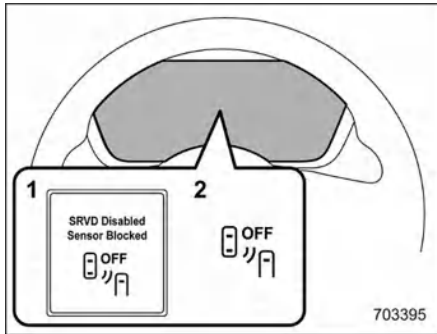

- 1 Сообщение о временной остановке работы системы SRVD в результате снижения чувствительности радара
- 2 Контрольная лампа отключения системы SRVD

Данная сигнализация появляется при снижении способности радарных датчиков к обнаружению препятствий. После устранения данной ситуации система возобновляет свою работу из состояния временной остановки, а контрольная лампа гаснет.

Если контрольная лампа отключения остается включенной в течение длительного времени, рекомендуется обратиться к официальному дилеру SUBARU для проверки системы.

■ **Сигнальная лампа системы автоматического торможения при движении задним ходом (SRVD)**

▼ **Неисправность системы**

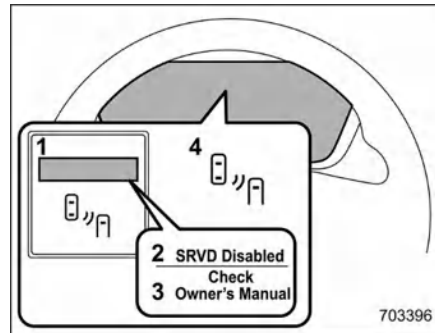

- 1 Сообщение о неисправности системы SRVD
- 2 Сначала появляется данное сообщение
- 3 Затем появляется следующее сообщение
- 4 Предупреждающий индикатор системы SRVD

Данные сигналы появляются при возникновении неисправности в системе. Рекомендуется обратиться к официальному дилеру SUBARU для проверки системы.

■ **Включение/выключение системы SRVD**

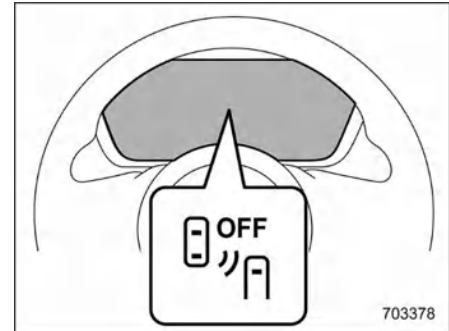

Контрольная лампа отключения системы SRVD OFF

Включение и выключение системы SRVD осуществляется при помощи центрального информационного дисплея. См. раздел «Система EyeSight / системы помощи при вождении» стр. 203.

Когда система SRVD выключена, на дисплее комбинации приборов загорается контрольная лампа отключения системы SRVD OFF.

**ПРИМЕЧАНИЕ**

- Для моделей, поставляемых в Австралию: При выключении зажигания включенное или выключенное состояние системы SRVD всегда сбрасывается, и система не сохраняет настройки функции. Поэтому при каждом включении зажигания в положение ON (ВКЛ.) система SRVD включается автоматически.

Модели для других рынков:

При выключении зажигания сохраняется последнее состояние системы SRVD (включена или выключена). Поэтому при повторном включении зажигания из положения OFF в положение ON (ВЫКЛ.-ВКЛ.) восстанавливаются настройки системы SRVD, которые были установлены до выключения зажигания.

- После выключения системы SRVD, некоторые функции системы EyeSight деактивируются. Подробнее см. в приложении к руководству по эксплуатации системы EyeSight.

#### ■ Обращение с задними радарными датчиками

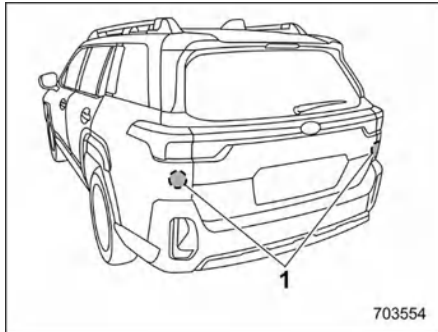

Задние радарные датчики

Радарные датчики расположены внутри заднего бампера, по одному с каждой стороны автомобиля.

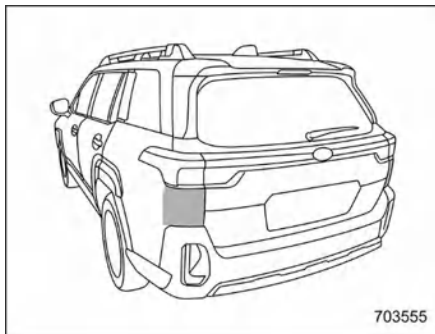

### ▲ ОСТОРОЖНО

Для обеспечения корректной работы системы SRVD соблюдайте следующие меры предосторожности.

- Обязательно поддерживайте в чистоте поверхность бампера вблизи радарных датчиков.
- Не прикрепляйте никакие наклейки или другие предметы на поверхность бампера вблизи радарных датчиков. Для получения подробной информации рекомендуем обращаться к официальному дилеру SUBARU.
- Не вносите изменения в конструкцию бампера вблизи радарных датчиков.

- Не окрашивайте бампер вблизи радарных датчиков.
- Не допускайте сильных ударов по бамперу вблизи радарных датчиков. Если датчик сместится, может произойти сбой в системе и она потеряет способность обнаруживать транспортные средства, въезжающие в зону обнаружения. Если произошел сильный удар по бамперу, рекомендуется обратиться к официальному дилеру SUBARU для проверки.
- Запрещается самостоятельно демонтировать радарные датчики.

### ПРИМЕЧАНИЕ

Если требуется отремонтировать или заменить радарные датчики или если нуждается в ремонте, окраске или замене участок бампера в зоне установки радарных датчиков, рекомендуется обратиться к официальному дилеру SUBARU.

## 7-18. Система автоматического торможения при движении задним ходом (RAB)

Система автоматического торможения при движении задним ходом (RAB) помогает избежать столкновения при движении автомобиля задним ходом или снизить тяжесть повреждений от такого столкновения. Если при движении задним ходом система обнаруживает стену или другое препятствие, она включает предупреждающий звуковой сигнал и может автоматически задействовать тормозную систему автомобиля.

### ПРЕДУПРЕЖДЕНИЕ

- Наличие системы RAB не снимает с водителя ответственность за контроль обстановки вокруг автомобиля и определения препятствий с целью избежать столкновения.
- Водитель несет ответственность за безопасность движения. Перед началом движения задним ходом обязательно сначала нажмите педаль тормоза и визуально проверьте окружающую обстановку.
- Существуют некоторые ситуации, в которых автомобиль не сможет избежать столкновения в связи с ограничениями в работе системы.

Предупреждающий звуковой сигнал или автоматическое торможение могут срабатывать с задержкой или не сработать вовсе даже при наличии препятствия.

- Обязательно выключайте (OFF) систему автоматического торможения при движении задним ходом (RAB) перед проверкой автомобиля на беговых барабанах и т. п. В противном случае автомобиль может самопроизвольно начать движение, что приведет к аварии.
- Отключайте (OFF) систему автоматического торможения при движении задним ходом (RAB) при буксировке прицепа. В противном случае автомобиль может самопроизвольно начать движение, что приведет к аварии.
- Система не рассчитана на обнаружение людей (включая детей), животных и других движущихся объектов.
- В зависимости от состояния автомобиля и окружающей среды способность сенсоров к обнаружению объектов может стать нестабильной.
- Выключайте систему автоматического торможения при движении задним ходом (RAB), если в задней части автомобиля установлено навесное оборудование (тягово-сцепное устройство, крепление для велосипедов, защитное ограждение). Если эта система будет включена при установленном навесном и ином

оборудовании, возможен отказ в работе системы, что приведет к аварии с серьезными повреждениями, травмированием или даже гибелью людей.

### ПРИМЕЧАНИЕ

При срабатывании автоматического торможения система RAB записывает и сохраняет следующие данные. Она не записывает разговоры, персональные данные и другую аудиоинформацию:

- Расстояние от объекта
- Скорость автомобиля
- Положение педали акселератора
- Положение педали тормоза
- Положение рычага селектора передач
- Температуру наружного воздуха
- Настройки чувствительности сенсоров

Компания SUBARU и третьи лица, имеющие договор с SUBARU, могут получать и использовать сохраненные данные в целях исследования и разработки автомобилей. Компания SUBARU и третьи лица, имеющие договор с SUBARU, не раскрывают и не предоставляют собранные данные никакой третьей стороне, за исключением приведенных ниже случаев:

- Владелец автомобиля дал свое согласие.
- Раскрытие/предоставление информации осуществляется на основании судебного постановления или другого юридически значимого запроса.

- Данные, измененные таким образом, что невозможно идентифицировать пользователя и автомобиль, предоставляются исследовательскому институту для статистической обработки и других подобных целей.

### ■ Обзор системы автоматического торможения при движении задним ходом (RAB)

Система автоматического торможения при движении задним ходом (RAB) включает в себя 2 следующие функции и использует при работе 4 сенсора.

#### • Функция обнаружения препятствий сзади

Система автоматического торможения при движении задним ходом (RAB) обнаруживает объекты позади автомобиля и предупреждает водителя при помощи предупреждающего сообщения на центральном информационном дисплее и предупреждающих звуковых сигналов.

#### • Функция автоматического торможения

Функция автоматического торможения обнаруживает объекты позади автомобиля, и, если существует высокий риск столкновения, система замедляет движение автомобиля и управляет торможением, уменьшая тем самым повреждения.

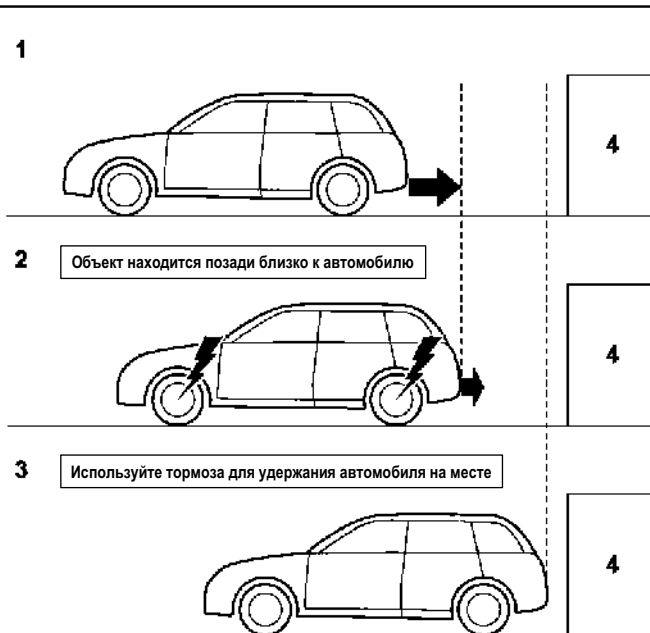

- 1 При движении задним ходом
- 2 Если для предотвращения столкновения применено сильное автоматическое торможение или управление крутящим моментом (в этом случае звучат короткие предупреждающие сигналы или непрерывный предупреждающий сигнал)

- 3 Если автомобиль остановлен системой (в этом случае продолжает звучать непрерывный предупреждающий сигнал)
- 4 Объект (например, стена)

## ▼ Область обнаружения

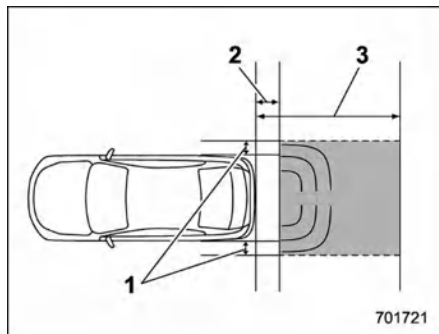

- 1 Область обнаружения (по ширине автомобиля): примерно 15 см от габаритной ширины автомобиля
- 2 Область, в которой система не сможет обнаруживать препятствия: приблизительно 30 см от задней части автомобиля
- 3 Область обнаружения (по длине автомобиля): приблизительно 1,5 м от задней части автомобиля

### ▲ ПРЕДУПРЕЖДЕНИЕ

Если ваш автомобиль застрял на железнодорожном переезде и вы пытаетесь выехать за шлагбаум задним ходом, система может распознать шлагбаум как препятствие и задействовать тормоза. В этом случае сохраняйте спокойствие и либо продолжайте нажимать педаль акселератора, либо отключите систему. Информация об отключении системы приведена в разделе «Отмена работы

системы автоматического торможения при движении задним ходом (RAB)» стр. 360.

### ■ Условия срабатывания системы

Система автоматического торможения при движении задним ходом (RAB) срабатывает при выполнении всех следующих условий.

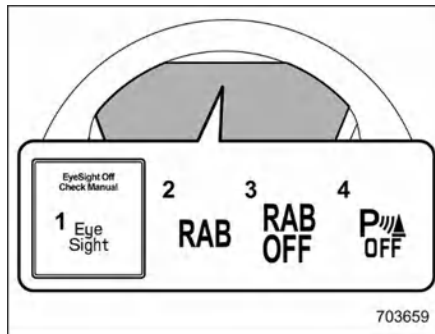

- 1 Предупреждающая лампа системы EyeSight
- 2 Предупреждающий индикатор системы RAB
- 3 Контрольная лампа отключения системы RAB
- 4 Контрольная лампа отключения функции обнаружения препятствий сзади

- Выключатель зажигания находится в положении ON (ВКЛ.).
- Предупреждающая лампа системы EyeSight выключена.
- Предупреждающий индикатор системы RAB выключен.

- Контрольная лампа отключения системы RAB выключена.
- Рычаг селектора находится в положении R.
- Контрольная лампа отключения функции обнаружения препятствий сзади выключена.

### Функция обнаружения препятствий сзади

- Функция обнаружения препятствий сзади включена.
- Скорость автомобиля составляет от 0 до 15 км/ч.

### Функция автоматического торможения

- Функция автоматического торможения включена.
- Скорость автомобиля составляет от 1,5 до 15 км/ч.

### ПРИМЕЧАНИЕ

- В следующих случаях система RAB не будет работать. Рекомендуется незамедлительно обратиться к официальному дилеру SUBARU для проверки системы:
  - Горит предупреждающая лампа системы EyeSight.
  - Горит предупреждающий индикатор системы RAB.
- В следующих случаях система автоматического торможения при движении задним ходом (RAB) не может работать.
  -  (Индикатор временного отключения системы EyeSight: белый) загорается, и на дисплее

– ПРОДОЛЖЕНИЕ –

- комбинации приборов отображаются сообщения, соответствующие временной остановке работы системы EyeSight. Подробнее см. в приложении к руководству по эксплуатации системы EyeSight.
- Горит контрольная лампа отключения системы RAB.
  - В перечисленных ниже случаях функции могут работать некорректно. Рекомендуется незамедлительно обратиться к официальному дилеру SUBARU для проверки системы:
    - На сонары или на задний бампер рядом с ними нанесены наклейки, краска или другие материалы.
    - Изменена конструкция заднего бампера.
    - Задний бампер был снят и установлен заново.
    - Дорожный просвет изменился в связи с загрузкой или модификацией автомобиля.
    - Сонары или задний бампер рядом с ними повреждены.
    - Произошел сильный удар по заднему бамперу, или он деформирован.
  - На крутом уклоне возможности системы автоматического торможения будут снижены.
  - Система предназначена для предотвращения столкновений с помощью резкого автоматического торможения, когда автомобиль движется задним ходом со скоростью ниже примерно 5 км/ч. Однако система не гарантирует, что автомобиль сможет избежать столкновений в любой ситуации.
  - Если автомобиль движется задним ходом с очень низкой скоростью, действия водителя могут иметь приоритет. В этом случае автоматическое торможение не работает
  - В перечисленных ниже случаях система может работать некорректно:
    - Когда автомобиль приближается к какому-либо объекту по диагонали.
    - При сильном повороте рулевого колеса.
  - Система может не обнаружить следующие объекты и не выполнит торможение:
    - Острые или тонкие объекты, например столбы, заборы и тросы, которые могут не отражать звуковые волны, излучаемые сонаром.
    - Объекты, которые находятся слишком близко к заднему бамперу в момент, когда рычаг селектора переведен в положение R.
    - Объекты, поверхность которых может не отражать звуковые волны, излучаемые сонаром, например сетчатые заборы или велосипед.
  - Система не предназначена для обнаружения следующих объектов и, соответственно, не будет выполнять торможение:
    - Пешеходов.
    - Движущихся объектов, включая движущиеся транспортные средства.
    - Объектов, поглощающих звуковые волны, таких как ткань или снег.
    - Объектов, поверхность которых расположена под углом.
    - Объектов, расположенных невысоко над землей, например парковочные блоки.
    - Объектов, расположенных слишком высоко от земли, например подвешенные объекты.
    - Объектов, выходящих за пределы центральной части автомобиля в горизонтальном направлении.
    - Объектов, расположенных не вертикально к поверхности земли.
    - Объектов с неровной или волнистой поверхностью.
  - При движении задним ходом перечисленные ниже ситуации могут стать причиной неправильной работы отдельных функций или к нарушению работы всей системы:
 

Высокочастотный звук от других источников близости:

    - Звуковой сигнал другого автомобиля.
    - Звук работы двигателей других автомобилей.

- Звук пневматических тормозов.
- Оборудование для обнаружения транспортных средств или сонары другого автомобиля.
- Вблизи находится источник звуковых волн с частотой, близкой к рабочей частоте системы вашего автомобиля.
- Автомобиль, оснащенный аналогичной системой, движущийся задним ходом в направлении вашей траектории движения задним ходом.

#### Погодные условия:

- Очень высокие или очень низкие температуры, в результате чего область вблизи сонара становится слишком горячей или слишком холодной для работы.
- Сонары или задний бампер вблизи сонаров подвергаются воздействию сильного дождя или значительного объема воды.
- Туман, снег, песчаная буря и т. п.
- Быстро движущийся воздух, например сильный ветер.

#### Детали, прикрепленные к заднему бамперу рядом с сонаром:

- Установлены электронные детали (противотуманный фонарь, антенна на крыле, антенна радиоприемника).
- Установлены детали, которые излучают высокочастотный звук, например звуковой сигнал или динамик.

#### Состояние автомобиля:

- На сонары или на задний бампер вблизи сонаров налип лед, снег или грязь
- Автомобиль сильно наклонен.
- Дорожный просвет сильно уменьшен в связи с загрузкой автомобиля и т. п.
- Сонар смещен в результате столкновения или аварии.

#### Окружающая среда:

- В направлении движения задним ходом расположен тканевый баннер, флаг, нависающие ветви или шлагбаум железнодорожного переезда.
- При движении задним ходом по гравию или травянистому покрытию.
- Движение задним ходом на участке, где объекты или стены находятся вблизи автомобиля, например узкие туннели, мосты, дороги или гаражи.
- В направлении движения задним ходом на поверхности дороги имеются колеи или ямы.
- При движении задним ходом над крышкой дождевой канализации (решеткой).

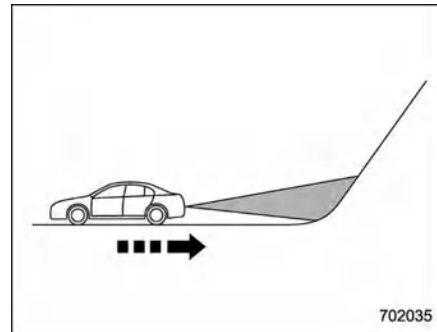

702035

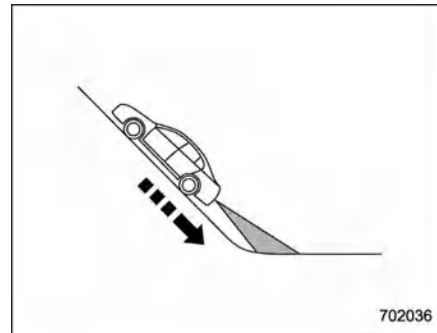

702036

- Траектория движения задним ходом идет под наклоном, например на крутом склоне.
- При движении задним ходом вниз по склону.

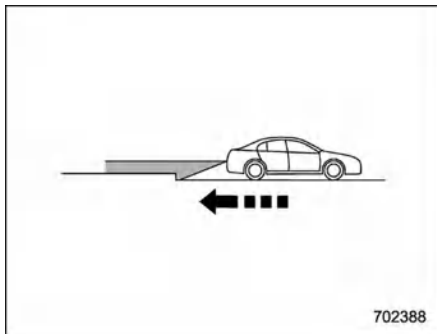
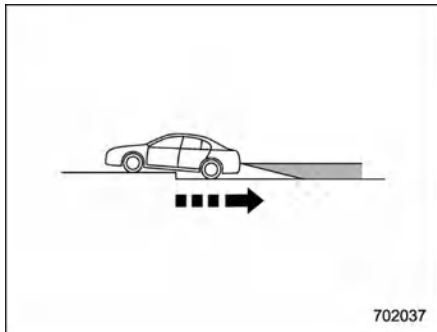

- В направлении движения задним ходом имеется бордюр или ступенька.
- При движении задним ходом в гараже с низким потолком или в туннеле.
- Позади имеется участок, покрытый снегом.

- Имеется лужа.
- Рядом с объектом находится препятствие.
- Движение задним ходом вдоль стены.
- Участок, на котором дорога переходит в грязь или снег.
- При движении задним ходом по дороге без покрытия.
- В условиях, подобных перечисленным ниже, может быть невозможно избежать столкновения даже при нормальной работе системы:
  - Скользкое дорожное покрытие.
  - Неправильное давление воздуха в шинах.
  - Изношенные шины.
  - Установлены цепи противоскольжения.
  - Размер установленных шин отличается от предусмотренного техническими характеристиками.
  - Выполнен экстренный ремонт проколотого колеса с помощью ремонтного комплекта.
  - В конструкцию подвески автомобиля были внесены изменения.
  - Движение автомобиля неустойчиво в результате аварии или неисправности.
  - Горит сигнальная лампа тормозной системы.

## ■ Функция обнаружения препятствий сзади

Во время работы системы автоматического торможения при движении задним ходом (RAB) для предупреждения водителя об опасности столкновения подаются предупреждающие звуковые сигналы 4 уровней: большое расстояние, среднее расстояние, близкое расстояние, очень близкое расстояние.

### ПРИМЕЧАНИЕ

Для отображения сигнала о приближении к стене и воспроизведения предупреждающих звуков после обнаружения объекта функцией обнаружения препятствий сзади может потребоваться некоторое время.

Параметры областей обнаружения

Уровень предупреждения	Дистанция обнаружения объекта*	Индикатор расстояния	Характер предупреждающего сигнала
Большое расстояние (объект обнаружен)	60–110 см	Зеленый	Короткие звуковые сигналы
Предупреждение о среднем расстоянии (приближение к объекту)	45–60 см	Желтый	Частые звуковые сигналы
Предупреждение о небольшом расстоянии (приближение к объекту)	30–45 см	Оранжевый	Быстрые короткие звуковые сигналы
Предупреждение об очень близком расстоянии (слишком близко к объекту)	30 см (12 дюймов) или меньше	Красный	Непрерывный звуковой сигнал

\*: область обнаружения может меняться в зависимости от условий окружающей среды.

#### ▼ Обнаруженное препятствие и уровень предупреждающей сигнализации

Если в направлении движения задним ходом обнаружен объект, на центральном информационном дисплее и дисплее комбинации приборов будет показано расстояние до обнаруженного объекта. Раздастся предупреждающий звуковой сигнал, и в зависимости от скорости сработает либо управление крутящим моментом для торможения двигателем, либо автоматическое торможение.

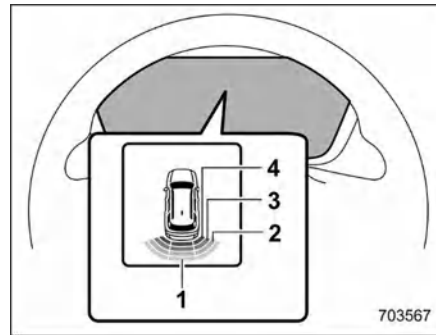

#### Дисплей комбинации приборов

- 1 Большое расстояние (зеленый)
- 2 Предупреждение о среднем расстоянии (желтый)
- 3 Предупреждение о небольшом расстоянии (оранжевый)
- 4 Предупреждение об очень близком расстоянии (красный)

Уровни предупреждающей сигнализации отображаются на центральном информационном дисплее, как показано ниже.

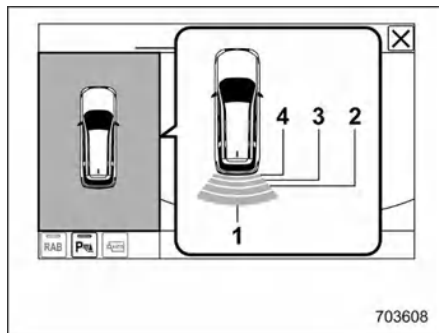

703608

**Центральный информационный дисплей (модели с системой кругового обзора)**

- 1 Большое расстояние (зеленый)
- 2 Предупреждение о среднем расстоянии (желтый)
- 3 Предупреждение о небольшом расстоянии (оранжевый)
- 4 Предупреждение об очень близком расстоянии (красный)

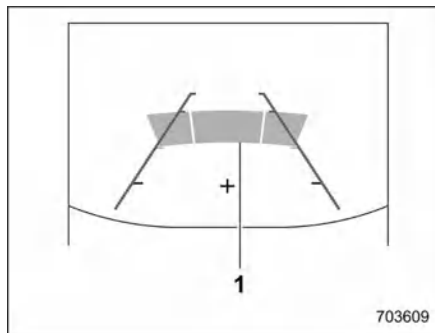

703609

**Большое расстояние (объект обнаружен)**

- 1 Зеленый: 60–110 см

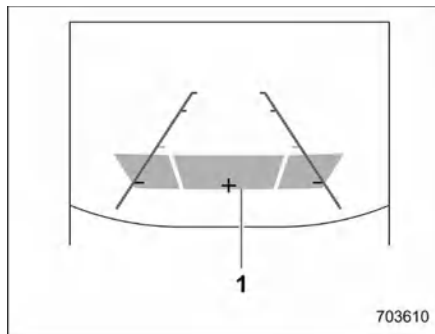

703610

**Предупреждение о среднем расстоянии (приближение к объекту)**

- 1 Желтый: 45–60 см

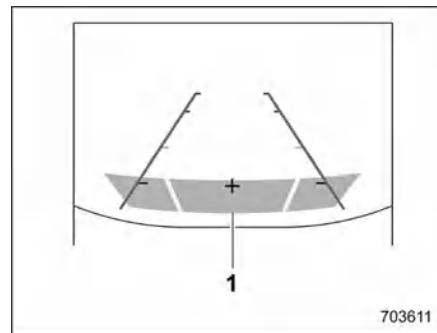

703611

**Предупреждение о небольшом расстоянии (приближение к объекту)**

- 1 Оранжевый: 30–45 см

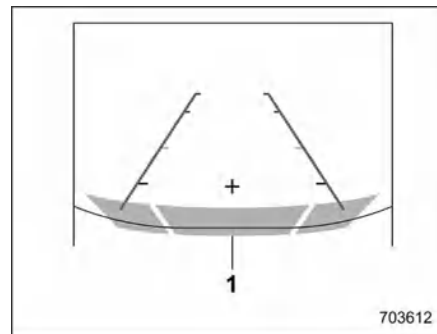

703612

**Предупреждение об очень близком расстоянии (слишком близко к объекту)**

- 1 Красный: 30 см (12 дюймов) или меньше

## ■ Работа функции автоматического торможения

### ▼ Предупреждение о наличии близкого объекта позади

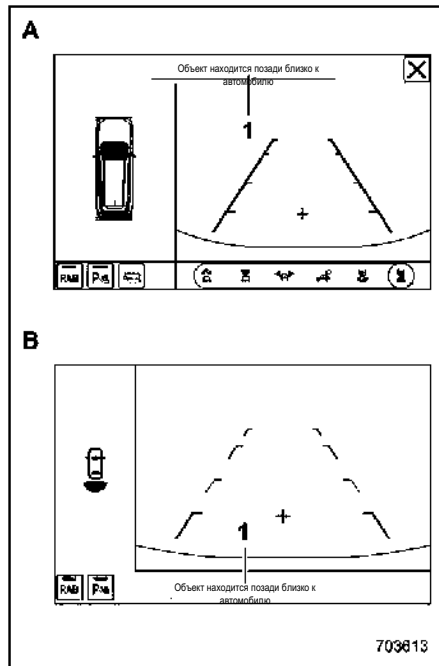

### Предупреждение об автоматическом торможении

A Система кругового обзора

- B Камера заднего вида  
1 Предупреждающее сообщение

Если система обнаруживает опасность столкновения с объектом. Раздаются короткие звуковые сигналы или непрерывный предупреждающий звуковой сигнал, а также для предотвращения столкновения срабатывает либо сильное автоматическое торможение, либо управление крутящим моментом.

При этом на дисплее комбинации приборов также отображается предупреждающее сообщение.

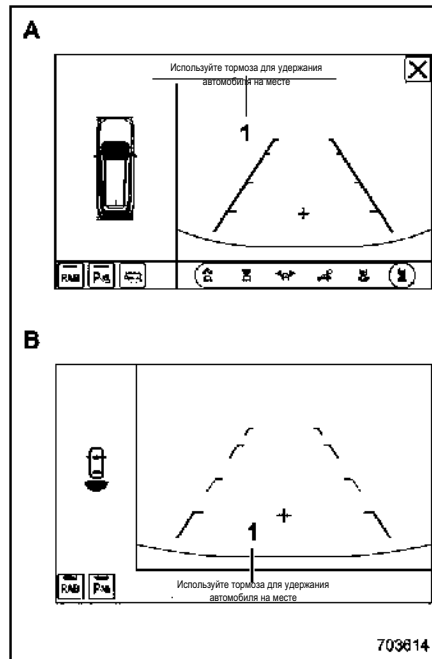

### Предупреждение о необходимости нажатия педали тормоза

- A Система кругового обзора  
B Камера заднего вида  
1 Предупреждающее сообщение

Обязательно нажмите педаль тормоза после того, как автомобиль был остановлен автоматическим торможением. Пока педаль тормоза не нажата, на центральном

информационном дисплее отображается сообщение и продолжает звучать непрерывный звуковой сигнал.

При этом на дисплее комбинации приборов также отображается предупреждающее сообщение.

## ПРИМЕЧАНИЕ

Работа функций обнаружения препятствий сзади и автоматического торможения различается в зависимости от условий эксплуатации. Поэтому в некоторых случаях активируется только одна из этих функций.

## ⚠ ПРЕДУПРЕЖДЕНИЕ

Немедленно нажмите педаль тормоза после того, как система остановит автомобиль с помощью автоматического торможения. В зависимости от состояния дорожного покрытия и шин автомобиль может снова начать движение, что, в свою очередь, может привести к аварии.

## ▼ После остановки автомобиля системой

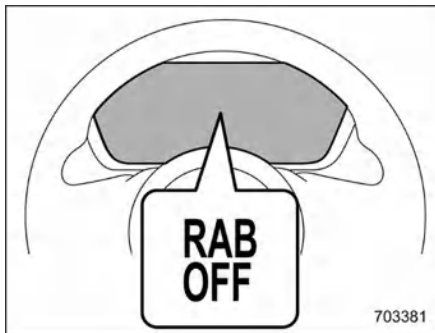

После нажатия педали тормоза загорается контрольная лампа отключения системы RAB OFF, а система временно прекращает работу. Контрольная лампа отключения системы RAB OFF погаснет, когда рычаг селектора будет переведен в положение, отличное от R.

Система снова начнет работать при следующем перемещении рычага селектора в положение R.

## ПРИМЕЧАНИЕ

- В следующих случаях после того, как автомобиль был остановлен системой автоматического торможения при движении задним ходом (RAB), управление тормозами отключается и срабатывает электромеханический стояночный тормоз. Подробнее о выключении стояночного тормоза

см. в разделе «Электромеханический стояночный тормоз» ⚡ стр. 313.

- Если после остановки автомобиля прошло более 2 минут.
- При открытии любой двери.
- Система RAB может временно остановить свою работу в следующих случаях, при этом загорится контрольная лампа отключения системы RAB OFF:
  - На сонары или на задний бампер вблизи сонаров налип лед, снег или грязь
  - Объекты находятся слишком близко к заднему бамперу, когда рычаг селектора переводится в положение R.
  - Система обнаруживает звуки, частота которых схожа с частотой сонаров системы RAB.
  - Отключена система динамической курсовой стабилизации (VDC).

## ■ Отмена работы системы автоматического торможения при движении задним ходом (RAB)

Работа системы RAB может быть временно отменена при выполнении любого из следующих действий:

- Нажата педаль тормоза, пока автомобиль остановлен в результате срабатывания автоматического торможения.

- Нажата педаль акселератора, пока автомобиль остановлен в результате срабатывания автоматического торможения.
- Педаль акселератора удерживается нажатой (в этом случае ограничение ускорения будет отменено и автомобиль продолжит движение задним ходом).
- Рычаг селектора переведен из положения R.

### ПРИМЕЧАНИЕ

Работа системы будет прекращена, если объект больше не обнаруживается.

### ■ Настройка включения/выключения системы автоматического торможения при движении задним ходом (RAB)

Пока рычаг селектора находится в положении R, перечисленные ниже функции системы RAB можно настроить с помощью центрального информационного дисплея.

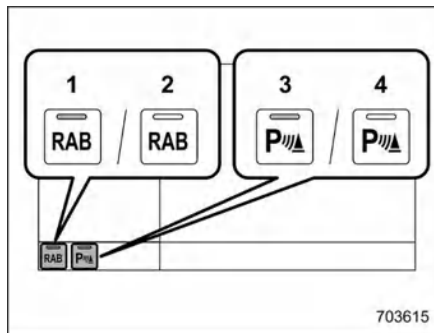

- 1 ON Значок включения функции автоматического торможения
- 2 OFF Значок выключения функции автоматического торможения
- 3 Значок включения функции обнаружения препятствий сзади
- 4 Значок выключения функции обнаружения препятствий сзади

Если отображается значок включения (ON), соответствующий элемент настройки включен. Коснитесь значка выключения (OFF), чтобы включить элемент настройки (OFF).

Если отображается значок выключения (OFF), соответствующий элемент настройки выключен.

Коснитесь значка выключения (OFF), чтобы включить элемент настройки (ON).

Если функция обнаружения препятствий сзади выключена, загораются следующие контрольные лампы.

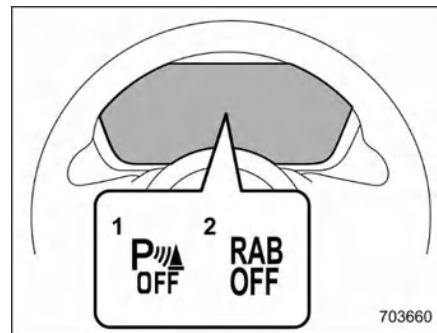

- 1 Контрольная лампа отключения функции обнаружения препятствий сзади
- 2 Контрольная лампа отключения системы RAB

Контрольная лампа отключения системы RAB OFF или контрольная лампа отключения функции обнаружения препятствий сзади погаснет, если соответствующая функция будет включена.

### ПРИМЕЧАНИЕ

- Если изменить настройки невозможно, значок включения/выключения элемента настройки будет иметь серый цвет.
- Значок включения/выключения может стать серым, если система RAB неисправна и т. п. В этом случае переведите выключатель зажигания в положение OFF (ВЫКЛ.), а затем снова в положение ON (ВКЛ.). Если настройку не удастся изменить даже после повторного включения

зажигания, рекомендуется проконсультироваться с официальным дилером SUBARU.

- При переводе выключателя зажигания в выключенное положение сохраняется последняя настройка системы RAB. Поэтому при переводе выключателя зажигания из положения OFF (ВЫКЛ.) в положение ON (ВКЛ.) восстанавливается состояние системы RAB, настроенное перед переводом выключателя зажигания в выключенное положение.
- При выключении зажигания настройки включения/выключения функции обнаружения препятствий сзади всегда сбрасываются и система не сохраняет настройки функции. Поэтому при каждом включении зажигания функция обнаружения препятствий включается автоматически.

Также при помощи центрального информационного дисплея можно изменить перечисленные ниже настройки:

- Громкость предупреждающего звукового сигнала
- Обнаружение препятствий сзади

Более подробную информацию см. в разделе «Автомобиль»  стр. 208.

### ■ Сигнальная лампа системы автоматического торможения при движении задним ходом (RAB)

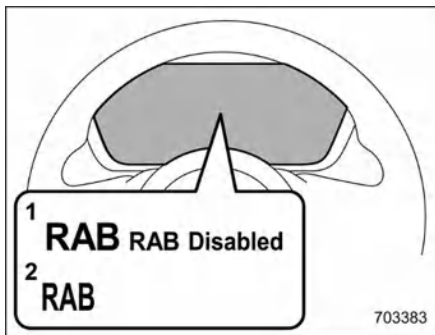

- 1 Сообщение о неисправности системы RAB
- 2 Предупреждающий индикатор системы RAB

В случае неисправности системы RAB на комбинации приборов загорается показанная выше лампа. Для получения подробной информации рекомендуется обратиться к официальному дилеру SUBARU.

### ■ Обращение с сонарами

В заднем бампере расположены 4 сонара. Для обеспечения правильной работы системы автоматического торможения при движении задним ходом (RAB) соблюдайте следующие меры предосторожности:

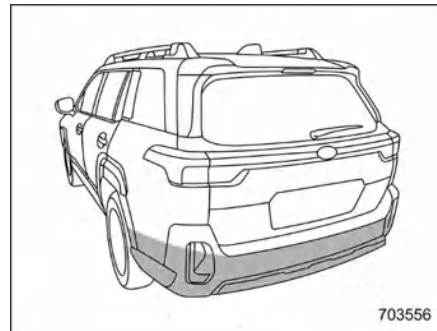

- Не прикрепляйте наклейки или другие предметы на сонары или на поверхность бампера рядом с сонарами.
- Поддерживайте в чистоте сонары и поверхность заднего бампера вблизи сонаров.
- Не вносите изменения в конструкцию заднего бампера.
- Не окрашивайте задний бампер.
- Не направляйте струи воды под давлением на сонары во время мойки автомобиля.
- Не наносите сильных ударов по заднему сиденью. Если датчик сместится, может произойти сбой в системе, в том числе неспособность обнаружить объекты в направлении движения задним ходом. Если произошел сильный удар по заднему бамперу, рекомендуется обратиться к официальному дилеру SUBARU для проверки системы.

- Запрещается самостоятельно демонтировать сонары.

## ПРИМЕЧАНИЕ

Если требуется ремонт или замена сонаров или если участок бампера рядом с сонарами нуждается в ремонте, окраске или замене, рекомендуется обратиться за помощью к официальному дилеру SUBARU.

## ■ Получение исходного кода для программного обеспечения с открытым исходным кодом

Информация о бесплатном программном обеспечении с открытым исходным кодом. Данное изделие содержит программное обеспечение с открытым исходным кодом (FOSS).

Лицензионную информацию и/или исходный код такого программного обеспечения (FOSS) можно найти по следующей ссылке:

<http://car.panasonic.jp/oss/o04d6c00>.

## 7-19. Система мониторинга состояния водителя

Система мониторинга состояния водителя отслеживает возможные случаи, когда водитель отвлекся от наблюдения за движением вперед, а также распознает отдельных пользователей.

Эта система предупреждает водителя о невнимательности/сонливости во время вождения, а также может поддерживать безопасность и комфорт поездки благодаря автоматическому восстановлению следующих настроек:

- Положения сиденья водителя (модели, оснащенные функцией памяти положения сиденья водителя)
- Настроек системы климат-контроля
- Настроек комбинации приборов
- Настроек центрального информационного дисплея
- Настроек языка (кроме моделей для Австралии)
- Персональных настроек аудиосистемы и навигационной системы

Если пользователь зарегистрирован, различные настройки автоматически восстанавливаются при его посадке в автомобиль.

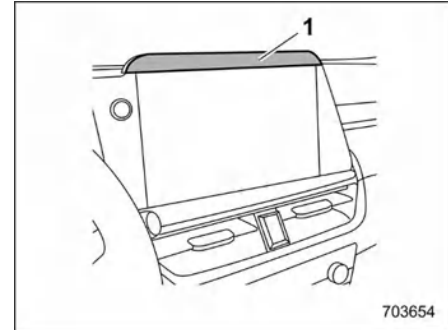

1 Видеокамера

## ОСТОРОЖНО

- **Будьте предельно внимательны при управлении автомобилем**
  - Излишняя самоуверенность, вызванная наличием системы мониторинга состояния водителя, может легко привести к серьезной аварии.
- Данная система не может определить, чувствует ли водитель сонливость или он сконцентрирован на безопасном вождении.
- Она не может принять решение, бодрствует ли водитель или спит, снизились ли его водительские

способности или он сконцентрирован на безопасном вождении.

- В некоторых случаях система не может правильно определить состояние водителя.

## ПРИМЕЧАНИЕ

- Камера распознавания пользователя не сохраняет изображения, аудио- или видеозаписи.
- Система мониторинга состояния водителя может работать ненадлежащим образом, если солнце освещает автомобиль следующим образом:
  - Солнце светит непосредственно (или через стекло) в камеру распознавания пользователя.
  - На лице водителя имеются тени, создаваемые солнечным светом (или любым другим источником света с сильной инфракрасной составляющей).
  - Имеются значительные кратковременные колебания интенсивности солнечного света (или любого другого источника света с сильной инфракрасной составляющей), освещающего лицо.
- Корректное определение может быть невозможно, если в салоне автомобиля установлено устройство, содержащее источник инфракрасного излучения

(например, доступная на рынке система мониторинга состояния водителя).

- Система мониторинга состояния водителя может работать ненадлежащим образом в следующих ситуациях, когда водитель носит обычные или солнцезащитные очки:
  - Солнцезащитные очки затрудняют прохождение инфракрасного излучения.
  - В линзах очков сильно отражается окружающая обстановка.
  - Глаза скрыты оправой очков и камера распознавания пользователя не может обнаружить глаза.
  - Свет от источника инфракрасного излучения (светодиода) отражается линзами очков.
  - Водитель носит глазную повязку.
  - На водителе надета шляпа, глубоко надвинутая на глаза.
- В зависимости от типа маски корректное определение невнимательности/сонливости при вождении может быть невозможным.
- Если глаза, нос или рот пользователя закрыты маской, шарфом, солнцезащитными очками или другим предметом, корректное распознавание пользователя невозможно.
- Система мониторинга состояния водителя может работать ненадлежащим образом, если брови, глаза, нос или рот скрыты предметом, находящимся между лицом и системой.

- Если на рулевое колесо надет толстый чехол, то в зависимости от регулировки наклона/вылета рулевого колеса чехол может блокировать для системы вид лица водителя и система мониторинга состояния водителя может работать ненадлежащим образом.
- Не прикрепляйте наклейки на камеру распознавания пользователя или на источник инфракрасного излучения (светодиод). Если камера распознавания пользователя или источник инфракрасного излучения (светодиод) закрыты каким-либо препятствием, корректное отслеживание состояния водителя будет невозможным.
- Если на внутреннем зеркале висит какой-либо аксессуар, корректное распознавание может быть невозможным.
- Не прикасайтесь пальцами непосредственно к камере распознавания пользователя или источнику инфракрасного излучения (светодиоду). Если на данных деталях имеются загрязнения или отпечатки пальцев, корректное отслеживание состояния водителя будет невозможным. Если на данных деталях имеются загрязнения или отпечатки пальцев, протрите их мягкой сухой тканью или влажной, хорошо отжатой тканью.
- Если поверхность камеры распознавания пользователя или источника инфракрасного излучения (светодиода) поцарапана, корректное

распознавание может быть невозможным. Соблюдайте осторожность, не допускайте касания данных деталей твердыми предметами.

- Если на камере распознавания пользователя или источнике инфракрасного излучения (светодиоде) имеется конденсат, корректное распознавание может быть невозможным. При появлении конденсата на данных деталях удалите его мягкой сухой тканью.
- При регистрации пользователя для распознавания старайтесь по возможности не закрывать глаза.
- Если процент успешного распознавания пользователя низкий, возможно, что пользователь зарегистрирован некорректно. Удалите данные регистрации и выполните регистрацию повторно.
- Если пользователь часто управляет автомобилем как в очках, так и в контактных линзах, рекомендуется зарегистрировать оба варианта: в очках и в контактных линзах.
- Распознавание пользователя начинается немедленно после посадки в автомобиль, однако если пользователь в течение длительного времени смотрит вниз или в наружное зеркало со стороны водителя, он может быть не распознан.
- Если зарегистрирован один из близнецов или другой пары людей с похожими лицами, второй участник пары может быть при посадке

в автомобиль ошибочно распознан в качестве зарегистрированного пользователя.

- Если человек на сиденье переднего пассажира наклоняется к сиденью водителя или в других случаях, когда вблизи сиденья водителя оказывается два или более лиц, система может работать некорректно.
- Существуют случаи, в которых система делает вывод, что глаза пользователя закрыты, когда пользователь во время движения смотрит вниз, например на приборы или экран системы навигации. В таких случаях может включиться зуммер, предупреждающий о сонливости, или система может работать ненадлежащим образом.
- Если глаза прищурены от смеха или при ослеплении наружным светом, система может определить, что глаза закрыты, и может включиться зуммер, предупреждающий о сонливости, или система может работать ненадлежащим образом.
- Состояния сонливости при вождении или опасности засыпания распознаются по длительности и проценту времени, в течение которого глаза закрыты. Предупреждающий звуковой сигнал сонливости при вождении не включается просто потому, что водитель хочет спать или зеваает.
- Даже если водитель не хочет спать, если его или ее глаза закрыты или часто моргают, может прозвучать

зуммер, предупреждающий о сонливости.

- Зуммер, предупреждающий о невнимательности при вождении, может прозвучать, если водитель наклоняется вперед или высовывает голову в окно во время вождения.
- Зуммер, предупреждающий о невнимательности при вождении, не срабатывает, если автомобиль остановлен или движется с малой скоростью, даже если водитель не смотрит вперед.
- Система мониторинга состояния водителя собирает и хранит данные об особенностях лиц водителей. Данные распознавания лиц хранятся локально и не покидают автомобиль. Они не передаются и не хранятся в компании SUBARU или где-либо еще. Следуя приведенным ниже указаниям, можно отключить систему мониторинга состояния водителя и удалить любые сохраненные данные водителя. Если система мониторинга состояния водителя отключена, она не сможет выполнять никакие из своих функций по обеспечению безопасности и комфорта.

Доступные функции различаются в зависимости от настроек системы мониторинга состояния водителя и настроек функции распознавания пользователя.

## Доступные функции

			Система мониторинга состояния водителя*1	
			ВКЛ.	ВЫКЛ.
Функция распознавания пользователя*2	ВКЛ.	Предупреждение о невнимательности/сонливости при вождении	Доступно	Недоступно
		Функция распознавания пользователя	Доступно	Недоступно
	ВЫКЛ.	Предупреждение о невнимательности/сонливости при вождении	Доступно	Недоступно
		Функция распознавания пользователя	Недоступно	Недоступно

## Доступные элементы функции

		Настройки профиля водителя*3	Система мониторинга состояния водителя*1		
			ВКЛ.	ВЫКЛ.	
Функция распознавания пользователя*2	ВКЛ.	Добавить	Доступно	Доступно*4	
		Изменить	Изменить регистрацию пользователя	Доступно	Недоступно*5
			 (Удалить пользователя)	Доступно	Недоступно*5
		Сменить пользователя	Доступно	Недоступно	
	ВЫКЛ.	Добавить	Доступно*4	Доступно*4	
		Изменить	Изменить регистрацию пользователя	Недоступно	Недоступно*5
			 (Удалить пользователя)	Доступно	Недоступно*5
		Сменить пользователя	Недоступно	Недоступно	

Доступные элементы функции

		Настройки системы мониторинга состояния водителя <sup>3</sup>	Система мониторинга состояния водителя* <sup>1</sup>	
			ВКЛ.	ВЫКЛ.
Функция распознавания пользователя* <sup>2</sup>	ВКЛ.	Автоматическое отодвигание сиденья водителя* <sup>5</sup>	Доступно	Доступно
		Положение сиденья и зеркал* <sup>6</sup>	Доступно	Недоступно
	ВЫКЛ.	Автоматическое отодвигание сиденья водителя* <sup>5</sup>	Недоступно	Недоступно
		Положение сиденья и зеркал* <sup>6</sup>	Недоступно	Недоступно

\*1: систему можно включить/выключить с помощью центрального информационного дисплея. См. раздел «Автомобиль» ☞ стр. 208.

\*2: функцию можно включить/выключить в настройках центрального информационного дисплея. См. раздел «Автомобиль» ☞ стр. 208.

\*3: подробнее см. в разделе «Использование системы мониторинга состояния водителя» ☞ стр. 372.

\*4: нажмите «Добавить», чтобы активировать систему, которая включает систему мониторинга состояния водителя.

\*5: если система мониторинга состояния водителя отключена, пункт «Изменить» будет недоступен.

\*6: модели с функцией памяти положения сиденья водителя

Доступные функции различаются в зависимости от того, зарегистрирован ли пользователь.

Доступные функции

	Пользователь зарегистрирован.	Пользователь не зарегистрирован.
Функция распознавания пользователя	Доступно	Недоступно

## ■ Функция распознавания пользователя



### ПРЕДУПРЕЖДЕНИЕ

Перед началом движения автомобиля выполните регистрацию, восстановление или удаление настроек положения сиденья и наружных зеркал заднего вида. Запрещается выполнять регистрацию, восстановление или удаление данных во время движения автомобиля, это может привести к аварии.

Если пользователь зарегистрирован, можно восстановить следующие настройки.

### ▼ Персональные настройки положения сиденья водителя (модели, оснащенные функцией памяти сиденья водителя)

#### Положение сиденья и наружных зеркал заднего вида:

Восстанавливает зарегистрированное положение водительского сиденья и наружных зеркал заднего вида.

#### Наклон зеркал при движении задним ходом:

Восстанавливает зарегистрированное положения наружных зеркал заднего вида.

### ▼ Персональные настройки комбинации приборов

#### Основной экран дисплея комбинации приборов:

Отображается экран, который пользователь выбрал в момент, когда он последний раз покидал автомобиль.

▼ **Персональные настройки центрального информационного дисплея**

**Основной экран центрального информационного дисплея:**

Отображается экран, который пользователь выбрал в момент, когда он последний раз покидал автомобиль.

▼ **Персональные настройки системы климат-контроля**

**Настройки системы климат-контроля:**

Восстанавливается предпочтительная температура воздуха в салоне, режим подачи воздуха и другие настройки, которые пользователь выбрал на момент, когда он последний раз покидал автомобиль.

**ПРИМЕЧАНИЕ**

Если распознанный пользователь покидает автомобиль при включенном на максимальную мощность кондиционере, и установив кнопочный выключатель зажигания в положение OFF (ВЫКЛ.), система сохраняет настройки, установленные до включения режима максимальной мощности работы кондиционера.

▼ **Состояние включения/выключения системы мониторинга состояния водителя**

**Модели, поставляемые в Австралию:**

Когда выключатель зажигания устанавливается в положение ON (ВКЛ.), состояние системы мониторинга состояния

водителя изменяется с OFF (ВЫКЛ.) на ON (ВКЛ.).

**За исключением моделей для Австралии:**

Запоминает информацию о включении/выключении системы мониторинга состояния водителя, которое выполнил пользователь выбрал при последнем использовании автомобиля.

▼ **Настройки языка (кроме моделей для Австралии)**

Язык интерфейса центрального информационного дисплея и дисплея комбинации приборов определяется настройками, выбранными пользователем.

▼ **Персональные настройки аудиосистемы и навигационной системы**

Запоминает предпочтительные настройки аудиосистемы и навигации, выбранные пользователем при последнем использовании автомобиля. Подробную информацию о настройках аудиосистемы и навигационной системы см. в отдельном руководстве для этих систем.

## ▼ Изменение персональных настроек

Позиция		Примечания
Персональные настройки положения сиденья водителя (модели, оснащенные функцией памяти сиденья водителя)	Положение водительского сиденья/наружных зеркал заднего вида	Сменить настройки при помощи экрана пользовательских настроек центрального информационного дисплея См. раздел «Автомобиль» <sup>(*)</sup> стр. 208.
	Настройки положения наружных зеркал заднего вида	
Персональные настройки комбинации приборов* <sup>1</sup>	Основной экран дисплея комбинации приборов	Если выбирается экран настройки, связанный с функцией распознанного пользователя, и настройка изменяется, она сохраняется автоматически.
Персональные настройки центрального информационного дисплея* <sup>1</sup>	Основной экран центрального информационного дисплея	
Персональные настройки климат-контроля* <sup>1</sup>	Настройки системы климат-контроля	
Настройки языка* <sup>1+2</sup>	Настройки языка центрального информационного дисплея и дисплея комбинации приборов.	
Персональные настройки аудиосистемы и навигационной системы* <sup>1</sup>	Настройки аудиосистемы и навигационной системы	
Состояние включения/выключения системы мониторинга состояния водителя		

\*1: если система мониторинга состояния водителя выключена, она продолжает сохранять состояние на момент непосредственно перед выключением, даже если был выбран экран и настройка изменена.

\*2: за исключением моделей для Австралии.

## ■ Предупреждение о невнимательности / сонливости при вождении

Во время движения система мониторинга состояния водителя отслеживает возможные случаи невнимательности или сонливости водителя и предупреждает его.

Когда звучит зуммер, предупреждающий о невнимательности / сонливости при вождении, появляется всплывающее окно.

### ПРИМЕЧАНИЕ

- Предупреждение о невнимательности / сонливости при вождении срабатывает независимо от состояния функции распознавания пользователя.
- Предупреждение о невнимательности при вождении не срабатывает, если включен указатель поворота или рычаг селектора находится в положении R.
- Если на дисплее комбинации приборов горит контрольная лампа отключения функции предаварийного торможения, предупреждение о невнимательности при вождении срабатывает в те же моменты, что и обычно, даже если впереди обнаружен автомобиль или препятствие. Подробную информацию о системе EyeSight см. в описании системы EyeSight, прилагающемся к руководству по эксплуатации.

▼ Предупреждение о невнимательности при вождении



Keep Eyes  
on Road

702304

Если система обнаруживает, что водитель может быть невнимателен, она выдает предупреждение.

При срабатывании предупреждения о невнимательности при вождении включается предупреждающий зуммер и на дисплее комбинации приборов появляется всплывающее окно.

Если система EyeSight обнаружила впереди автомобиль или препятствие, предупреждение о невнимательности при вождении может сработать раньше, чем обычно.

См. приложение к руководству по эксплуатации системы EyeSight.

### ПРИМЕЧАНИЕ

- **Модели для Австралии:** если вы постоянно отвлекаетесь от дороги во время движения, система оценивает ваше вождение как невнимательное

и отображает напоминание о необходимости более осторожного управления автомобилем.

- Если активен адаптивный круиз-контроль и функция удержания в полосе движения, на дисплее комбинации приборов, в дополнение к предупреждению о невнимательном вождении, отображаются и другие предупреждающие экраны. Подробнее см. в приложении к руководству по эксплуатации системы EyeSight.

### ▼ Предупреждение о сонливости при вождении

Возможная сонливость определяется по параметрам лица, и водителю выдается предупреждение. При срабатывании предупреждения о сонливости включается предупреждающий зуммер и появляется всплывающее окно.

	Дисплей комбинации приборов	Центральный информационный дисплей	Предупреждающий звуковой сигнал
Управление в сонном состоянии* <sup>2</sup>			Многokrатный звуковой сигнал... (Продолжается, пока водитель не откроет глаза).
Сильная сонливость* <sup>2</sup>			5-кратный звуковой сигнал
Управление в сонном состоянии* <sup>3</sup>			Многokrатный звуковой сигнал... (Продолжается, пока водитель не откроет глаза).
Сильная сонливость* <sup>3</sup>			5-кратный звуковой сигнал
Легкая сонливость		*1	Однократный звуковой сигнал
Сонливость отсутствует	—	—	—

\*1: навигационная система (при наличии) оснащена функцией напоминания о периодическом отдыхе. Подробную информацию см. в отдельном руководстве по эксплуатации аудиосистемы / навигационной системы.

\*2: за исключением моделей для Австралии.

\*3: модели для Австралии.

### ПРИМЕЧАНИЕ

Если активен адаптивный круиз-контроль и функция удержания в полосе движения, на дисплее комбинации приборов, в дополнение к предупреждению о сонливости, отображаются и другие предупреждающие экраны. Подробнее см. в приложении к руководству по эксплуатации системы EyeSight.

### ■ Индикация системы мониторинга состояния водителя / предупреждение

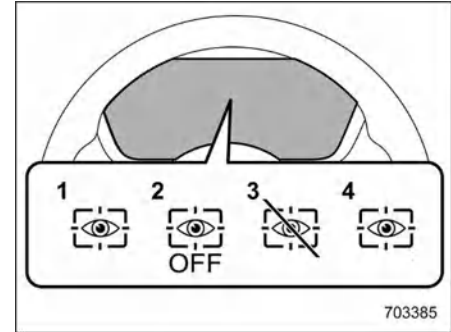

- 1 Контрольная лампа работы системы мониторинга состояния водителя (зеленая)
- 2 Контрольная лампа отключения системы мониторинга состояния водителя
- 3 Контрольная лампа временной остановки работы системы мониторинга состояния водителя
- 4 Сигнальная лампа системы мониторинга состояния водителя (желтая)

Состояние системы мониторинга состояния водителя отображается с помощью индикации/предупреждения на дисплее комбинации приборов.

## ПРИМЕЧАНИЕ

Если горит контрольная лампа отключения системы мониторинга состояния водителя, контрольная лампа временной остановки работы системы мониторинга состояния водителя или сигнальная лампа системы мониторинга состояния водителя, использование функций системы мониторинга состояния водителя невозможно. Кроме того, недоступны следующие пункты меню:

- Добавить
- Сменить пользователя
- Изменить
- Положение сиденья и зеркал (модели, оснащенные функцией памяти положения сиденья водителя)

### ▼ Контрольная лампа работы системы мониторинга состояния водителя (зеленая)

Эта контрольная лампа загорается при работе системы мониторинга состояния водителя.

### ▼ Контрольная лампа отключения системы мониторинга состояния водителя

Данная контрольная лампа загорается при выключении системы мониторинга состояния водителя. Даже если система выключена, такие функции, как обнаружение невнимательности/сонливости водителя, остануся активными, если включены адаптивный круиз-контроль и функция удержания в полосе движения. Подробнее см. в приложении к руководству по эксплуатации системы EyeSight.

### ▼ Контрольная лампа временной остановки работы системы мониторинга состояния водителя

Данная контрольная лампа загорается при временной остановке работы системы мониторинга состояния водителя.

## ПРИМЕЧАНИЕ

Работа системы мониторинга состояния водителя временно прекращается при следующих условиях.

- При высокой или низкой температуре основного блока системы мониторинга состояния водителя.
- Когда система мониторинга водителя не может отслеживать лицо водителя.
- Если камера и источник инфракрасного излучения (светодиод) перекрыты и система мониторинга состояния водителя не может надлежащим образом отслеживать состояние водителя.



### ▼ Сигнальная лампа системы мониторинга состояния водителя (желтая)

Эта сигнальная лампа загорается при наличии проблем в системе мониторинга состояния водителя. Обратитесь к дилеру SUBARU для проверки системы.

## ■ Использование системы мониторинга состояния водителя

Зарегистрировать пользователей можно с помощью центрального информационного дисплея. После регистрации в системе можно использовать функцию распознавания пользователей.

### ▼ Регистрация пользователя

1. Чтобы перейти в раздел «Профили водителей», выполните одно из следующих действий:
  - Коснитесь пиктограммы  (Настройки).
    - Коснитесь «Профили» , чтобы открыть раздел «Профили водителей».
  - Коснитесь пиктограммы  (Профиль водителя).
    - Коснитесь «Профиль водителя», чтобы открыть раздел «Профили водителей».
2. «Добавить».
3. Выберите строку, которую нужно зарегистрировать.
4. Выберите язык\*.
5. «Далее»\*.

\*: за исключением моделей для Австралии



6. Введите имя.
7. «OK».
8. →

9. Выберите нужный значок.

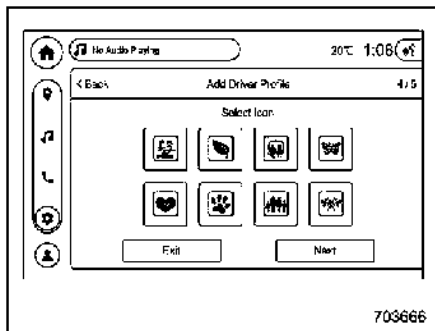

10. «Далее»\*.

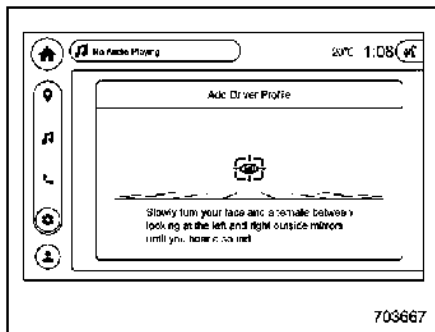

11. Нажмите «Далее», начнется сканирование лица. Сидя на водительском месте, повернитесь лицом вперед и подождите несколько секунд. Когда экран изменится, сканирование лица для регистрации завершено.

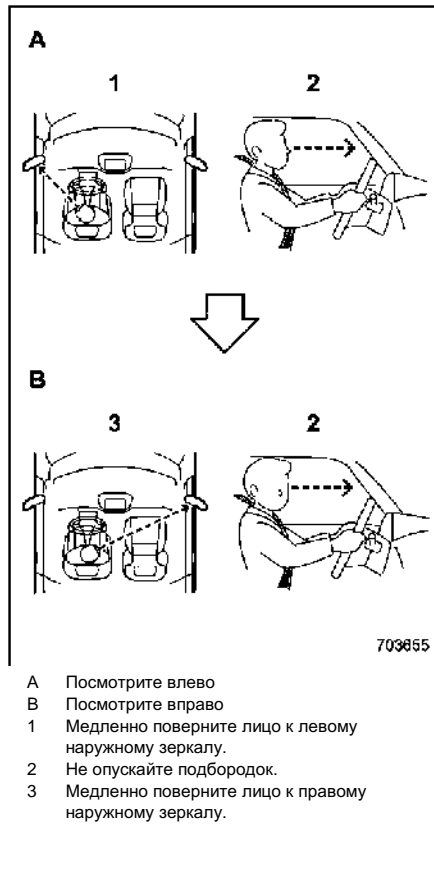



## ПРИМЕЧАНИЕ

- Если регистрация пользователя не удалась, медленно поверните лицо к левому и правому наружным зеркалам, как показано на рисунке.
- В некоторых случаях не удается корректно выполнить регистрацию пользователя. В этих случаях см. раздел «Система мониторинга состояния водителя» стр. 363.
- Если отображается сообщение «Возникла проблема с регистрацией лица. Попробуйте еще раз», повторите процедуру с пункта 11.

### ▼ Изменение регистрации пользователя

Можно изменить информацию о пользователе, зарегистрированном в «Профиле водителя», включая имя, язык, пиктограмму, положение сиденья (в моделях с функцией памяти положения сиденья водителя) и положение боковых зеркал (в моделях с функцией памяти положения сиденья водителя). Можно изменить только информацию о текущем пользователе.

1. Чтобы перейти в раздел «Профили водителей», выполните одно из следующих действий.
  - Коснитесь пиктограммы  (Настройки).
    - Коснитесь «Профили» , чтобы открыть раздел «Профили водителей».
  - Коснитесь пиктограммы  (Профиль водителя).
    - Коснитесь «Профиль водителя», чтобы открыть раздел «Профили водителей».
2. «Изменить».
3. Выберите текущего пользователя из списка.
4. Выберите язык\*<sup>1</sup>.
5. «Далее»\*<sup>1</sup>.
6. Введите имя.
7. →|
8. Выберите нужный значок.
9. «Далее»\*.
10. Отрегулируйте сиденье водителя и наружные зеркала в нужное положение\*<sup>2</sup>.
11. «Далее»\*<sup>2</sup>.

\*1: за исключением моделей для Австралии.



\*2: если имеется функция памяти положения сиденья водителя.

### ▼ Удаление пользователя

В системе мониторинга состояния водителя можно регистрировать пользователей, а зарегистрированных пользователей можно удалять.

## ПРИМЕЧАНИЕ

**Информацию о пользователе также можно удалить при возврате центрального информационного дисплея к заводским настройкам по умолчанию. При сбросе до заводских настроек по умолчанию вся информация о пользователях удаляется. Если система мониторинга состояния водителя отключена, сбросить настройки до заводских настроек по умолчанию невозможно.**



1. Чтобы перейти в раздел «Профили водителей», выполните одно из следующих действий.
  - Коснитесь пиктограммы  (Настройки).
    - Коснитесь «Профили» , чтобы открыть раздел «Профили водителей».
  - Коснитесь пиктограммы  (Профиль водителя).
    - Коснитесь «Профиль водителя», чтобы открыть раздел «Профили водителей».
2. → «Изменить».



3. Выберите  нужного пользователя из списка.
4. → «Удалить»\*.

### ▼ Смена пользователя

Чтобы назначить другого зарегистрированного пользователя в качестве водителя, выполните следующие действия.

1. Чтобы перейти в раздел «Профили водителей», выполните одно из следующих действий.
  - Коснитесь пиктограммы  (Настройки).
    - Коснитесь «Профили» , чтобы открыть раздел «Профили водителей».
  - Коснитесь пиктограммы  (Профиль водителя).
    - Коснитесь «Профиль водителя», чтобы открыть раздел «Профили водителей».
2. «Сменить пользователя».
3. «Далее»\*.

Начнется сканирование лица.

### ▼ Распознавание пользователя

Если пользователь зарегистрирован функцией распознавания пользователя, система мониторинга состояния водителя выполняет следующие действия.



703660



703661

1. Если дверь была открыта и закрыта, а кнопочный выключатель зажигания установлен в положение OFF, появляется экран распознавания пользователя, и система мониторинга состояния водителя начинает распознавание пользователя.

В некоторых случаях экран распознавания пользователя может не появляться при открытой двери, например, если прошло совсем немного времени после перевода кнопочного выключателя зажигания в положение OFF. В таких случаях процесс распознавания пользователя запускается при закрытии двери, однако экран распознавания пользователя при этом не появляется.

2. Сядьте на сиденье водителя и на несколько секунд поверните лицо вперед.

3. После завершения распознавания пользователя на дисплее комбинации приборов появляется экран приветствия.

При этом настройки системы климат-контроля, главный экран дисплея комбинации приборов, главный экран центрального информационного дисплея и пользовательские настройки изменяются в соответствии с информацией о пользователе.

### ПРИМЕЧАНИЕ

- Если при распознавании пользователя обнаружено, что языковые настройки отличаются, появится сообщение с предложением изменить язык (за исключением моделей для Австралии).
- Выполнение других операций на центральном информационном дисплее во время процесса распознавания пользователя может привести к неправильному

применению заданных пользователем параметров.

- При нажатии переключателя центрального информационного дисплея экран распознавания пользователя отключается, однако распознавание пользователя продолжается.
- Если распознавание пользователя не удалось, повторите попытку, следуя инструкциям из раздела «Смена пользователя» стр. 374.
- Распознавание пользователя не выполняется во время движения автомобиля.
- Если рычаг селектора передач не находится в положении Р, положение сиденья водителя не изменится даже после завершения распознавания пользователя (модели, оснащенные функцией памяти положения сиденья водителя).
- Если положение сиденья или наружных зеркал заднего вида изменяются во время распознавания пользователя, то восстановить их из памяти будет невозможно (модели, оснащенные функцией памяти положения сиденья водителя).
- Если при восстановлении положения сиденья водителя и наружных зеркал заднего вида выполняется любая из следующих операций, восстановление отменяется (модели, оснащенные функцией памяти положения сиденья водителя).

- Сработал переключатель электропривода регулировки сиденья.
  - Сработал переключатель электропривода регулировки наружных зеркал заднего вида.
  - Нажата кнопка SET («Установить»).
  - Нажата кнопка «1» или «2».
  - Рычаг селектора переводится в положение, отличное от Р.
- Распознавание пользователя может быть невозможным, если объектив видеокамеры распознавания пользователя испачкан грязью или отпечатками пальцев. Протрите объектив либо мягкой тканью, либо влажной, тщательно отжатой салфеткой.
- **Настройки включения/выключения системы мониторинга состояния водителя**

### ПРИМЕЧАНИЕ

- Для моделей, поставляемых в Австралию:
  - Настройки системы мониторинга состояния водителя невозможно изменить для каждого конкретного пользователя.
  - По умолчанию система мониторинга состояния водителя включена.
- За исключением моделей для Австралии:

- При выключении системы мониторинга состояния водителя после завершения распознавания пользователя, функция распознавания пользователя сохраняет состояние включения/выключения системы мониторинга состояния водителя.
- Даже если система мониторинга состояния водителя выключена, она автоматически включается при открывании и закрывании двери водителя во время остановки автомобиля. Когда водитель сядет в автомобиль, на дисплее комбинации приборов появится сообщение.
- Если после выключения системы мониторинга состояния водителя включить ее при открытой двери водителя, распознавание пользователя может произойти неправильно.

### ▼ Включение/выключение системы мониторинга состояния водителя

Включение и выключение системы мониторинга состояния водителя осуществляется при помощи центрального информационного дисплея. См. раздел «Автомобиль» ☞ стр. 208. Когда система мониторинга состояния водителя отключена, на дисплее комбинации приборов загорается контрольная лампа отключения системы мониторинга состояния водителя.

### ПРИМЕЧАНИЕ

Даже при выключенной системе мониторинга состояния водителя

распознавание пользователя не включается и не выключается автоматически.

### ▼ Настройки распознавания пользователя

Функцию распознавания пользователя системы мониторинга состояния водителя можно включить/выключить. Процедуру настройки см. в разделе «Автомобиль» ☞ стр. 208.

### ПРИМЕЧАНИЕ

- Настройки функции распознавания пользователя невозможно изменить отдельно для каждого пользователя.
- По умолчанию функция распознавания пользователя включена.
- Если функция распознавания пользователя выключена, невозможно выбрать следующие пункты меню:
  - Сменить пользователя.
  - Положение сиденья и зеркал (модели, оснащенные функцией памяти положения сиденья водителя).
- ▼ Автоматическое отодвигание сиденья при посадке (в моделях с функцией памяти положения сиденья водителя)

Функция, автоматически складывающая и отодвигающая водительское сиденье назад, когда водительская дверь отпирается и открывается.

Эта функция может включаться/выключаться. Процедуру настройки см. в разделе «Автомобиль» ☞ стр. 208.

**▲ ОСТОРОЖНО**

Сядьте на сиденье после того, как завершится его перемещение назад электроприводом. Несоблюдение этого требования может привести к травмированию.

**ПРИМЕЧАНИЕ**

- Если положение сиденья не зарегистрировано в памяти брелока дистанционного доступа, можно использовать функцию автоматического отодвигания сиденья водителя при открытии двери.
- Даже если включена функция автоматического отодвигания сиденья водителя при открытии двери, эта функция автоматически отключается, когда выключается функции распознавания пользователя.
- Функцию автоматического отодвигания сиденья водителя при открытии двери нельзя выбрать, если горит контрольная лампа временной остановки работы системы мониторинга состояния водителя или сигнальная лампа системы мониторинга состояния водителя.
- Эта функция будет работать, если сиденье находится перед центром механизма перемещения сиденья.

**■ Получение исходного кода для программного обеспечения с открытым исходным кодом**

Информация о бесплатном программном обеспечении с открытым исходным кодом. Данное изделие содержит программное обеспечение с открытым исходным кодом (FOSS).

Лицензионную информацию и/или исходный код такого программного обеспечения (FOSS) можно найти по следующей ссылке:  
[http://www.embedded-carmultimedia.jp/RTOS/License/oss/DMS\\_0103/](http://www.embedded-carmultimedia.jp/RTOS/License/oss/DMS_0103/).

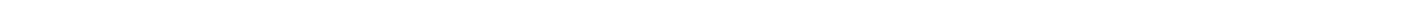
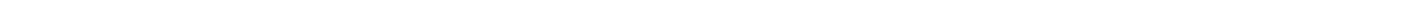
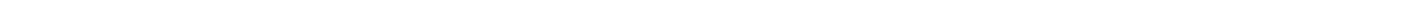
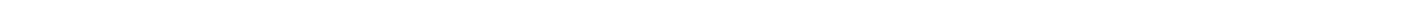
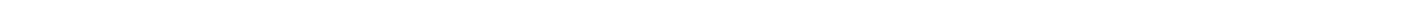
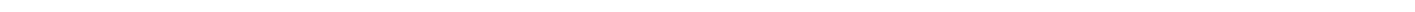
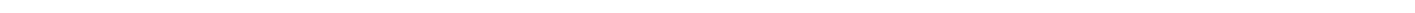
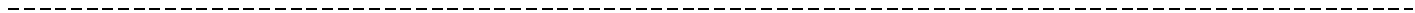

# Советы по управлению автомобилем

8-1. Обкатка нового автомобиля — первые 1600 км ..	380
8-2. Рекомендации по экономии топлива .....	380
8-3. Отработавшие газы двигателя внутреннего сгорания (окись углерода) .....	380
8-4. Каталитический нейтрализатор .....	381
8-5. Регулярное техническое обслуживание автомобиля .....	382
8-6. Поездки за рубеж .....	382
8-7. Частые поездки предотвращают разрядку аккумуляторной батареи .....	383
8-8. Советы по управлению автомобилем с постоянным полным приводом .....	383
8-9. Движение по дорогам и пересеченной местности .....	385
Подготовка к началу движения .....	386
Движение на автомобиле .....	386
После окончания поездки .....	387
8-10. Использование автомобиля в зимнее время .....	387
Рекомендации по эксплуатации в холодную погоду .....	387

Движение по заснеженным и обледенелым дорогам .....	389
Защита от коррозии .....	390
Зимние шины .....	390
Цепи противоскольжения .....	390
Освобождение застрявшего автомобиля враскачку .....	391
8-11. Погрузка багажа в автомобиль .....	391
Рейлинги на крыше .....	392
8-12. Буксировка прицепа (при наличии) .....	394
Техническое обслуживание .....	394
Максимальная допустимая масса буксируемого прицепа ..	394
Тягово-сцепные устройства (дилерская опция) .....	395
Когда ТСУ не используется для буксировки прицепа .....	395
Страховочные цепи ТСУ .....	395
Наружные зеркала заднего вида .....	395
Фонари прицепа .....	396
Шины .....	396
Рекомендации по буксировке прицепа .....	396
Грузоподъемность автомобиля .....	399
Распределение нагрузки .....	400
Дополнительная информация .....	401

## 8-1. Обкатка нового автомобиля — первые 1600 км

Рабочие характеристики, надежность и долговечность вашего автомобиля зависят от того, как вы будете обращаться с ним с самого первого дня эксплуатации. Следуйте этим рекомендациям в течение первых 1600 км пробега:

- Не допускайте работы двигателя с чрезмерно высокой частотой вращения. Не допускайте, чтобы двигатель работал с частотой выше 4000 об/мин (за исключением экстренных ситуаций).
- Избегайте движения в течение длительного времени при одной частоте вращения двигателя или одной скорости автомобиля, высокой или низкой.
- За исключением экстренных ситуаций, старайтесь не трогаться с места и не разгоняться резко.
- За исключением экстренных ситуаций, избегайте резкого торможения.

Аналогичные указания применимы и в случае установки на автомобиль нового или капитально отремонтированного двигателя, а также в после замены тормозных колодок.

## 8-2. Рекомендации по экономии топлива

Следующие рекомендации помогут вам добиться экономии топлива:

- Правильно выбирайте передачи в зависимости от скорости автомобиля и дорожных условий.
- Избегайте резких разгонов и резких замедлений движения. Разгон следует производить плавно до достижения необходимой скорости. Затем постарайтесь поддерживать эту скорость как можно дольше.
- Избегайте «перегазовок», чрезмерного увеличения частоты вращения и перегрузок двигателя.
- Избегайте работы двигателя на холостом ходу без необходимости.
- Следите, чтобы двигатель всегда был оптимально отрегулирован.
- Поддерживайте рекомендованное рабочее давление в шинах, указанное на наклейке, размещенной под замком двери водителя. Низкое давление в шинах приводит к их преждевременному износу, а также к повышенному расходу топлива.
- Включайте кондиционер только при необходимости.
- Регулярно проверяйте углы установки передних и задних колес.
- Не возите в автомобиле ненужные вещи и грузы.
- Обращайте внимание на показания эконометра: это помогает экономить топливо. Подробности см. в разделе «Основные экраны» ☞ стр. 191.

## 8-3. Отработавшие газы двигателя внутреннего сгорания (окись углерода)



### ПРЕДУПРЕЖДЕНИЕ

- Ни в коем случае не вдыхайте отработавшие газы двигателя внутреннего сгорания. Отработавшие газы двигателя содержат окись углерода (угарный газ), не имеющий цвета и запаха, который очень опасен: при вдыхании вызывает тяжелое отравление организма вплоть до летального исхода.
- Ни в коем случае не допускайте проникновения отработавших газов двигателя в салон автомобиля.
- Запрещается оставлять двигатель работающим в закрытом помещении, например в гараже, за исключением короткого времени, требующегося для выезда наружу или заезда внутрь.
- Не оставайтесь на длительное время в стоящем на месте автомобиле с работающим двигателем. Если этого нельзя избежать, включайте систему вентиляции, чтобы подавать свежий воздух в салон автомобиля.
- Для обеспечения надлежащей работы системы вентиляции следите за тем, чтобы передняя решетка воздухозабора системы вентиляции всегда была очищена от снега, листьев и других предметов, препятствующих притоку воздуха.

- Если вы замечаете, что отработавшие газы проникают в салон автомобиля, определите причину и устраните как можно скорее. Если вам приходится продолжать движение в таких условиях, обязательно откройте все окна, полностью опустив стекла.
- Во время движения крышка багажного отсека должна быть закрыта, чтобы предотвратить попадание отработавших газов в салон автомобиля.

## 8-4. Каталитический нейтрализатор

### ▲ ПРЕДУПРЕЖДЕНИЕ

- Помните об опасности возгорания. Не проезжайте на автомобиле и не останавливайте автомобиль вблизи легковоспламеняющихся материалов (таких, как сухая трава, бумага, ветошь, сухие опавшие листья), поскольку каталитический нейтрализатор очень сильно нагревается при работе.
- Следите, чтобы люди и легковоспламеняющиеся материалы не находились вблизи выхлопной трубы, когда работает двигатель. Отработавшие газы имеют очень высокую температуру.

### ПРИМЕЧАНИЕ

В течение короткого времени после выключения двигателя вы можете слышать потрескивание, исходящее от системы выпуска. Это происходит из-за расширения и сжатия металлов, из которых изготовлены детали системы выпуска. Это нормальное явление.

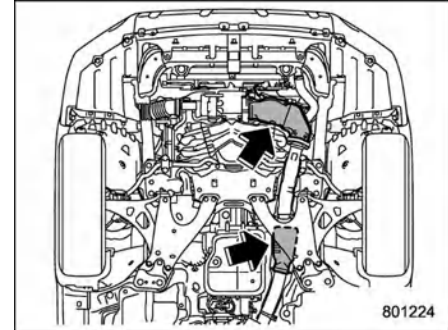

Модели с двигателем 2,4 л

Каталитический нейтрализатор устанавливается в системе выпуска отработавших газов. Он предназначен для снижения содержания углеводородов, окиси углерода и окислов азота в отработавших газах.

Чтобы избежать повреждения каталитического нейтрализатора:

- Используйте только неэтилированный бензин. Даже небольшое количество этилированного бензина может привести к повреждению каталитического нейтрализатора.
- Запрещается запускать двигатель способом буксировки или толкания автомобиля.
- Не допускайте чрезмерного повышения частоты вращения двигателя.
- Запрещается выключать зажигание во время движения автомобиля.
- Следите, чтобы двигатель всегда был в исправном состоянии. Если вы заметите, что двигатель работает неудовлетворительно (пропуски зажигания, хлопки в глушителе или неполное сгорание топлива),

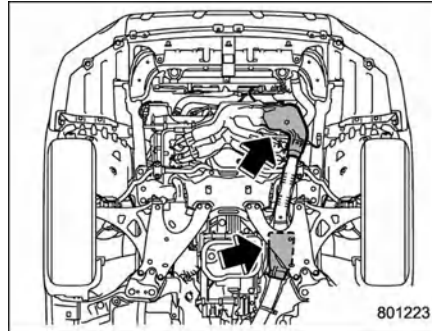

Модели с двигателем 2,5 л

рекомендуется немедленно обратиться к официальному дилеру SUBARU для диагностики и ремонта автомобиля.

- Запрещается наносить на компоненты системы выпуска грунтовочные и антикоррозионные покрытия.
- Не следует опарляться в поездку на автомобиле при очень низком уровне топлива в баке.

## 8-5. Регулярное техническое обслуживание автомобиля

---

Для того чтобы постоянно поддерживать автомобиль в оптимальном техническом состоянии, выполняйте его техническое обслуживание с предписанной периодичностью по времени или пробегу. В рамках техобслуживания должны выполняться все работы, приведенные в «Графике технического обслуживания».

## 8-6. Поездки за рубеж

---

Если вы планируете поездки на вашем автомобиле за рубеж:

- Убедитесь в доступности за границей топлива необходимого сорта. См. раздел «Требования к топливу»  стр. 283.
- В каждой стране строго соблюдайте все законодательные нормы и правила.

## 8-7. Частые поездки предотвращают разрядку аккумуляторной батареи

Аккумуляторная батарея автомобиля является расходным компонентом. Если батарея регулярно не подзаряжается, она подвержена более быстрому износу и может потребовать замены раньше предусмотренного срока службы. Аккумуляторная батарея заряжается во время работы двигателя. Рекомендуется время от времени совершать на автомобиле продолжительные поездки, чтобы предотвратить разрядку аккумуляторной батареи, в особенности если на автомобиле регулярно совершаются только поездки на короткие расстояния (продолжительностью не более 10 минут) либо если автомобиль оставался на стоянке 10 и более дней. Можно повысить уровень заряда аккумуляторной батареи и обеспечить ее оптимальную работу, совершив продолжительную поездку на автомобиле (более 30 минут). Если у вас нет возможности совершать длительные поездки на автомобиле, рекомендуется по мере необходимости заряжать аккумулятор. Если вы не будете предпринимать ничего из перечисленного, аккумуляторная батарея разрядится. Это нормальное свойство любого аккумулятора.

## 8-8. Советы по управлению автомобилем с постоянным полным приводом

### ПРЕДУПРЕЖДЕНИЕ

- Всегда поддерживайте безопасную скорость движения автомобиля в соответствии с дорожными и погодными условиями, чтобы избежать аварии на крутом повороте, при резком торможении и в других опасных условиях.
- Управляя автомобилем, будьте предельно осторожны: излишняя самоуверенность, вызванная тем, что ваш автомобиль оснащен постоянным полным приводом, может легко привести к серьезной аварии.
- При замене или установке шины (шин) следующие характеристики всех четырех шин автомобиля должны быть одинаковыми:
  - (a) Размер
  - (b) Индекс скорости
  - (c) Индекс нагрузки
  - (d) Окружность качения
  - (e) Конструкция
  - (f) Производитель
  - (g) Модель (рисунок протектора)

### (h) Степень износа

В отношении характеристик (a)–(c) должны соблюдаться требования, приведенные на наклейке с указанием рекомендованного рабочего давления в шинах. Наклейка с указанием рекомендованного рабочего давления в шинах размещена на стойке двери водителя.

Если характеристики (a)–(h) у всех четырех шин отличаются, это может стать причиной серьезного механического повреждения трансмиссии автомобиля и отрицательно повлиять на следующие качества автомобиля:

- Ходовые качества
- Управляемость
- Тормозные характеристики автомобиля
- Калибровку спидометра/одометра
- Зазор между кузовом и шинами

Это также может быть опасно и повлечь за собой потерю управления автомобилем, что приведет к аварии.

**▲ ОСТОРОЖНО**

Если вы собираетесь использовать временное запасное колесо (т. н. докатку), чтобы заменить спущенное колесо, используйте только оригинальную докатку, входящую в штатную комплектацию автомобиля. Использование колес других размеров может привести к серьезным механическим повреждениям трансмиссии автомобиля.

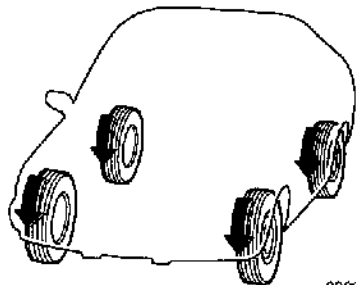

800004



В полноприводной трансмиссии мощность двигателя распределяется на все четыре колеса. У автомобилей с постоянным полным приводом обеспечивается лучшее сцепление колес с поверхностью при движении по скользким, мокрым и заснеженным дорогам, а также по грязи, грунту и песку. Перераспределяя мощность между передними и задними колесами, система

постоянного полного привода SUBARU AWD также может обеспечить более высокое сцепление с дорогой при разгоне и более высокое тормозное усилие двигателем при торможении.

Таким образом, характер управления вашим автомобилем SUBARU AWD может отличаться от управления обычным неполноприводным автомобилем. Управление SUBARU AWD обладает некоторыми особенностями, присущими только полноприводному автомобилю. В целях безопасности, а также во избежание повреждения системы постоянного полного привода, вам следует помнить о следующем:

- Автомобиль с постоянным полным приводом способен лучше преодолевать крутые подъемы на скользкой или заснеженной дороге по сравнению с автомобилем с приводом на одну ось. Кроме того, слегка отличается управление этими автомобилями при движении на крутых поворотах и при резком торможении. Поэтому, спускаясь под уклон или преодолевая повороты, обязательно снижайте скорость автомобиля и сохраняйте достаточную дистанцию до других транспортных средств.
- На автомобиле с постоянным полным приводом можно преодолевать труднопроходимые участки местности, покрытые снегом, грязью, а также песчаные и грунтовые дороги. Однако это автомобиль повышенной проходимости и он не является автомобилем высокой проходимости. Поэтому ездить на автомобиле с постоянным полным

приводом необходимо так же осторожно, как и на обычном легковом автомобиле.

- Обязательно проверяйте эффективность работы тормозов автомобиля после движения по песку, грязи или лужам. Для этого следует на небольшой скорости нажать на педаль тормоза. Повторите это действие несколько раз, чтобы высушить тормозные диски и колодки.
- Перед началом движения обязательно проверяйте давление в холодных шинах. Рекомендованное рабочее давление в шинах указано на наклейке, размещенной на стойке двери водителя.
- Цепи противоскольжения всегда должны устанавливаться только на передние колеса.
- Если автомобиль с постоянным полным приводом часто эксплуатируется в сложных дорожных условиях, таких как преодоление крутых уклонов или езда по пыльным дорогам, потребуются заменять следующие эксплуатационные жидкости чаще, чем указано в «Графике технического обслуживания»  стр. 439:
  - Моторное масло
  - Тормозную жидкость
  - Гипоидное масло в заднем дифференциале
  - Трансмиссионное масло в вариаторе (CVT)
  - Гипоидное масло в переднем дифференциале
- Меры предосторожности, которые вы должны соблюдать при буксировке автомобиля. Подробную информацию см. в разделе «Буксировка»  стр. 418.

## 8-9. Движение по дорогам и пересеченной местности

### ПРЕДУПРЕЖДЕНИЕ

- Всегда поддерживайте безопасную скорость движения автомобиля в соответствии с дорожными и погодными условиями, чтобы избежать аварии на крутом повороте, при резком торможении и в других опасных условиях.
- Управляя автомобилем, будьте предельно осторожны: излишняя самоуверенность, вызванная тем, что ваш автомобиль оснащен постоянным полным приводом, может легко привести к серьезной аварии.
- При опрокидывании автомобиля вероятность гибели у пристегнутого человека значительно выше, чем у человека, пристегнутого ремнем безопасности. Перед началом движения автомобиля водитель и все пассажиры должны пристегнуться ремнями безопасности, чтобы свести к минимуму риск получения серьезных травм и даже гибели.
- Не совершайте резких поворотов и быстрых маневров за исключением экстренных случаев. Такие действия опасны, так как автомобиль может потерять управление и опрокинуться,

что может привести к гибели или серьезному травмированию людей.

- При сильном боковом ветре сбавьте скорость автомобиля настолько, чтобы гарантированно контролировать движение автомобиля. Помните, что ваш автомобиль, с его более высокой парусностью и расположенным выше центром тяжести, будет больше подвержен воздействию бокового ветра, чем обычные легковые автомобили.
- Ни в коем случае не пытайтесь проехать по лужам, через водоемы и по затопленным водой дорогам. Попадание воды в воздухозаборник двигателя или выхлопную трубу, а также попадание брызг на компоненты электрооборудования может привести к повреждению автомобиля вплоть до полной потери возможности продолжать движение. В таком случае рекомендуется немедленно обратиться к официальному дилеру SUBARU. Независимо от глубины водоема вода может размывать грунт, что приведет к потере сцепления шин автомобиля с дорогой и даже опрокидыванию автомобиля.

### ОСТОРОЖНО

- Если автомобиль с постоянным полным приводом часто эксплуатируется в сложных дорожных условиях, таких как движение по плохим дорогам с неровным покрытием

и по бездорожью, потребуется заменять следующие эксплуатационные жидкости чаще, чем указано в «Графике технического обслуживания» ☞ стр. 439:

- Моторное масло
- Тормозную жидкость

Помните, что повреждения, полученные вашим автомобилем SUBARU при эксплуатации на бездорожье и при несоблюдении основных мер предосторожности, перечисленных выше, не покрываются гарантией.

- После движения по гравийным дорогам и плохим дорогам с неровным покрытием проверьте ходовую часть автомобиля и нижнюю часть кузова: нет ли повреждений, деформаций или разрушения лакокрасочного покрытия. При обнаружении каких-либо неисправностей как можно скорее обратитесь к официальному дилеру SUBARU.

Данный автомобиль относится к классу внедорожников. Внедорожники имеют большой дорожный просвет, что позволяет использовать их для выполнения различных задач в разных условиях, включая движение по бездорожью. Но имейте в виду, что ваш автомобиль не является обычным автомобилем повышенной проходимости или автомобилем высокой проходимости. Более высокий центр тяжести по отношению к ширине протектора по сравнению с обычными легковыми автомобилями делает автомобили этого типа более склонными к переворачиванию. У внедорожников риск опрокидывания существенно выше

– ПРОДОЛЖЕНИЕ –

по сравнению с автомобилями других типов. Высокий дорожный просвет этого автомобиля является реальным преимуществом, поскольку он обеспечивает водителю лучший обзор дороги и позволяет раньше заметить какие-либо сложные для проезда места. Однако помните, что ваш внедорожник не предназначен для прохождения поворотов на высокой скорости, как обычные легковые автомобили, и, если вы попытаетесь выполнить резкий поворот на высокой скорости, он может перевернуться. Если вы едете на автомобиле SUBARU по бездорожью, необходимо соблюдать разумные меры предосторожности, перечисленные ниже.

### ■ Подготовка к началу движения

- Убедитесь, что вы и все пассажиры пристегнуты ремнями безопасности.
- Возьмите с собой аварийное снаряжение, такое как буксирный трос или цепь, лопату, противооткатные упоры под колеса, аптечку первой помощи и мобильный телефон или радиостанцию гражданского диапазона.
- Надежно закрепите все грузы, перевозимые в автомобиле, и учтите: грузы не должны располагаться выше спинок сидений. При резком торможении или толчке незакрепленный груз может сдвинуться и травмировать людей, находящихся в автомобиле. Не размещайте тяжелые грузы на крыше автомобиля. При таком расположении груза центр тяжести автомобиля перемещается вверх и риск его опрокидывания повышается.
- Запрещается устанавливать на автомобиль шины размерности,

превышающей указанную в данном руководстве по эксплуатации.

### ■ Движение на автомобиле

#### Общие меры предосторожности:

- При движении соблюдайте осторожность. Не подвергайте себя ненужному риску, пытаясь преодолеть опасные участки или проехать по сильно пересеченной местности.
- Обязательно снижайте скорость и соблюдайте все возможные меры предосторожности. При движении по бездорожью вы не сможете пользоваться обозначенными полосами движения, поворотами с положительным уклоном дорожного полотна, дорожными знаками и тому подобными вспомогательными средствами.
- Не пытайтесь проехать по крутому склону в поперечном направлении. Вместо этого ведите автомобиль прямо вверх или прямо вниз по склону. Автомобилю гораздо легче опрокинуться набор, чем перевернуться в продольном направлении. Избегайте движения прямо вверх или вниз по чрезмерно крутым склонам.
- Старайтесь не совершать резких поворотов, особенно на высоких скоростях.
- Не держите рулевое колесо хватом за внутреннюю поверхность обода или за спицы. При внезапном толчке рулевое колесо может резко дернуться и сильно ударить или даже травмировать руки. Управляя автомобилем, держите рулевое колесо так, чтобы ладони и большие пальцы рук находились на внешней стороне обода.

- Не проезжайте на автомобиле и не останавливайте автомобиль вблизи легковоспламеняющихся материалов, таких как сухая трава и сухие опавшие листья, так как они могут легко загореться. Во время работы двигателя и некоторое время после его выключения детали системы выпуска имеют очень высокую температуру. Они могут стать причиной возгорания легковоспламеняющихся предметов.

#### Меры предосторожности при управлении автомобилем в особо опасных ситуациях:

- При движении по воде, например при пересечении неглубоких ручьев:
  - Сначала проверьте глубину воды и твердость дна.
  - Убедитесь, что дно ровное.
  - Затем медленно пересеките водную преграду. Вода не должна достигать днища автомобиля.
- Если вам необходимо освободить застрявший в песке или грязи автомобиль враскачку, слегка нажмите на педаль акселератора и перемещайте рычаг селектора поочередно в положения 1/D и R. Не допускайте работы двигателя с чрезмерно высокой частотой вращения. При освобождении застрявшего автомобиля для достижения наилучшего сцепления шин с поверхностью следите, чтобы колеса не пробуксовывали.
- Если дорожное покрытие очень скользкое, чтобы добиться лучшего сцепления шин с поверхностью, рекомендуется трогаться с места со 2-й передачи вместо 1-й. См. раздел «Выбор ручного режима переключения передач» стр. 296.

## ■ После окончания поездки

- Обязательно проверяйте эффективность работы тормозов автомобиля после движения по песку, грязи или воде. Для этого следует на небольшой скорости нажать на педаль тормоза. Повторите это действие несколько раз, чтобы высушить тормозные диски и колодки.
- После движения по высокой траве, грязи, камням, песку, преодоления брода и т. д. убедитесь, что за нижние детали автомобиля не зацепились трава, ветви кустарника, бумага, тряпки, камни, песок и т. д. Удалите все подобные предметы с нижних деталей автомобиля. Если вы продолжите ездить на автомобиле с этими материалами, застрявшими или прилипшими к его нижним деталям, это может привести к поломке каких-либо компонентов или возгоранию.
- После движения по бездорожью следует очистить и вымыть днище и нижнюю часть автомобиля. Особенно много грязи скапливается на деталях подвески, поэтому их необходимо мыть очень тщательно.

## 8-10. Использование автомобиля в зимнее время

### ■ Рекомендации по эксплуатации в холодную погоду

В автомобиле необходимо иметь определенное снаряжение на случай чрезвычайных обстоятельств: скребок для очистки стекол, мешок с песком, сигнальные фонари, небольшую лопату и кабели для запуска двигателя от внешнего источника питания.

Проверьте уровень заряда аккумуляторной батареи и состояние подключенных к ней проводов. В холодную погоду электрическая емкость аккумуляторной батареи снижается. Уровень заряда аккумуляторной батареи должен быть достаточным для запуска двигателя автомобиля в холодную погоду.

Обычно в очень холодную погоду для запуска двигателя требуется больше времени. Для работы в холодную погоду используйте моторное масло соответствующего сорта и вязкости. Использование летнего масла, имеющего повышенную вязкость, затруднит запуск двигателя.

Защищайте дверные замки от замерзания путем впрыскивания размораживателя замков или глицерина.

Попытка силой открыть примерзшую дверь может привести к повреждению или обрыву резиновых уплотнителей двери. Если дверь замерзла, растопите лед горячей водой, а затем тщательно вытрите воду.

Используйте жидкость для омывателей стекол, содержащую антифриз. Не используйте антифриз для системы охлаждения двигателя и другие жидкостно-заменители, так как они могут повредить лакокрасочное покрытие автомобиля.

Если вы залили в бачок стеклоомывателя жидкость, концентрация которой отличается от заливной ранее, промойте трубки между бачком стеклоомывателя и форсунками новой жидкостью, включив на некоторое время стеклоомыватель. В противном случае, если концентрация оставшейся в трубках жидкости меньше, чем необходимо при наружной температуре в данный момент, она может замерзнуть и препятствовать нормальной работе форсунок.



### ОСТОРОЖНО

- Приведите концентрацию жидкости стеклоомывателя в соответствие с наружной температурой. При неподходящей концентрации распыленная по ветровому стеклу жидкость может замерзнуть и затруднить вам обзор, а также может замерзнуть в бачке стеклоомывателя.
- Будьте осторожны, не допускайте загрязнения жидкости стеклоомывателя посторонними веществами во время заправки в бачок. Загрязнения могут стать причиной неисправности, например засорения насоса.
- Государственные или местные нормы в отношении летучих органических соединений могут ограничивать использование метанола, распространенного компонента незамерзающих

жидкостей для омывателей ветрового стекла. Незамерзающие жидкости стеклоомывателя без метанола следует использовать только в том случае, если они обеспечивают защиту в холодную погоду, не повреждая лакокрасочное покрытие, щетки стеклоочистителей или стеклоомыватель.

#### ▼ Перед началом движения автомобиля

Прежде чем садиться в автомобиль, очистите обувь от снега или наледи, поскольку это может сделать педали скользкими, что опасно для вождения.

Прогревая двигатель автомобиля перед началом движения, убедитесь, что педаль акселератора, педаль тормоза и все другие органы управления работают плавно и без заеданий.

Удаляйте лед и снег, скопившиеся под крыльями, т. к. они могут затруднять рулевое управление автомобилем. Во время вождения в суровых зимних условиях останавливайтесь там, где это безопасно, и периодически проверяйте, что находится под крыльями.

#### ▼ Постановка автомобиля на стоянку в холодную погоду

### ПРЕДУПРЕЖДЕНИЕ

Снег может препятствовать вентиляции и задерживать опасные отработавшие газы под вашим автомобилем. Если вы собираетесь остановить автомобиль с работающим двигателем в глубоком снегу, расчистите место стоянки вокруг

всего автомобиля так, чтобы снег не прилегал к кузову и не закрывал выхлопную трубу.

### ОСТОРОЖНО

- Не включайте стояночный тормоз, оставляя автомобиль на стоянке на длительное время в холодную погоду, так как тормоз может замерзнуть во включенном положении.
- Если автомобиль остановлен в глубоком снегу или во время снегопада, поднимите щетки стеклоочистителей со стекла, чтобы предотвратить их повреждение.
- При любом из перечисленных ниже условий на компонентах тормозной системы может образоваться лед, что ухудшит работу тормозной системы:
  - Когда автомобиль был поставлен на стоянку после движения по дороге, покрытой значительным слоем снега.
  - Когда автомобиль был поставлен на стоянку во время снежной бури.

Проверьте, не скопился ли снег или лед на находящихся под автомобилем деталях подвески, дисковых тормозов и на тормозных шлангах. Удалите все обнаруженные скопления снега или льда, соблюдая осторожность, чтобы не повредить детали дисковых тормозов, тормозные шланги и жгут проводов системы ABS.

Если автомобиль в холодную погоду остается на стоянке на длительное время, следует соблюдать следующие рекомендации:

1. Установите рычаг селектора в положение P.
2. Чтобы предотвратить самопроизвольное перемещение автомобиля, установите под колеса противоткатные упоры.

#### ▼ Заправка автомобиля топливом в холодную погоду

Чтобы предотвратить конденсацию влаги в топливной системе и риск ее замерзания, в холодную погоду рекомендуется добавлять в топливный бак присадку, предотвращающую замерзание воды.

Используйте только специально предназначенные для этой цели присадки. Действие присадки, предотвращающей замерзание воды, можно продлить, если заправлять бак каждый раз, как только уровень топлива опустится до половины.

Если ваш автомобиль SUBARU не будет использоваться в течение длительного времени, лучше всего заполнить топливный бак доверху.

#### ▼ Открывание крышки багажного отсека

### ОСТОРОЖНО

Перед открытием крышки багажного отсека с электроприводом убедитесь, что между крышкой и кузовом автомобиля нет льда или снега. Если на крышке багажного отсека с электроприводом есть лед или снег, удалите их. Если с силой открыть крышку багажного отсека с электроприводом при наличии

льда или снега, это может привести к неисправности.

## ■ Движение по заснеженным и обледенелым дорогам

### ПРЕДУПРЕЖДЕНИЕ

Не используйте круиз-контроль при движении по скользким дорогам — покрытым снегом или льдом. Это может привести к потере контроля над автомобилем.

### ОСТОРОЖНО



Не следует совершать длительные непрерывные поездки во время метели или снежной бури. Снег может попасть в систему впуска двигателя и создать препятствие потоку воздуха, что приведет к остановке двигателя или даже его поломке.

При движении по заснеженным или обледенелым дорогам во избежание заноса и пробуксовки колес не тормозите резко, не разгоняйтесь резко, избегайте движения на высокой скорости и не совершайте резких поворотов.

Всегда поддерживайте безопасную дистанцию до идущего впереди автомобиля, чтобы избежать необходимости резко тормозить.

Для регулирования скорости автомобиля в дополнение к рабочим тормозам активно используйте торможение двигателем (при необходимости включайте более низкую передачу).

Не следует резко переключаться на более низкую передачу. Такие действия могут привести к блокировке колес и потере сцепления с поверхностью, что станет причиной потери управляемости автомобиля.

Антиблокировочная система (ABS) повышает эффективность торможения автомобиля на заснеженной или обледеневшей дороге. Подробнее о торможении на скользких поверхностях см. в разделах «Антиблокировочная система тормозов (ABS)»  стр. 302 и «Система управления динамикой автомобиля (VDC)»  стр. 304.



### ▼ Использование стеклоочистителя во время снегопада

Перед началом движения в холодную погоду убедитесь в том, что резиновые скребки щеток стеклоочистителей не примерзли к ветровому и заднему стеклам.

Если резиновые скребки щеток стеклоочистителя примерзли к ветровому или заднему стеклу, выполните следующие действия:

- Чтобы освободить примерзшие щетки очистителя ветрового стекла, включите обогрев ветрового стекла, направьте поток воздуха «» и установите его максимальную температуру, затем дождитесь полного оттаивания резиновых скребков щеток. См. раздел «Климат-контроль»  стр. 237.
- Если автомобиль имеет функцию подогрева щеток очистителя ветрового стекла, воспользуйтесь ею. Эта функция предназначена для освобождения ото льда резиновых скребков щеток очистителя ветрового стекла. См. раздел «Обогрев заднего стекла, наружных зеркал заднего вида и подогрев щеток очистителя ветрового стекла»  стр. 228.
- Для освобождения от льда резинового скребка щетки очистителя заднего стекла

включите обогрев заднего стекла. См. раздел «Обогрев заднего стекла, наружных зеркал заднего вида и подогрев щеток очистителя ветрового стекла»  стр. 228.

При движении в снежную погоду, если замерзший снег начинает налипать на поверхность ветрового стекла несмотря на работу стеклоочистителя, включите обогрев ветрового стекла, направьте поток воздуха «» и установите его максимальную температуру. После того как ветровое стекло нагреется настолько, что на нем растает замерзший снег, смойте снег при помощи омывателя ветрового стекла. См. раздел «Омыватель ветрового стекла»  стр. 226.

Снег, налипший на рычаги стеклоочистителя, снижает эффективность его работы. Если снег налип на рычаги стеклоочистителя, необходимо съехать с дороги, остановить автомобиль в безопасном месте, а затем очистить рычаги. Если вы остановите автомобиль на обочине дороги, следует включить аварийную световую сигнализацию, чтобы предупредить водителей других транспортных средств. См. раздел «Аварийная световая сигнализация»  стр. 156.

Мы рекомендуем использовать щетки стеклоочистителей немерззущего типа (зимние щетки) в сезон, когда возможно выпадение снега и минусовые температуры. Щетки этого типа обеспечивают превосходную эффективность очистки стекла от снега. Обязательно используйте щетки, подходящие по конструкции для вашего автомобиля.

### ОСТОРОЖНО

Во время движения автомобиля на высокой скорости немерззущие щетки стеклоочистителей могут работать

немного хуже, чем стандартные. В этом случае снизьте скорость автомобиля.

## ПРИМЕЧАНИЕ

По окончании сезона, в котором требуется использовать непримерзающие щетки стеклоочистителей, замените их стандартными.

### ▼ Использование световых приборов во время снегопада

Перед поездкой движения убедитесь, что фары чистые. Если на фарах есть снег, иней или лед, удалите их.

Если фары грязные, они не будут нормально освещать дорогу перед автомобилем. Кроме того, если указатели поворота и стоп-сигналы грязные, водители других транспортных средств не смогут правильно определить направление движения или торможение вашего автомобиля.

### ■ Защита от коррозии

См. раздел «Защита от коррозии» ☞ стр. 433.

### ■ Зимние шины



## ПРЕДУПРЕЖДЕНИЕ

- При замене или установке шины (шин) следующие характеристики всех четырех шин автомобиля должны быть одинаковы:

- Размер
- Индекс скорости

- Индекс нагрузки
- Окружность качения
- Конструкция
- Производитель
- Модель (рисунок протектора)
- Степень износа

В отношении характеристик (a)–(c) должны соблюдаться требования, приведенные на наклейке с указанием рекомендованного рабочего давления в шинах. Наклейка с указанием рекомендованного рабочего давления в шинах размещена на стойке двери водителя.

Если характеристики (a)–(h) у всех четырех шин отличаются, это может стать причиной серьезного механического повреждения трансмиссии автомобиля и отрицательно повлиять на следующие качества автомобиля:

- Ходовые качества
- Управляемость
- Тормозные характеристики автомобиля
- Калибровку спидометра/одометра
- Зазор между кузовом и шинами

Это также может быть опасно и повлечь за собой потерю управления автомобилем, что приведет к аварии.

- Запрещается использовать вместе шины разного типа: радиальные, диагонально-опоясывающие и диагональные, так как это может

**ухудшить управляемость автомобиля и привести к аварии.**

Зимой можно улучшить эксплуатационные характеристики автомобиля за счет использования шин, разработанных специально для зимних условий вождения. Если вы решили установить на автомобиль зимние шины, убедитесь, что они подходят по размерности и типу. Все четыре шины должны быть одинаковой размерности, конструкции, марки и иметь одинаковый индекс нагрузки. Запрещается использовать вместе шины разного типа: радиальные, диагонально-опоясывающие и диагональные, так как это может ухудшить управляемость автомобиля. Обязательно соблюдайте осторожность при вождении автомобиля независимо от того, какого типа шины на нем установлены.

### ■ Цепи противоскольжения

Если необходимо использовать цепи противоскольжения при движении по заснеженным или обледенелым дорогам, соблюдайте следующие меры предосторожности:

- Цепи противоскольжения должны устанавливаться только на передние колеса.
- Используйте только цепи, соответствующие размеру шин автомобиля, чтобы не повредить кузов или детали подвески автомобиля. Рекомендуется проконсультироваться у официального дилера SUBARU, какие цепи противоскольжения можно использовать.

- Не устанавливайте цепь противоскольжения на неполноразмерное запасное колесо.
- Скорость движения автомобиля с установленными цепями противоскольжения не должна превышать 30 км/ч.
- После установки цепи противоскольжения на шину убедитесь, что часть цепи, расположенная у внутренней боковины шины, не соприкасается с тормозным шлангом, деталями подвески и кузовом автомобиля.

Всегда будьте предельно внимательны за рулем: излишняя самоуверенность при управлении автомобилем, оснащенным цепями противоскольжения, может привести к серьезной аварии.

### ■ Освобождение застрявшего автомобиля враскачку

Если вам необходимо освободить застрявший в снегу, песке или грязи автомобиль враскачку, слегка нажмите на педаль акселератора и несколько раз переведите рычаг селектора поочередно в положения D и R. Не допускайте работы двигателя с чрезмерно высокой частотой вращения. При освобождении застрявшего автомобиля для достижения наилучшего сцепления шин с поверхностью следите, чтобы колеса не пробуксовывали.

Если дорожное покрытие очень скользкое, чтобы добиться лучшего сцепления шин с поверхностью, рекомендуется трогаться с места со 2-й передачи вместо 1-й.

Рекомендации, как трогаться с места со 2-й передачи, см. в разделе «Выбор

ручного режима переключения передач» стр. 296.

## 8-11. Погрузка багажа в автомобиль

### ПРЕДУПРЕЖДЕНИЕ

Не перевозите пассажиров на сложенной спинке заднего сиденья или в багажном отсеке. Это может привести к серьезным травмам.

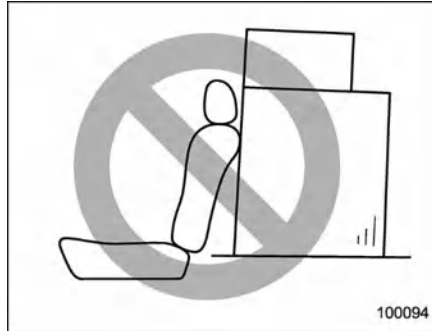

### ПРЕДУПРЕЖДЕНИЕ

- Перевозимый багаж и другой груз не должен размещаться выше спинок сидений, так как при резком торможении или столкновении автомобиля незакрепленный груз может сдвинуться и травмировать

людей, находящихся в автомобиле. Размещайте багаж и прочие грузы как можно ближе к полу автомобиля.

- Если вы перевозите в автомобиле какой-либо груз, по возможности закрепляйте его, чтобы груз не сместился в салон при резком торможении, резком повороте или при столкновении.
- Не размещайте тяжелые грузы на крыше автомобиля. При таком расположении груза центр тяжести автомобиля перемещается вверх и риск его опрокидывания повышается.
- Надежно закрепляйте длинные предметы, чтобы при резком торможении они не сдвинулись вперед и не нанесли людям серьезных травм.
- Категорически запрещается перевозить груз, превышающий допустимую величину. Под действием чрезмерных нагрузок могут выйти из строя некоторые детали автомобиля или ухудшится его управляемость. Это может привести к потере контроля над автомобилем и аварии с тяжелыми травмами. Кроме того, чрезмерные нагрузки могут сократить срок службы автомобиля.
- Не размещайте ничего на задней полке за выдвинутой шторкой багажного отсека. При резком торможении или столкновении автомобиля эти предметы могут сместиться в салон и серьезно травмировать людей.

## ОСТОРОЖНО

Запрещается перевозить в автомобиле аэрозольные баллончики, емкости с легковоспламеняющимися и коррозионно-активными жидкостями, а также любые другие опасные предметы.

### ПРИМЕЧАНИЕ

Чтобы экономить топливо, не возите в автомобиле ненужные вещи и грузы.

### ■ Рейлинги на крыше

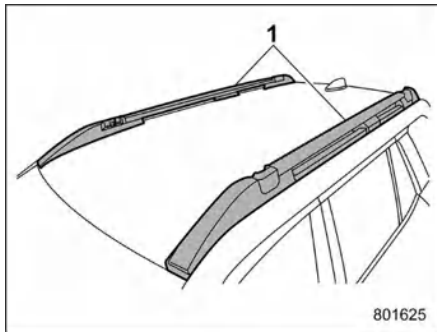

1 Рейлинги на крыше

Чтобы перевозить груз на крыше автомобиля, следует установить багажные поперечины на рейлинги и приспособления для крепления грузов. При установке багажных поперечин и приспособлений для крепления грузов следуйте инструкциям их производителей.

Рейлинги на крыше предназначены для перевозки груза (полезный груз, багажные поперечины и приспособления для крепления) общей массой не более 100 кг. Следите за тем, чтобы не превышать разрешенную ПДД полную массу автомобиля и допустимую нагрузку на ось.

## ОСТОРОЖНО

- При использовании оборудования для перевозки груза на крыше автомобиля следите, чтобы общая масса полезного груза, багажных поперечин и приспособлений для крепления груза не превышала 100 кг. Превышение допустимой нагрузки может привести к повреждению автомобиля. Внимательно ознакомьтесь с инструкциями производителей оборудования и следите за тем, чтобы не превышать допустимые нагрузки.
- Для перевозки грузов на крыше должны использоваться рейлинги в сборе с рекомендованными SUBARU багажными поперечинами и любым подходящими приспособлениями для крепления грузов. Запрещается перевозить грузы только на рейлингах. Это может привести к повреждению крыши и лакокрасочного покрытия автомобиля, а также к аварийным ситуациям на дороге из-за потери груза.

## ПРИМЕЧАНИЕ

Помните, что при перевозке груза на крыше центр тяжести автомобиля смещается вверх, что отрицательно влияет на его устойчивость и управляемость.

При езде будьте предельно осторожны. Избегайте резкого трогания с места, резких поворотов и резкого торможения. Парусность автомобиля и, следовательно, сила воздействия бокового ветра, увеличиваются.

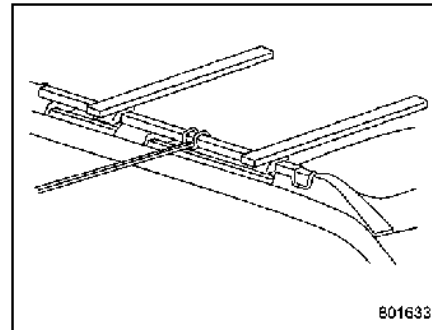

801633

При размещении груза сбоку на автомобиле, например при креплении троса непосредственно к рейлингам на крыше, соблюдайте следующие инструкции. Неправильное использование рейлингов может привести к деформации или повреждению как кузова автомобиля, так и самих рейлингов:

- Установите поперечины в двух местах рядом со стойками рейлингов. Рекомендуется устанавливать поперечины, одобренные компанией SUBARU. Подробные инструкции

по установке см. в руководстве, прилагаемом к поперечинам.

- При креплении тросов или других предметов к рейлингам убедитесь, что трос закреплен посередине между двумя установленными поперечинами.
- Максимальная допустимая нагрузка для тросов или других предметов, закрепленных непосредственно на рейлинге, составляет 100 кгс.
- Не пытайтесь закрепить на рейлинге такие предметы, как тент, с помощью троса, имеющего на конце крюк или распорку.
- Перед тем как прикрепить трос к рейлингу для фиксации груза, например тента, убедитесь, что автомобиль стоит на ровной горизонтальной поверхности.
- Избегайте приложения боковой нагрузки непосредственно к рейлингам крыши, если на поперечины действует нагрузка более 100 кгс.
- Убедитесь, что трос не повредит двери или другие части кузова автомобиля.

▼ Проушины для тросов (прикреплены к рейлингам на крыше)

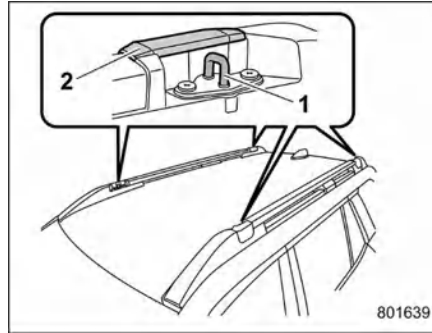

- 1 Проушины для тросов
- 2 Крышки

**▲ ОСТОРОЖНО**

- При использовании проушин для тросов всегда закрепляйте трос во всех четырех точках.
- Крышка не снимается.
- Не натягивайте трос слишком сильно. Это может привести к повреждению кузова автомобиля или груза.
- Перед началом движения убедитесь, что трос не ослаблен.
- При использовании проушин для троса никогда не превышайте максимально допустимую нагрузку.

## 8-12. Буксировка прицепа (при наличии)

### ПРЕДУПРЕЖДЕНИЕ

- Используйте только такой шаровой наконечник сцепного устройства, который подходит для замкового устройства ТСУ прицепа. Используйте ТСУ только в качестве воспринимающего нагрузку устройства. Не используйте со сцепными устройствами других типов для распределения веса.
- После снятия сцепного устройства для буксировки прицепа необходимо установить на автомобиль стандартный бампер. Если у вас нет оригинального бампера, рекомендуется обратиться к официальному дилеру SUBARU для приобретения стандартного бампера.
- Если на автомобиль не установлено тягово-сцепное устройство или стандартный бампер, то повышается вероятность аварии и травмирования пассажиров автомобиля. На автомобиле обязательно должен быть установлен один из названных компонентов.
- Если на автомобиль установлено ТСУ для буксировки прицепа, установка задней буксирной серьги (рым-болта) невозможна.

### ПРИМЕЧАНИЕ

Система старт-стоп не работает, если подключен разъем тягово-сцепного устройства прицепа. См. раздел «Работа системы» ☞ стр. 322.

Ваш автомобиль спроектирован и предназначен для использования главным образом для перевозки пассажиров. Буксировка прицепа создает дополнительную нагрузку на двигатель, трансмиссию, тормоза, шины и подвеску вашего автомобиля, а также увеличивает расход топлива.

В разных странах существуют различные нормы и правила, которые вы должны соблюдать при буксировке прицепа. Если вы решите буксировать прицеп, успех в реализации этой задачи и ваша безопасность зависят от того, насколько правильно и осторожно будет использоваться буксировочное оборудование и автомобиль. Рекомендуется обратиться за консультацией к официальному дилеру SUBARU, который поможет вам приобрести сцепное устройство и другое необходимое буксирное оборудование, подходящее для вашего автомобиля. Кроме того, обязательно выполняйте все инструкции производителей прицепа и буксирного оборудования, чтобы правильно его установить и использовать. Компания SUBARU не несет ответственности за травмирование людей или повреждения автомобиля, произошедшие в результате использованием оборудования для буксировки прицепа, а также за любые ошибки и неточности в инструкциях, прилагаемых к этому оборудованию, или за несоблюдение вами надлежащих инструкций.

### ■ Техническое обслуживание

Если вы используете свой автомобиль для буксировки прицепа, техническое обслуживание потребуется проводить чаще из-за дополнительной нагрузки. См. раздел «График технического обслуживания» ☞ стр. 439.

Ни при каких обстоятельствах прицеп не должен буксироваться новым (в течение первых 1600 км пробега) автомобилем или автомобилем, у которого какой-либо компонент силовой передачи новый: двигатель, трансмиссия, дифференциал, подшипники колес и т. д.

После первых 1000 км буксировки прицепа затяните крепежный болт буксировочного устройства и кронштейна.

### ■ Максимальная допустимая масса буксируемого прицепа

Перед буксировкой прицепа рекомендуем вам уточнить максимальную допустимую массу буксируемого прицепа для вашего автомобиля и величину допустимой нагрузки на шаровой наконечник сцепного устройства у официального дилера SUBARU или в регистрационных документах автомобиля и/или в руководстве по установке сцепного устройства и убедиться, что масса вашего прицепа соответствует требованиям.

Полная масса прицепа (масса прицепа с тормозами плюс масса груза) ни в коем случае не должна превышать значение максимальной допустимой для данного автомобиля массы буксируемого прицепа.

Помните, что нагрузка от прицепа на шаровой наконечник сцепного устройства увеличивает нагрузку на автомобиль. Не допускается превышение разрешенной максимальной

массы и/или допустимой полной массы автомобиля, а также максимально допустимой нагрузки на заднюю ось и/или полной массы, приходящейся на заднюю ось.

### **⚠ ПРЕДУПРЕЖДЕНИЕ**

**Запрещается превышать максимальную допустимую массу буксируемого прицепа. Превышение максимальной допустимой массы буксируемого прицепа может привести к аварии с травмированием людей и/или повреждению автомобиля.**

Указанные значения массы прицепа действительны только для высоты не более 1000 м над уровнем моря. На больших высотах мощность двигателя падает по мере увеличения высоты, что приводит к снижению буксировочной способности автомобиля. В этих условиях «Максимальную полную массу автопоезда» следует уменьшать на 10 % на каждые дополнительные 1000 м высоты. Учитывайте массу перед началом движения.

После первых 1000 км буксировки прицепа затяните крепежный болт буксировочного устройства и кронштейна.

### **ПРИМЕЧАНИЕ**

«Максимальная полная масса автопоезда» — это сумма «Максимально допустимой массы автомобиля» и «Максимальной массы прицепа».

### **■ Тягово-цепные устройства (дилерская опция)**

Рекомендуется использовать оригинальное тягово-цепное устройство SUBARU. Для получения подробной информации рекомендуется проконсультироваться с официальным дилером SUBARU.

Регулярно проверяйте, надежно ли затянуты болты и гайки крепления тягово-цепного устройства.

### **⚠ ОСТОРОЖНО**

**Запрещается вносить изменения в систему выпуска автомобиля, тормозную систему и другие системы при установке тягово-цепного устройства и прочего оборудования для буксировки прицепа.**

### **■ Когда ТСУ не используется для буксировки прицепа**

### **⚠ ОСТОРОЖНО**

- Не должно быть загрязнений и коррозии в местах контакта ТСУ с кожухом. Поверхности необходимо только протирать тряпкой. Запрещается использовать консистентную смазку и другие смазочные материалы.
- Если шаровой наконечник сцепного устройства не установлен, следует вставить пластмассовый вкладыш для защиты от грязи и повреждений.

Если шаровой наконечник сцепного устройства не используется, наденьте на него колпачок и надежно закрепите.

### **■ Страховочные цепи ТСУ**

В случае поломки шарового наконечника сцепного устройства, поломки или рассоединения запорного механизма тягово-цепного устройства прицеп может отсоединиться и создать угрозу безопасности дорожного движения.

В целях безопасности всегда соединяйте автомобиль и прицеп страховочными цепями. Всегда следует использовать две цепи: справа и слева от прицепа. Обеспечьте достаточную слабины цепей с учетом возможных крутых поворотов; однако не допускайте, чтобы цепи не волочились по земле.

### **■ Наружные зеркала заднего вида**

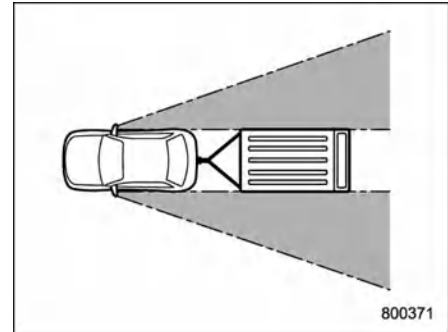

Во многих странах действуют правила, предписывающие использование

специальных наружных зеркал заднего вида при буксировке прицепа. После присоединения прицепа к автомобилю убедитесь, что стандартные боковые зеркала заднего вида обеспечивают хороший обзор без значительных слепых зон. Если при использовании стандартных боковых зеркал автомобиля остаются значительные слепые зоны, используйте дополнительные наружные зеркала, соответствующие действующим правилам.

### ■ Фонари прицепа

Для подключения фонарей прицепа к электрооборудованию вашего автомобиля потребуются внести изменения в схему освещения автомобиля, чтобы увеличить ее мощность и адаптировать дополнительное оборудование. Чтобы правильно подключить фонари прицепа, рекомендуется проконсультироваться с официальным дилером SUBARU. Проверьте, правильно ли работают указатели поворотов и стоп-сигналы, при каждом подключении прицепа к автомобилю.

При установке световых приборов на прицеп необходимо соблюдать требования местного законодательства.

### ОСТОРОЖНО

Соединение напрямую или иное неправильное подключение фонарей прицепа может привести к повреждению электрооборудования автомобиля и нарушениям в работе всей системы освещения и световой сигнализации.

### ■ Шины

Убедитесь, что все шины вашего автомобиля накачаны до давления, необходимого для буксировки. Значение давления указано на табличке, размещенной на стойке двери водителя. Состояние шин прицепа, их размер, значение допустимой нагрузки и рекомендованное рабочее давление в шинах должны соответствовать техническим характеристикам, установленным производителем прицепа.

### ПРЕДУПРЕЖДЕНИЕ

Запрещается буксировать прицеп, если используется неполноразмерное запасное колесо. Такое запасное колесо не рассчитано на нагрузки, возникающие при буксировке прицепа. Использование неполноразмерного запасного колеса при буксировке может привести к повреждению запасного колеса и/или снижению устойчивости автомобиля, что может стать причиной аварии.

### ■ Рекомендации по буксировке прицепа

### ПРЕДУПРЕЖДЕНИЕ

- Запрещается превышать скорость 80 км/ч или установленную ПДД скорость буксировки, в зависимости от того, какая скорость ниже. Движение на высоких скоростях может привести к потере устойчивости и управляемости автомобиля и/или к аварии.

- При движении автомобиля с прицепом на подъем в жаркую погоду кондиционер может автоматически отключаться, чтобы защитить двигатель от перегрева.

- При движении автомобиля с прицепом на подъем в жаркую погоду обращайтесь внимание на следующие приборы и указатели, поскольку двигатель и трансмиссия больше других агрегатов и систем подвержены перегреву:

- Указатель температуры охлаждающей жидкости двигателя
- Сигнальную лампу температуры масла автоматической коробки передач (AT OIL TEMP)
- Сигнальную лампу температуры масла заднего дифференциала (при наличии)

- При буксировке прицепа управляемость, курсовая устойчивость, тормозной путь и эффективность торможения автомобиля будут отличаться от характеристик, которые существуют в обычных условиях эксплуатации. Поддерживать безопасную скорость движения следует всегда, но при буксировке прицепа необходимо соблюдать особую осторожность. Кроме того, требуется соблюдать следующие рекомендации.

### ОСТОРОЖНО

- Для моделей, оснащенных системой обнаружения приближения

автомобилей сзади (SRVD), при буксировке прицепа нажмите «Обнаружение приближения автомобилей сзади (SRVD)», чтобы отключить систему. Система может работать некорректно из-за препятствий на пути радиоволн. Подробнее о включении/выключении системы обнаружения объектов позади автомобиля Subaru (SRVD) см. раздел «Автомобиль» ☞ стр. 208.

- Для моделей, оснащенных «Системой автоматического торможения при движении задним ходом (RAB)», обратитесь к официальному дилеру SUBARU за дополнительной информацией о буксировке прицепа.
- При движении автомобиля с прицепом в жаркую погоду на крутой или протяженный подъем следите за показаниями следующих приборов и указателей, поскольку двигатель и трансмиссия больше других агрегатов и систем подвержены перегреву:
  - Указателя температуры охлаждающей жидкости. См. раздел «Перегрев двигателя» ☞ стр. 417
  - Сигнальной лампы температуры масла автоматической коробки передач (AT OIL TEMP)
  - Сигнальной лампы температуры масла заднего дифференциала (при наличии)

### ▼ Перед началом поездки

- Обязательно ознакомьтесь с правилами, касающимися максимальной скорости и других ограничений движения транспортных средств, буксируемых прицепы. Если вы путешествуете по нескольким странам, перед отъездом из дома ознакомьтесь с законами каждой страны, поскольку нормы и правила в разных странах могут отличаться.
- Убедитесь, что автомобиль, прицеп и тягово-сцепное устройство находятся в хорошем техническом состоянии. Если обнаружатся какие-либо неисправности, не следует буксировать прицеп.
- Убедитесь, что кузов автомобиля после соединения с прицепом остается в горизонтальном положении. Если кузов автомобиля заметно приподнят спереди и опущен сзади, проверьте, не превышены ли максимально допустимые вертикальные нагрузки на тягово-сцепное устройство и на заднюю ось автомобиля.
- Убедитесь, что давление в шинах автомобиля и прицепа соответствует требованиям.
- Проверьте, правильно ли соединены автомобиль и прицеп. Убедитесь, что:
  - Дышло прицепа правильно соединено с шаровым наконечником сцепного устройства.
  - Разъем фонарей прицепа подключен надежно и стоп-сигналы прицепа загораются при нажатии на педаль тормоза автомобиля, а указатели поворота прицепа мигают при перемещении подрулевого переключателя указателей поворота автомобиля.

- Страховочные цепи подсоединены правильно и надежно.
- Весь груз в прицепе надежно закреплен.
- Наружные зеркала заднего вида обеспечивают хороший обзор зоны позади автопоезда, без значительных слепых зон.

### ▼ Управление автомобилем, буксирующим прицеп

- При буксировке прицепа необходимо учитывать, что тормозной путь становится гораздо длиннее, чем при торможении одного автомобиля. Не тормозите резко, поскольку это может привести к заносу или «складыванию» автомобиля и прицепа с потерей управляемости.
- Не следует резко трогаться с места и резко разогнаться.
- Следует управлять автомобилем плавно, без резких поворотов и смен полосы движения.
- Снижайте скорость перед вхождением в поворот. Следует выбирать радиус поворота больше обычного, поскольку колеса прицепа будут двигаться ближе к внутренней части поворота, по меньшему радиусу, чем колеса автомобиля. Если радиус поворота будет слишком мал, прицеп может ударить ваш автомобиль.
- Перед началом поездки следует уделить достаточно времени тому, чтобы хорошо освоиться с управлением автомобилем с прицепом. На площадке, где нет движения транспорта, потренируйтесь выполнять повороты, останавливаться и двигаться задним ходом.
- Порывы бокового ветра отклоняют от курса движущийся автомобиль

с прицепом, затрудняя управление. Причинами порывов бокового ветра могут быть как погодные условия, так и движение во встречном направлении больших грузовиков и автобусов. Если ваш автопоезд отклоняется от курса под действием бокового ветра, крепко возьмитесь за рулевое колесо и немедленно начните плавно снижать скорость.

- При выполнении обгона других транспортных средств учитывайте, что придется преодолеть значительное расстояние из-за увеличенной за счет прицепа длины автопоезда. Причем мощность двигателя автомобиля будет дополнительно затрачиваться на буксировку прицепа, имеющего большую массу.
- Движение задним ходом с прицепом может быть сложным и требует практики. При движении с прицепом не выполняйте резких разгонов или резких маневров, не держите рулевое колесо одной рукой за его нижнюю часть.
- Функциональность системы EyeSight может быть ограничена из-за наличия буксируемого прицепа. См. приложение к руководству по эксплуатации системы EyeSight.
- Работа функции X-MODE может быть ограничена из-за наличия буксируемого прицепа.

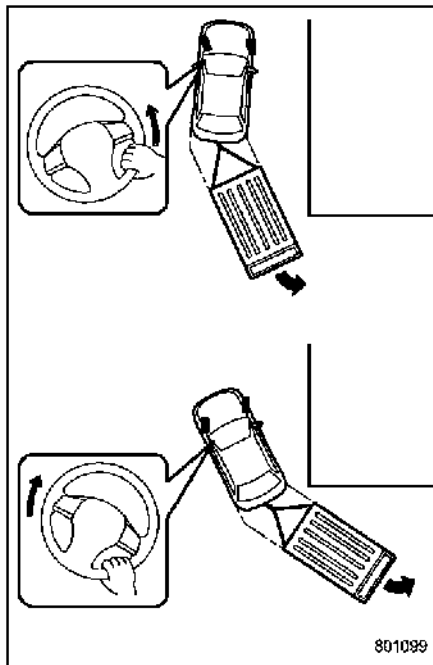

Чтобы выполнить поворот за угол задним ходом, действуйте следующим образом.

1. Медленно двигайтесь задним ходом, поворачивая управляемые колеса автомобиля в сторону, противоположную той, в которую вы хотите повернуть.
2. Как только прицеп начнет поворачиваться, начинайте поворачивать рулевое колесо, чтобы колеса встали прямо.

3. Поверните рулевое колесо в противоположную сторону.

4. Разверните автомобиль так, чтобы он находился на одной линии с прицепом, а затем снова установите управляемые колеса прямо.

- Если во время движения автопоезда загорается сигнальная лампа ABS, прекратите буксировку прицепа. Рекомендуется немедленно обратиться к ближайшему официальному дилеру SUBARU для проведения ремонта.

#### ▼ Преодоление подъемов и спусков

- Перед началом крутого спуска сбавьте скорость и переключитесь на более низкую передачу (при необходимости, даже на 1-ю передачу), чтобы использовать торможение двигателем и предотвратить перегрев рабочих тормозов автомобиля. Не следует резко переключаться на более низкие передачи.
- При движении автомобиля с прицепом на подъем в жаркую погоду кондиционер может автоматически отключаться, чтобы защитить двигатель от перегрева.
- При движении автомобиля с прицепом на подъем в жаркую погоду обращайте внимание на следующие приборы и указатели, поскольку двигатель и трансмиссия больше других агрегатов и систем подвержены перегреву:
  - Указатель температуры охлаждающей жидкости двигателя
  - Сигнальную лампу температуры масла автоматической коробки передач (AT OIL TEMP)

- Сигнальную лампу температуры масла заднего дифференциала (при наличии)
- При возникновении любого из перечисленных ниже условий немедленно выключите кондиционер и остановите автомобиль в ближайшем безопасном месте. См. раздел «Порядок парковки вашего автомобиля в экстренной ситуации» ☞ стр. 406, и «Перегрев двигателя» ☞ стр. 417:
- Стрелка указателя температуры охлаждающей жидкости двигателя приближается к сектору OVERHEAT (перегрев). См. раздел «Указатель температуры охлаждающей жидкости двигателя» ☞ стр. 159.
- Включилась сигнальная лампа температуры масла автоматической коробки передач (AT OIL TEMP). См. раздел «Сигнальная лампа температуры масла (AT OIL TEMP)» ☞ стр. 167.
- Включилась сигнальная лампа температуры масла заднего дифференциала (при наличии). См. раздел «Сигнальная лампа температуры масла заднего дифференциала» ☞ стр. 168.
- Не используйте вместо стояночного или рабочего тормоза педаль акселератора, чтобы удерживать автопоезд на подъеме. Это может привести к перегреву трансмиссионного масла.
- Устанавливайте рычаг селектора в следующие положения:  
 Движение на подъем: положение D.  
 Движение на спуск: включить одну из низких передач, чтобы использовать торможение двигателем.

### ▼ Стоянка на уклоне

После остановки обязательно подкладывайте противооткатные упоры под колеса и автомобиля, и прицепа. Включите стояночный тормоз с большим усилием. Не следует парковать автопоезд на косогоре или склоне. Если остановки на косогоре или склоне невозможно избежать, выполните действия, указанные ниже:

1. Нажмите на педаль тормоза и удерживайте ее.
2. Попросите кого-нибудь подложить противооткатные упоры и под колеса автомобиля, и под колеса прицепа.
3. Когда противооткатные упоры будут установлены, медленно и осторожно отпускайте педаль рабочего тормоза до тех пор, пока упоры будут удерживать автопоезд на месте.
4. Продолжая удерживать педаль рабочего тормоза включите стояночный тормоз. После этого медленно отпустите педаль рабочего тормоза.
5. Переведите рычаг селектора в положение P и выключите двигатель.

### ОСТОРОЖНО

**Усилия электромеханического стояночного тормоза может оказаться недостаточно, если требуется более мощное торможение (например, при стоянке на крутом уклоне с буксируемым прицепом).**

### ■ Грузоподъемность автомобиля

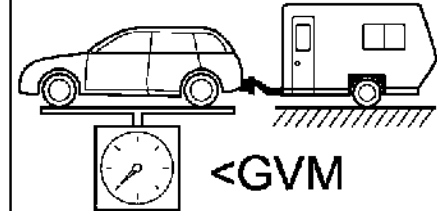

500316

Грузоподъемность вашего автомобиля определяется массой, а не объемом багажного отсека. Полная масса автомобиля (масса автомобиля плюс масса водителя и пассажиров, топлива и всего груза) не должна превышать допустимой полной массы автомобиля.

### ПРИМЕЧАНИЕ

Если автомобиль оснащен оригинальным тягово-сцепным устройством SUBARU, вы можете найти на правой средней стойке автомобиля информационную табличку, на которой указаны максимальная допустимая масса буксируемого прицепа (MAX TOW CAPACITY) и максимальная допустимая вертикальная нагрузка на ТСУ (MAX DOWN LOAD).

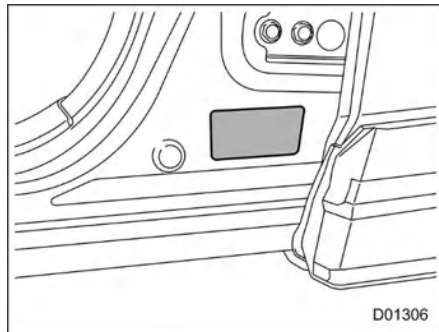

Допустимая полная масса автомобиля указана на табличке с датой выпуска, которая расположена на левой средней стойке, как показано на рисунке. GVM — это допустимая полная масса автомобиля, включая все опции, топливо, водителя и пассажиров, весь груз и любое дополнительное оборудование, такое как тягово-сцепное устройство, багажник на крыше или крепления для велосипедов (включая багаж или оборудование, уложенные на этих багажных приспособлениях), а также нагрузку от прицепа.

Давление в шинах также должно регулироваться в зависимости от величины нагрузки, как указано на табличке с информацией о шинах, расположенной на средней стойке со стороны водителя. Для регулировки давления в шинах см. раздел «Давление в шинах и износ шин» — стр. 464.

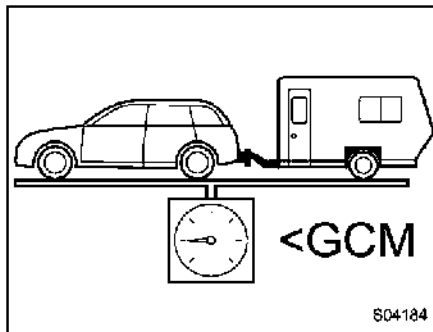

Значение допустимой полной массы автопоезда для вашего автомобиля также указано на табличке с датой выпуска, которая расположена на левой средней стойке, как показано на рисунке. Допустимая полная масса автопоезда — это значение допустимой полной массы автомобиля с буксируемым грузовым или жилым прицепом, включая водителя, пассажиров, топливо и груз. Запрещается превышать допустимую полную массу автопоезда, загружая и буксируя грузовые и жилые прицепы.

## ■ Распределение нагрузки

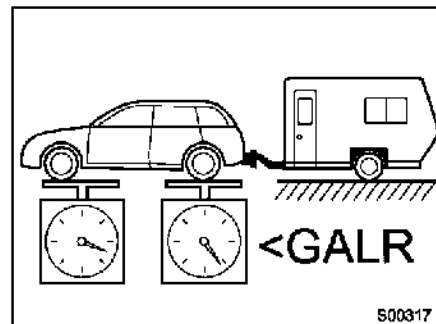

Распределение нагрузки в вашем автомобиле также важно для обеспечения правильной развесовки и устойчивости транспортного средства. Помимо допустимой полной массы автомобиля, не должны превышать нагрузки, приходящиеся на каждую ось (переднюю и заднюю оси автомобиля): полная масса, приходящаяся на ось. Нагрузку на переднюю и заднюю оси можно регулировать, перемещая багаж внутри автомобиля.

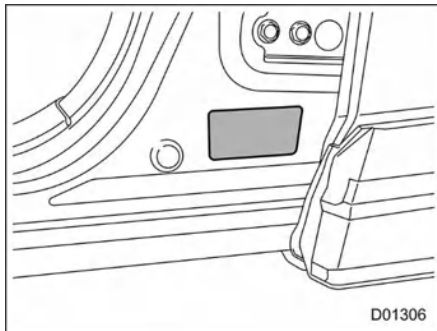

Допустимая полная масса, приходящаяся на каждую ось вашего автомобиля, указана на табличке с датой выпуска, которая расположена на левой средней стойке, как показано на рисунке.

Если вы перевозите в автомобиле тяжелые грузы, особенно если автомобиль передвигается по неровным ухабистым дорогам, вам следует убедиться, что допустимая полная масса автомобиля, а также значения полной массы, приходящейся на переднюю и заднюю оси, соответствуют техническим требованиям. Это можно сделать, взвесив автомобиль на автомобильных весах, которые можно найти на коммерческой весовой станции.

### ■ Дополнительная информация

Ниже представлены требования норм Евросоюза ЕЕС 2021/535 Annex XIII.

- ▼ Разрешенная максимальная масса транспортного средства (MPW) и максимально допустимая нагрузка на заднюю ось (rear MPAW) при буксировке прицепа автомобилем

### ▲ ПРЕДУПРЕЖДЕНИЕ

Запрещается превышать максимальную допустимую массу буксируемого прицепа.

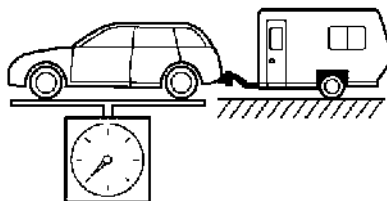

Разрешенная максимальная масса транспортного средства (MPW)

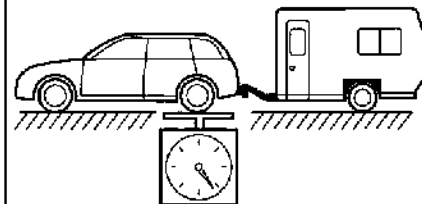

Максимально допустимая нагрузка на заднюю ось (rear MPAW)

Максимально допустимая нагрузка на ось (MPW) при буксировке прицепа (кг)	Максимально допустимая нагрузка на заднюю ось (MPAW) при буксировке прицепа (кг)
Модели с двигателем 2,5 л: 2380	1,472
Модели с двигателем 2,4 л: 2433	

▼ **Технически допустимая максимальная нагрузка на шаровой наконечник сцепного устройства (нагрузка от прицепа на шаровой наконечник сцепного устройства)**

Модели с двигателем 2,4 л с турбонаддувом	210 кг
Модели с двигателем 2,5 л без турбонаддува	200 кг

▼ **Точки крепления тягово-сцепного устройства**

Точки крепления тягово-сцепного устройства на буксирующем автомобиле показаны на схеме.

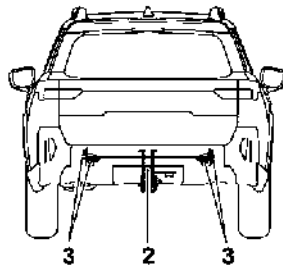
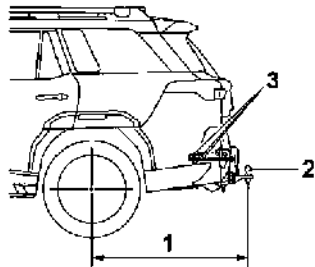
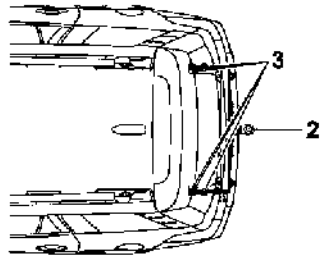

801638

- 1 Максимально допустимое горизонтальное расстояние от центра шарового наконечника сцепного устройства до центра задней оси автомобиля: 1180 мм (46,5 дюйма)
- 2 Тягово-сцепное устройство
- 3 Точки крепления: одна точка под задней частью рамы и две точки с каждой боковой стороны в задней части рамы автомобиля

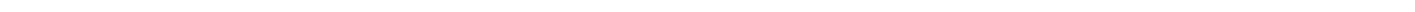
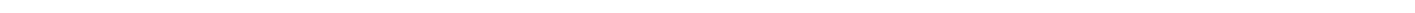
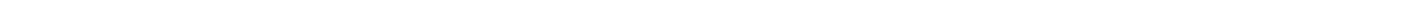
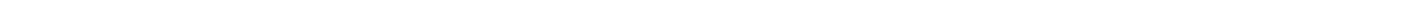
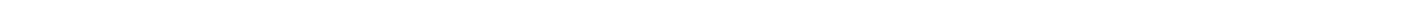
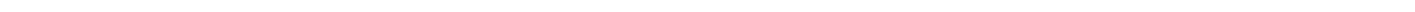
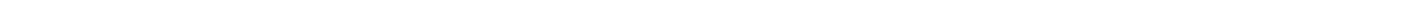
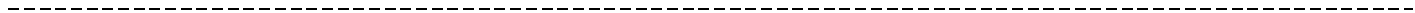

9-1. Порядок парковки вашего автомобиля в экстренной ситуации.....	406
9-2. Неполноразмерное запасное колесо.....	406
9-3. Набор инструментов.....	408
Наклейка на домкрате.....	408
9-4. Спустившие шины.....	409
Замена спустившей шины.....	409
Система контроля давления в шинах (TPMS) (при наличии).....	412
Экран системы TPMS (при наличии).....	413
9-5. Пуск от внешнего источника питания.....	414
Меры предосторожности при обращении с аккумуляторной батареей.....	414
Меры предосторожности при пуске от внешнего источника питания.....	415
Порядок запуска двигателя от внешнего источника питания.....	416
9-6. Перегрев двигателя.....	417
Если из-под капота выходит пар.....	417
Если из-под капота не выходит пар.....	417
9-7. Буксировка.....	418
Буксирная проушина и проушины крепления.....	418
Транспортировка автомобиля на платформе эвакуатора ..	421
Буксировка без погрузки.....	421
9-8. Электромеханический стояночный тормоз — если невозможно выключить электромеханический стояночный тормоз.....	422
9-9. Брелок дистанционного доступа — действия при сбоях в работе брелока дистанционного доступа.....	423
Запирание и отпирание.....	423
Переключение режимов электропитания.....	423
Запуск двигателя.....	424
9-10. Крышка багажного отсека — если крышка багажного отсека не открывается.....	424
9-11. Люк в крыше (при наличии) — если люк в крыше не закрывается.....	425
9-12. Неисправности центрального информационного дисплея.....	426
9-13. Если ваш автомобиль попал в аварию.....	426
Запуск двигателя автомобиля после попадания в аварию.....	426
Автоматическое запирание/отпирание дверей в случае ДТП.....	426
Открытие замка крышки багажного отсека после ДТП (модели для Австралии).....	427
Функция торможения после столкновения.....	427

## 9-1. Порядок парковки вашего автомобиля в экстренной ситуации

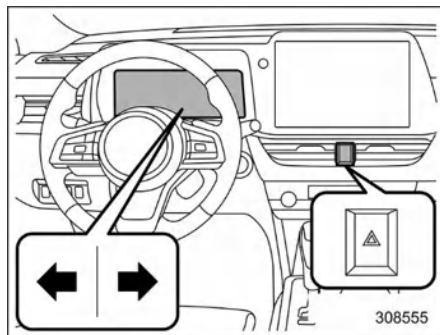

Аварийная световая сигнализация должна включаться как ночью, так и днем для извещения других водителей о том, что вы вынуждены были сделать остановку в связи с возникновением экстренной ситуации.

Старайтесь не останавливаться на дороге. При появлении неисправностей лучше всего, соблюдая осторожность, съехать с дороги.

Аварийная световая сигнализация может быть включена при любом положении замка зажигания.

Для включения аварийной сигнализации нажмите выключатель аварийной световой сигнализации. Для ее выключения повторно нажмите этот же выключатель.

Если аварийная световая сигнализация мигает, то мигают и соответствующие контрольные лампы указателей поворота.

### ПРИМЕЧАНИЕ

При включенной аварийной световой сигнализации указатели поворота не работают.

## 9-2. Неполноразмерное запасное колесо

### ПРЕДУПРЕЖДЕНИЕ

- Запрещается буксировать прицеп, если используется неполноразмерное запасное колесо. Такое запасное колесо не рассчитано на нагрузки, возникающие при буксировке прицепа. Использование неполноразмерного запасного колеса при буксировке может привести к повреждению запасного колеса и/или снижению устойчивости автомобиля, что может стать причиной аварии.
- Если установлено запасное колесо или на диск замененного колеса не переставлен оригинальный датчик давления / передатчик, сигнальная лампа низкого давления в шинах будет непрерывно гореть после мигания в течение примерно одной минуты. Это указывает на то, что система TPMS не в состоянии контролировать все четыре колеса. Рекомендуется как можно скорее обратиться к официальному дилеру SUBARU для замены шин и датчиков и/или перезагрузки настроек системы.

**▲ ОСТОРОЖНО**

- **Запрещается использовать неоригинальное запасное колесо. Использование колес других размеров может привести к серьезным повреждениям трансмиссии автомобиля.**
- **При использовании неполноразмерного запасного колеса всегда соблюдайте приведенные ниже инструкции. В противном случае может возникнуть опасная ситуация.**

Неполноразмерное запасное колесо хранится в отсеке под полом багажного отделения.

При использовании неполноразмерного запасного колеса всегда соблюдайте приведенные ниже инструкции.

Неполноразмерное запасное колесо меньше и легче обычного колеса и предназначено только для использования в экстренных случаях. При первой возможности снимите неполноразмерное запасное колесо и установите обычное колесо, поскольку запасное колесо предназначено только для временного использования.

Периодически проверяйте давление воздуха в шине запасного колеса, чтобы оно всегда было готово к использованию. Информацию о правильном давлении в шинах см. в разделе «Шины» ☞ стр. 490.

При использовании неполноразмерного запасного колеса соблюдайте следующие меры предосторожности:

- При движении с неполноразмерным запасным колесом соблюдайте осторожность. Избегайте резкого ускорения и торможения, а также прохождения поворотов с высокой скоростью, так как это может привести к потере контроля над автомобилем.
- Не превышайте скорость 80 км/ч.
- Не устанавливайте цепь противоскольжения на неполноразмерное запасное колесо. Из-за меньшего размера колеса цепь противоскольжения не установится надлежащим образом.
- Не используйте два или более неполноразмерных запасных колес одновременно.
- Не проезжайте через препятствия. Такое колесо имеет меньший диаметр, поэтому дорожный просвет уменьшается.

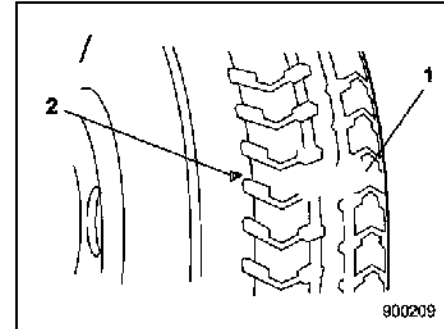

- 1 Индикатор износа протектора
- 2 Метка расположения индикатора износа

- Замените шину, если на протекторе стал виден индикатор износа.
- Неполноразмерное запасное колесо можно использовать только на задней оси. Если проколота шина переднего колеса, замените его задним колесом, а вместо заднего колеса установите неполноразмерное запасное колесо.

### 9-3. Набор инструментов

Ваш автомобиль укомплектован следующими инструментами:

- Домкратом
- Рукояткой домкрата
- Отверткой
- Буксирной проушиной
- Баллонным ключом

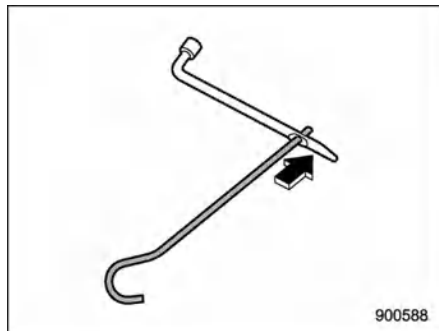

#### ПРИМЕЧАНИЕ

Чтобы использовать рукоятку домкрата, вставьте ее в отверстие баллонного ключа.

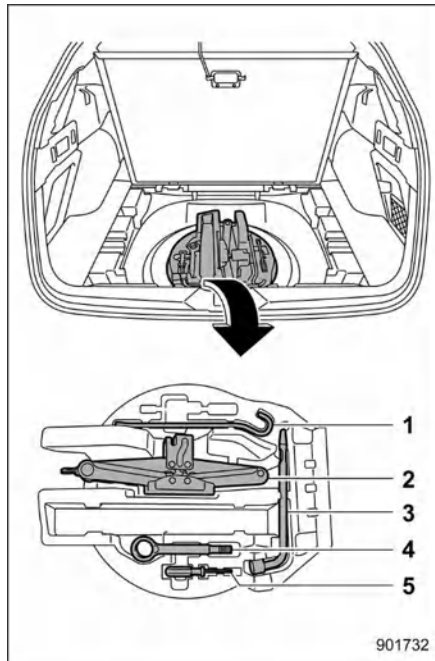

- 1 Рукоятка домкрата
- 2 Домкрат
- 3 Баллонный ключ
- 4 Буксирная проушина
- 5 Отвертка

Инструкции по использованию домкрата см. в разделе «Спустившие шины» ☞ стр. 409.

### ■ Наклейка на домкрате

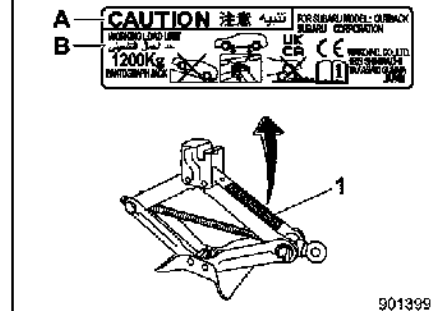

Пример наклейки на домкрате

- 1 Наклейка
- A ОСТОРОЖНО!  
B ПРЕДЕЛЬНАЯ РАБОЧАЯ НАГРУЗКА

#### ПРИМЕЧАНИЕ

- Инструкции по использованию домкрата см. в разделе «Спустившие шины» ☞ стр. 409.
- Следующие элементы могут отличаться в зависимости от модели автомобиля:
  - Форма отсека для хранения
  - Расположение некоторых инструментов

## 9-4. Спустившие шины

Ни в коем случае не допускайте резкого торможения, если одна из шин автомобиля спустила. Продолжайте движение по прямой, постепенно снижая скорость движения. Затем, медленно съехав с дороги, остановитесь в безопасном месте.

### ■ Замена спустившей шины

#### ПРЕДУПРЕЖДЕНИЕ

- Используйте только домкрат и рукоятку домкрата, входящие в комплект поставки автомобиля. Домкрат, поставляемый с автомобилем, предназначен только для замены шин. Никогда не подставляйте какие-либо части тела под автомобиль, когда он опирается на домкрат. Это может привести к серьезным травмам или смерти.
- Не поднимайте автомобиль домкратом на уклоне или нестабильном основании. Домкрат может выйти из опорной точки или погрузиться в землю, что приведет к серьезным травмам или смерти.
- Прежде чем поднимать автомобиль домкратом, убедитесь, что в нем нет людей или груза.
- Не поднимайте автомобиль, если на домкрате или под ним находятся

какие-либо предметы. Домкрат может потерять устойчивость, что приведет к несчастному случаю.

- Всегда выключайте двигатель, прежде чем поднять автомобиль с помощью домкрата. Никогда не раскачивайте и не толкайте автомобиль, опирающийся на домкрат. В результате толчка домкрат может выйти из опорной точки, что приведет к серьезным травмам или смерти.
- Перед подъемом автомобиля с помощью домкрата все пассажиры должны покинуть автомобиль. Подъем автомобиля с находящимися в нем людьми может привести к серьезным травмам или смерти.
- Не запускайте автомобиль, когда он стоит на домкрате. Это может привести к серьезным травмам или смерти.

#### ОСТОРОЖНО

Не ударяйте и не деформируйте опорную пластину тормозного диска при снятии и установке шины. В результате деформации опорная пластина начнет стучать по тормозному диску во время движения автомобиля.

- ▼ Модели для Австралии и Новой Зеландии

#### ПРЕДУПРЕЖДЕНИЕ

Для Австралии и Новой Зеландии приведенные ниже инструкции взяты из стандарта Australian/New Zealand Standard™ (AS/NZS 2693:2007). В целях вашей безопасности обязательно соблюдайте эти инструкции:

- По возможности домкрат следует устанавливать на ровной и твердой поверхности.
- Рекомендуется заблокировать колеса автомобиля упорами. В автомобиле, поднимаемом домкратом, не должно быть людей.
- Запрещается помещать какую-либо часть тела под автомобиль, поднятый домкратом.

#### ПРИМЕЧАНИЕ

Рекомендуется обратиться к дилеру SUBARU для подъема автомобиля профессиональным домкратом в условиях сервисной мастерской.

1. По возможности остановите автомобиль на твердой и ровной поверхности, затем выключите двигатель.
2. Включите стояночный тормоз и переведите рычаг селектора в положение стоянки (P).

3. Включите аварийную световую сигнализацию и выгрузите всех пассажиров и багаж из автомобиля.

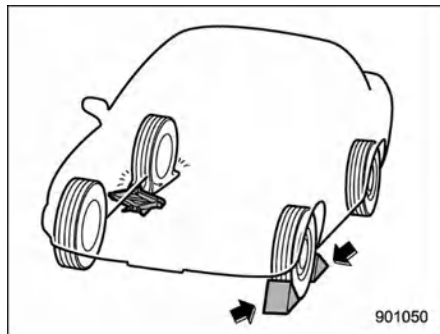

4. Установите противооткатные упоры спереди и сзади колеса, которое находится по диагонали от заменяемого колеса.
5. Возьмите домкрат, рукоятку домкрата и баллонный ключ.
- Инструменты и запасное колесо хранятся под полом багажного отсека. См. «Набор инструментов» ☞ стр. 408.

### ПРИМЕЧАНИЕ

- Перед использованием домкрата убедитесь, что он хорошо смазан.
- Чтобы достать инструменты и запасное колесо, поднимите пол багажного отсека и откройте ящик под полом. См. раздел «Вещевое отделение под полом багажного отсека» ☞ стр. 278.

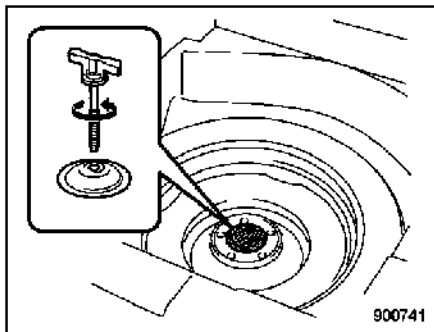

6. Извлеките ящик для инструментов и поверните крепежный болт против часовой стрелки, затем достаньте запасное колесо.

### ПРИМЕЧАНИЕ

Внимательно прочитайте инструкции в разделе «Неполноразмерное запасное колесо» ☞ стр. 406 и строго следуйте им.

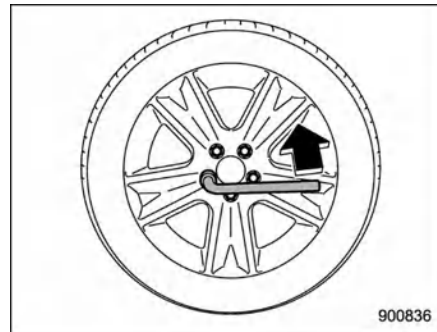

7. С помощью баллонного ключа ослабьте (но не снимайте!) колесные гайки.

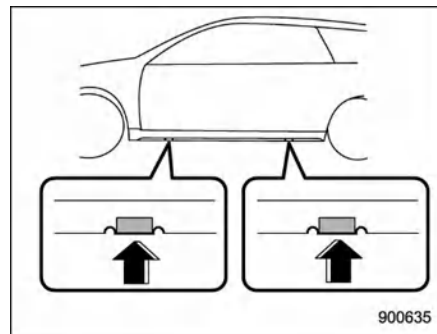

8. Установите домкрат под передней или задней опорной точкой на пороге, ближайшей к спустившей шине.

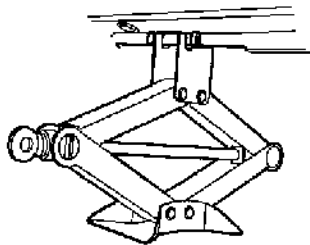

901025

Вращайте винт домкрата рукой до тех пор, пока головка домкрата не войдет в опорную точку.

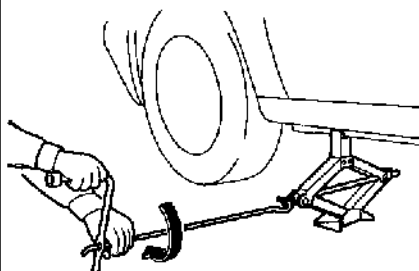

901184

10. Вставьте рукоятку домкрата в винт и поворачивайте рукоятку до тех пор, пока шина не опустится на землю. Не поднимайте автомобиль выше, чем это необходимо.

11. Снимите колесные гайки и спустившую шину.

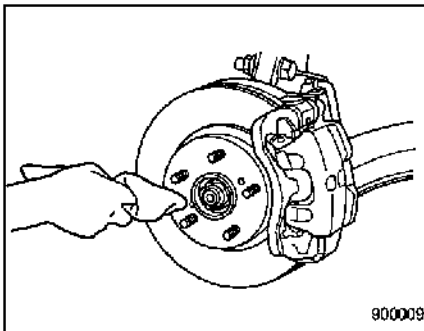

900009

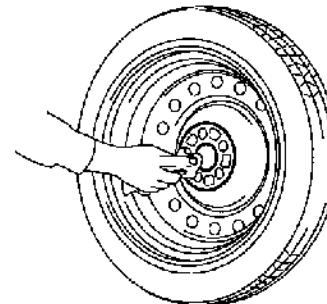

600162

12. Перед установкой запасного колеса очистите монтажные поверхности колеса и ступицы тканью.

13. Установите запасное колесо. Установите на место колесные гайки. Затяните их от руки.

### **⚠ ПРЕДУПРЕЖДЕНИЕ**

При установке запасного колеса не наносите на болты или гайки масло или смазку. Это может привести к ослаблению гаек и аварии.

14. Поверните рукоятку домкрата против часовой стрелки, чтобы опустить автомобиль.

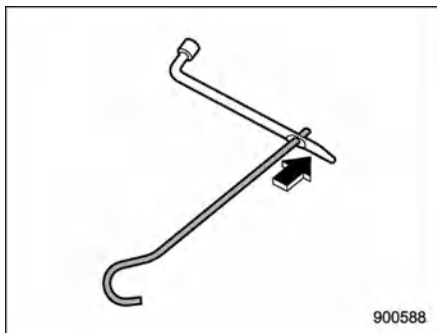

900588

9. Вставьте рукоятку домкрата в отверстие баллонного ключа.

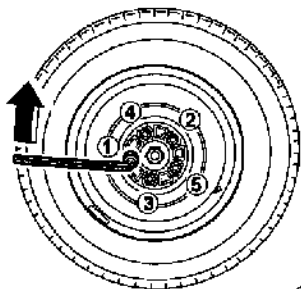

900192

15. С помощью баллонного ключа надежно затяните колесные гайки предписанным моментом в последовательности, указанной на иллюстрации.

Момент затяжки колесных гаек см. в разделе «Шины»  стр. 490. Никогда не давите ногой на баллонный ключ и не используйте удлинитель баллонного ключа, так как вы можете превысить предписанный момент затяжки. Проверьте момент затяжки колесных гаек в ближайшем сервисном центре.

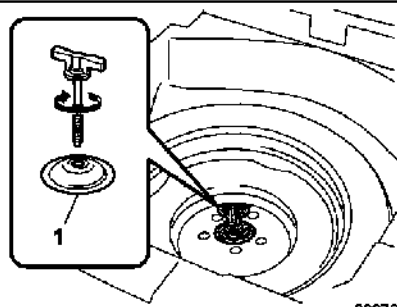

900781

1 Прижимная шайба

16. Поместите спущенную шину в нишу для запасного колеса. Установите прижимную шайбу выпуклой частью вверх и закрепите спущенную шину, надежно затянув крепежный болт.

### ПРИМЕЧАНИЕ

Если не удастся надежно зафиксировать спущенную шину, попробуйте перевернуть шайбу.

17. Храните домкрат, рукоятку домкрата и баллонный ключ в предусмотренных местах хранения.



### ПРЕДУПРЕЖДЕНИЕ

Никогда не кладите снятую шину или инструменты в салон автомобиля после

замены. При резком торможении или столкновении незакрепленные предметы могут отлететь в пассажиров и нанести травмы. Храните шину и все инструменты в надлежащем месте.

### ■ Система контроля давления в шинах (TPMS) (при наличии)

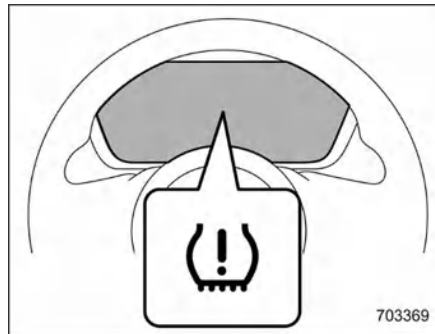

Сигнальная лампа низкого давления в шинах

Система контроля давления в шинах выдает водителю предупреждающее сообщение на основании сигналов датчиков, установленных в каждом колесе, если давление в шине упало значительно ниже порогового значения системы TPMS.

Система контроля давления в шинах активируется, только когда скорость движения автомобиля превышает 40 км/ч. Кроме того,

данная система может не отреагировать немедленно на резкое падение давления в шине (например, при разрыве, вызванном наездом на острый предмет).

### **⚠ ПРЕДУПРЕЖДЕНИЕ**

Если во время движения загорелась контрольная лампа низкого давления в шинах, ни в коем случае не тормозите резко. Вместо этого выполните описанные ниже действия. В противном случае может произойти авария с повреждениями автомобиля и тяжелыми травмами:

- 1) Продолжайте движение прямо, постепенно снижая скорость.
- 2) Медленно съехав с дороги, остановитесь в безопасном месте.
- 3) Модели, для которых доступна буксировка прицепа: Проверьте давление во всех четырех шинах и отрегулируйте его до одного из трех значений (обычное, полная нагрузка или буксировка) в **ХОЛОДНЫХ** шинах, указанного на табличке на стойке двери со стороны водителя.
- 4) Модели, для которых недоступна буксировка прицепа: проверьте давление во всех четырех шинах и отрегулируйте его до одного из наиболее подходящих значений (обычное или полная нагрузка)

в **ХОЛОДНЫХ** шинах, указанного на табличке на стойке двери со стороны водителя.

Если данная лампа продолжает гореть при движении автомобиля после регулировки давления в шинах, шина может иметь значительное повреждение, приводящее к быстрой утечке воздуха. В случае утечки воздуха из шины как можно скорее установите запасное колесо.

Если установлено запасное колесо или на диск замененного колеса не перенесен оригинальный датчик давления / передатчик, сигнальная лампа низкого давления в шинах будет непрерывно гореть после мигания в течение примерно одной минуты. Это показывает, что система TPMS неспособна отслеживать все четыре колеса. Рекомендуется как можно скорее обратиться к официальному дилеру SUBARU для замены шин и датчиков и/или перезагрузки настроек системы.

### ■ Экран системы TPMS (при наличии)

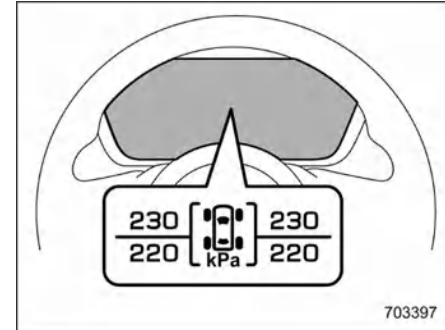

На данном экране отображается давление воздуха в каждой шине. См. раздел «Основные экраны» ☞ стр. 191.

## 9-5. Пуск от внешнего источника питания

### ■ Меры предосторожности при обращении с аккумуляторной батареей

#### ПРЕДУПРЕЖДЕНИЕ



**Внимательно** ознакомьтесь с данными инструкциями

В целях обеспечения безопасного и надлежащего ухода за аккумуляторной батареей перед проведением работ с аккумуляторной батареей или ее проверкой внимательно ознакомьтесь с приведенными ниже мерами предосторожности.



**Наденьте защитные очки**

Обязательно надевайте средства для защиты глаз при проведении работ в непосредственной близости от аккумуляторной батареи вашего автомобиля. Электролит содержит серную кислоту, которая при попадании в глаза может привести к потере зрения. Кроме того, аккумуляторная батарея выделяет легковоспламеняющийся и чрезвычайно взрывоопасный газ — водород. Защита глаз является жизненной необходимостью при возгорании этого газа.



**Электролит** содержит серную кислоту

Поскольку электролит содержит серную кислоту, при проверке состояния аккумуляторной батареи обязательно надевайте средства для защиты глаз и защитные перчатки. Не допускайте переворачивания аккумуляторной батареи и ударов по ней, поскольку это может привести к вытеканию электролита.

Ни в коем случае не допускайте попадания электролита на кожу, в глаза или на одежду, поскольку это может привести к ожогам и потере зрения. Если брызги электролита попали на вашу кожу, в глаза или на одежду, немедленно смойте их большим количеством воды. Если брызги электролита попали вам в глаза, немедленно обратитесь за медицинской помощью.

При случайном попадании электролита в полость рта, пищевод или желудок немедленно выпейте большое количество молока или воды, после чего обратитесь за медицинской помощью.

Электролит — едкая жидкость. При попадании капель электролита на окрашенные поверхности или на ткань обивки автомобиля немедленно смойте их большим количеством воды.



**Бережть от детей!**

Работы по обслуживанию аккумуляторной батареи должны проводиться лицами, осведомленными о возможных опасностях при работе с ней. Примите особые меры предосторожности, чтобы не допускать нахождения детей рядом с аккумуляторной батареей. Ненадлежащее обращение с аккумуляторной батареей может привести к потере зрения и ожогам.



**Бережть от огня!**

Перед началом работ с аккумуляторной батареей или проведением работ в непосредственной близости от нее погасите все сигареты, спички и зажигалки. Не допускайте возникновения рядом с аккумуляторной батареей электрических искр, а также нахождения рядом с ней легковоспламеняющихся предметов. Поскольку аккумуляторная батарея выделяет легковоспламеняющийся и чрезвычайно взрывоопасный водород, возникновение рядом с аккумуляторной батареей искровых разрядов или нахождение рядом с ней открытых источников огня может привести к взрыву.

При проведении работ в непосредственной близости от аккумуляторной батареи вашего автомобиля не допускайте замыкания между собой ее клемм (+) и (-) металлическими инструментами, а также замыкания ее положительной (+) клеммы на кузов автомобиля. При этом возникает короткое замыкание, которое может сопровождаться образованием искровых разрядов, что, в свою очередь, может стать причиной взрыва.

Для предотвращения образования искровых разрядов перед началом работ с аккумуляторной батареей или проведением работ в непосредственной близости от нее снимите с себя все кольца, наручные часы и другие металлические украшения и аксессуары.



**Взрывоопасно!**

Во время зарядки аккумуляторные батареи выделяют легковоспламеняющийся и чрезвычайно взрывоопасный газ —

водород. Для предотвращения взрывов осуществляйте зарядку аккумуляторной батареи вашего автомобиля в хорошо проветриваемом помещении, а также не допускайте нахождения рядом с ней легковоспламеняющихся предметов.

### ■ Меры предосторожности при пуске от внешнего источника питания

#### ⚠ ПРЕДУПРЕЖДЕНИЕ

- Не предпринимайте попыток запуска двигателя автомобиля от внешнего источника питания, если разряженная аккумуляторная батарея замерзла. Это может привести к разрыву корпуса аккумуляторной батареи или даже к ее взрыву.
- Убедитесь в надлежащем состоянии изоляции пусковых кабелей и их зажимов.

При отсутствии исправных пусковых кабелей не осуществляйте пуск от внешнего источника питания.

- Работая двигатель может представлять собой опасность. Держите пальцы, руки, одежду, волосы и инструменты подальше от вентилятора радиатора, ремней и других движущихся частей двигателя. Перед началом работ рекомендуется снять кольца, часы и галстук.

- Пуск от внешнего источника питания представляет опасность, если осуществляется неправильно. Если вы не уверены в правильности действий при пуске от внешнего источника питания, проконсультируйтесь с квалифицированным механиком.

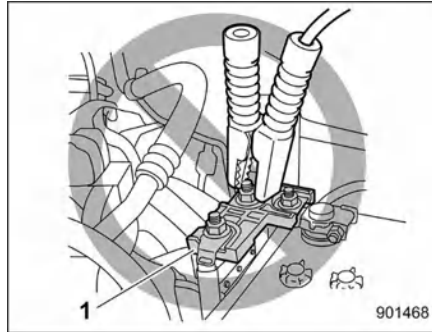

1 Предохранитель

#### ⚠ ПРЕДУПРЕЖДЕНИЕ

Никогда не подсоединяйте пусковой кабель к предохранителю рядом с выводом аккумуляторной батареи автомобиля. Это может привести к воспламенению газов, выделяемых батареями, и взрыву, в результате чего будут повреждены электронные устройства и двигатель.

#### ⚠ ОСТОРОЖНО

Внешняя пусковая батарея должна иметь напряжение 12 В. Не запускайте двигатель от внешнего источника, если вы не уверены, что внешняя батарея не соответствует требованиям.

Если вам не удается запустить двигатель вашего автомобиля из-за того, что его аккумуляторная батарея разряжена, вы можете запустить его от другой (внешней) аккумуляторной батареи, соединив две аккумуляторные батареи пусковыми кабелями.

### ■ Порядок запуска двигателя от внешнего источника питания

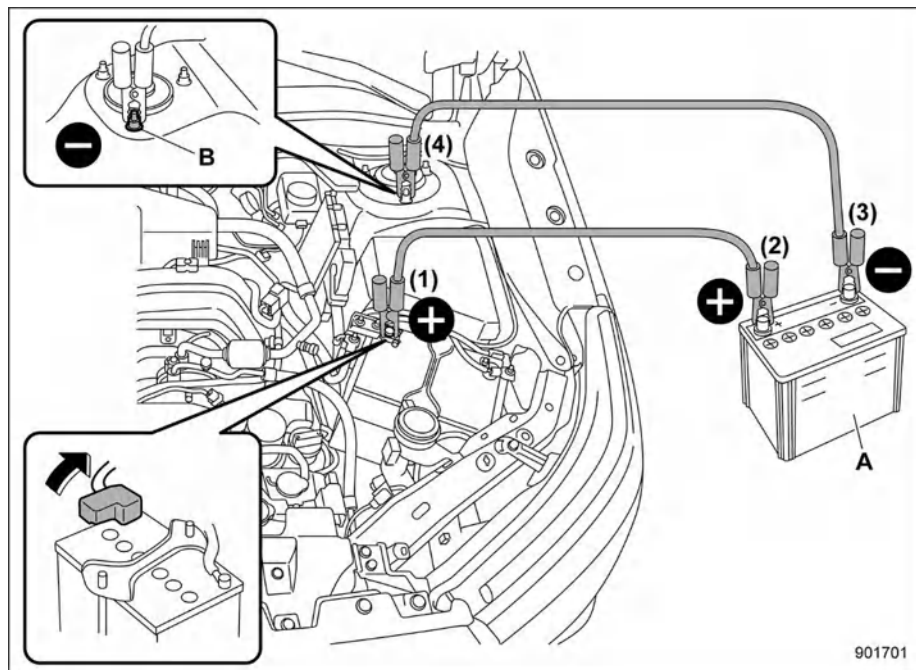

A Внешняя пусковая аккумуляторная батарея

B Гайка крепления амортизаторной стойки

1. Убедитесь, что напряжение внешней аккумуляторной батареи составляет 12 В, а ее отрицательный вывод соединен с массой.
2. Если внешняя аккумуляторная батарея находится в другом автомобиле, не допускайте соприкосновения двух автомобилей.
3. Выключите все ненужные световые приборы и другие электрические потребители.
4. Подсоедините пусковые кабели точно в указанной последовательности.
  - (1) Подсоедините один пусковой кабель к положительному (+) выводу разряженной батареи.
  - (2) Подсоедините другой конец этого же пускового кабеля к положительному (+) выводу внешней аккумуляторной батареи.
  - (3) Подсоедините один конец другого пускового кабеля к отрицательному (-) выводу внешней аккумуляторной батареи.
  - (4) Подсоедините другой конец кабеля к гайке крепления амортизаторной стойки.

Убедитесь в том, что кабели не проходят вблизи каких-либо движущихся частей, а их зажимы не соприкасаются с какими-либо другими металлическими деталями.

5. Запустите двигатель автомобиля, на котором установлена внешняя аккумуляторная батарея, и оставьте работать с умеренной частотой вращения. Затем запустите двигатель автомобиля с разряженной аккумуляторной батареей.

6. Как только запуск произведен, отсоедините пусковые кабели точно в обратной последовательности.

## 9-6. Перегрев двигателя

### ПРЕДУПРЕЖДЕНИЕ

Не снимайте крышку радиатора, не заглушив двигатель и не дав ему возможность полностью остыть. В горячем двигателе охлаждающая жидкость находится под давлением. Если двигатель еще не остыл, то при снятии крышки радиатора вы можете получить серьезные ожоги от выплескивания кипящей охлаждающей жидкости.

### ОСТОРОЖНО

В случае перегрева двигателя может быть снижена частота вращения коленчатого вала двигателя или скорость автомобиля. Немедленно остановите автомобиль в безопасном месте.

### ■ Если из-под капота выходит пар

Заглушите двигатель и примите меры, чтобы все пассажиры покинули автомобиль до тех пор, пока двигатель не остынет.

### ■ Если из-под капота не выходит пар

#### ПРИМЕЧАНИЕ

Более подробную информацию о порядке проверки уровня охлаждающей жидкости и доливки охлаждающей жидкости см. в разделе «Охлаждающая жидкость двигателя» ☞ стр. 455.

1. Обеспечьте работу двигателя в режиме холостого хода.
2. Откройте капот, чтобы обеспечить вентиляцию моторного отсека. См. раздел «Капот» ☞ стр. 447.

Убедитесь, что вентилятор радиатора вращается. Если вентилятор радиатора не вращается, немедленно заглушите двигатель, и мы рекомендуем вам связаться с вашим официальным дилером SUBARU для проведения ремонта.

3. После того как температура охлаждающей жидкости двигателя снизится, заглушите двигатель.

Если стрелка указателя температуры остается в секторе, соответствующем перегреву двигателя, заглушите двигатель.

4. После полного охлаждения двигателя проверьте уровень охлаждающей жидкости в расширительном бачке.

Если уровень охлаждающей жидкости двигателя находится ниже отметки LOW, долейте охлаждающую жидкость до отметки FULL.

5. Если расширительный бачок пуст, залейте в него охлаждающую жидкость. Затем снимите крышку радиатора и долейте охлаждающую жидкость в радиатор.

Если необходимо снять крышку с горячего радиатора, вначале оберните крышку радиатора плотной тканью, после чего медленно, без нажима, поверните ее до упора против часовой стрелки. Сбросьте давление в радиаторе. Когда давление в радиаторе будет полностью сброшено, снимите крышку радиатора, прижав ее вниз и повернув до высвобождения крышки.

## 9-7. Буксировка

### ПРЕДУПРЕЖДЕНИЕ

Запрещается буксировать полноприводные автомобили, когда одна пара колес (передних или задних) приподнята над поверхностью дороги, в то время как другая пара колес катится по дороге. Это приведет к уводу автомобиля в сторону в результате срабатывания или повреждения межосевого дифференциала.

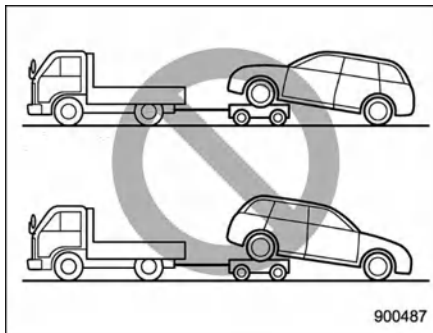

Если требуется буксировка автомобиля, SUBARU рекомендует обратиться для этого к вашему дилеру SUBARU или в коммерческую службу по эвакуации автомобилей.

## ■ Буксирная проушина и проушины крепления

Буксирная проушина должна использоваться только в экстренной ситуации.

**SUBARU рекомендует обратиться для буксировки к вашему дилеру SUBARU или в коммерческую службу по эвакуации автомобилей.**

### ОСТОРОЖНО

- Используйте только специально предназначенную для этих целей буксирную проушину и проушины крепления. Никогда не используйте для буксировки или крепления автомобиля детали подвески или элементы кузова.
- Ни в коем случае не используйте для буксировки крепежное отверстие, расположенное ближе всего к глушителю.

**Устанавливаемая спереди буксирная проушина:**

Передние буксирные проушины расположены в передней нижней части кузова с левой и правой стороны автомобиля.

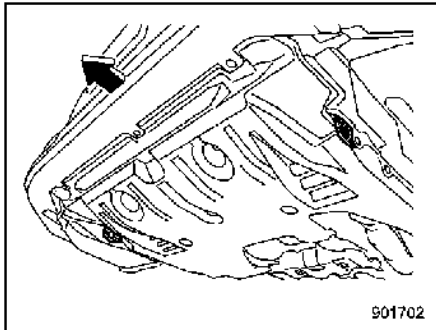

**Устанавливаемая сзади буксирная проушина:**

1. Достаньте отвертку, буксирную проушину, баллонный ключ и рукоятку домкрата из вещевого отделения под полом багажного отсека.

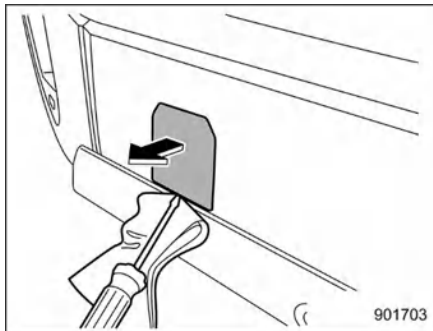

2. Оберните конец плоской отвертки виниловой лентой или тканью, чтобы не поцарапать бампер. С помощью отвертки снимите заглушку заднего бампера. Под заглушкой находится резьбовое отверстие для установки буксирной проушины.

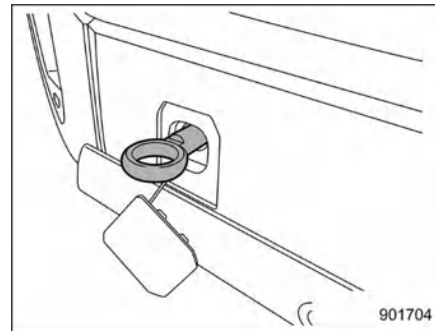

3. Вкрутите буксирную проушину в резьбовое гнездо на всю длину резьбовой части буксирной проушины.

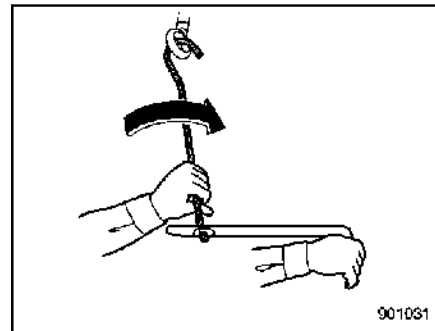

4. С помощью рукоятки домкрата и баллонного ключа надежно затяните буксирную проушину.

После буксировки снимите буксирную проушину и положите в вещевое отделение, расположенное под фальшполом багажного отсека.

Установите на бампер заглушку гнезда для буксирной проушины.

### **▲ ПРЕДУПРЕЖДЕНИЕ**

- Не используйте буксирную проушину в других целях, кроме буксировки автомобиля.
- Убедитесь в том, что после буксировки буксирная проушина снята с автомобиля. Если оставить буксирную проушину на автомобиле, это может помешать надлежащему срабатыванию функции отключения топливного насоса при ударе сзади.

### **▲ ОСТОРОЖНО**

- Во избежание деформации бампера и буксирной проушины не допускайте чрезмерной нагрузки на буксирную проушину.
- Для моделей, оснащенных системой обнаружения объектов позади автомобиля (SRVD), при буксировке другого автомобиля нажмите «Система обнаружения объектов позади автомобиля (SRVD)», чтобы отключить систему. Система может работать некорректно из-за препятствий на пути радиоволн. Подробнее о включении/выключении

системы обнаружения объектов позади автомобиля Subaru (SRVD) см. раздел «Автомобиль» ☞ стр. 208.

Передние проушины крепления:

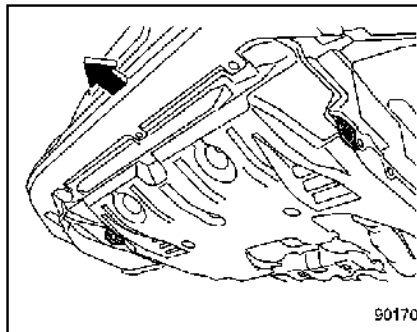

Передние проушины крепления расположены между каждым из передних колес и передним бампером.

Задние крепежные отверстия

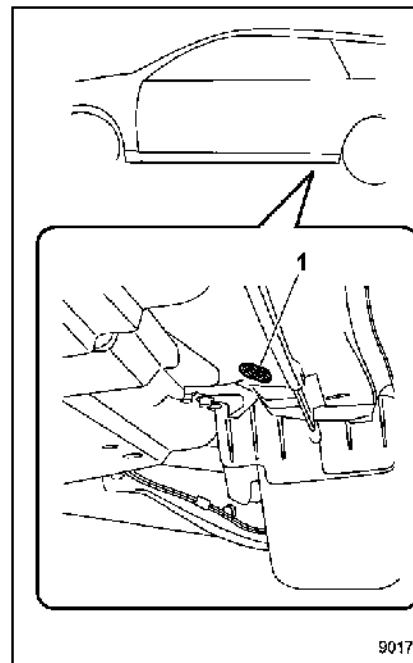

1 Заднее крепежное отверстие

Задние крепежные отверстия расположены около каждого элемента жесткости точки поддомкрачивания.

В каждом заднем крепежном отверстии имеется заглушка. Для использования задних крепежных отверстий удалите заглушки.

После использования задних крепежных отверстий верните заглушки на место.

### **▲ ПРЕДУПРЕЖДЕНИЕ**

Используйте задние крепежные отверстия только для закрепления автомобиля при помощи тросов путем их растяжки вниз. Если их использовать для закрепления автомобиля в других направлениях, тросы могут выскользнуть из отверстий, что может привести к возникновению опасной ситуации.

### ■ **Транспортировка автомобиля на платформе эвакуатора**

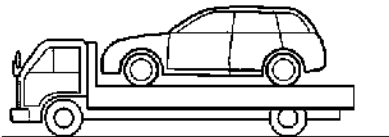

900488

Этот способ транспортировки вашего автомобиля является наиболее предпочтительным. Для обеспечения

безопасной транспортировки автомобиля следуйте приведенным ниже инструкциям:

1. Установите рычаг селектора в положение Р.
2. Надежно зафиксируйте положение автомобиля стояночным тормозом.
3. Надежно закрепите автомобиль на платформе крепежными цепями. Все крепежные цепи должны быть натянуты с одинаковым усилием. Проследите за тем, чтобы натяжение крепежных цепей не было чрезмерным и не уменьшило дорожный просвет вашего автомобиля.

### **▲ ОСТОРОЖНО**

Транспортировка автомобиля на платформе эвакуатора может привести к нарушению регулировки фар. В таком случае рекомендуем вам проверить регулировку фар у дилера SUBARU после транспортировки автомобиля на платформе эвакуатора.

### ■ **Буксировка без погрузки**

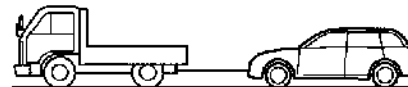

900489

### **▲ ПРЕДУПРЕЖДЕНИЕ**

- Не допускайте перевода замка зажигания в положение OFF на вашем автомобиле во время его буксировки. В противном случае произойдет блокировка рулевого колеса и положения его передних колес.
- Следует помнить, что при выключенном двигателе усилитель тормозов и усилитель рулевого управления не работают. Нажатие на педаль тормоза и управление рулевым колесом при выключенном двигателе потребуют от вас гораздо больших физических усилий.

**▲ ОСТОРОЖНО**

- В случае выявления неисправностей в трансмиссии вашего автомобиля его транспортировку необходимо осуществлять на платформенном эвакуаторе.
- Иногда буксировка автомобиля из-за его повреждений невозможна. В этом случае используйте для его транспортировки платформенный эвакуатор.
- Скорость при буксировке не должна превышать 30 км/ч (19 миль в час), а максимальное расстояние буксировки — 50 км (31 милю). Для буксировки автомобиля на большее расстояние или с более высокой скоростью необходимо использовать платформенный эвакуатор.
- При наличии длинных спусков или крутых уклонов используйте платформенный эвакуатор. Так как при буксировке торможение двигателем не работает, не удерживайте педаль тормоза нажатой в течение длительного времени. Это может привести к перегреву тормозов.
- Двигайтесь аккуратно, не допускайте рывка буксировочного троса при резком трогании с места.
- Для буксировки используйте специальный буксировочный трос. Если для буксировки необходимо

использовать стальной трос или металлические цепи, оберните участок, соприкасающийся с бампером, тканью, чтобы защитить его от повреждений.

1. Выключите стояночный тормоз и переведите коробку передач в нейтральное положение.
2. Во время буксировки замок зажигания должен находиться в положении ON.
3. Плавно выберите провисание буксирного троса, чтобы избежать повреждения вашего автомобиля.

## 9-8. Электромеханический стояночный тормоз — если невозможно выключить электромеханический стояночный тормоз

Рекомендуем обратиться к дилеру SUBARU для выключения электромеханического стояночного тормоза.

## 9-9. Брелок дистанционного доступа — действия при сбоях в работе брелока дистанционного доступа

### ⚠ ОСТОРОЖНО

Не допускайте нахождения металлических предметов, источников магнитного поля и передатчиков радиосигналов в зоне между брелоком дистанционного доступа и кнопкой запуска/остановки двигателя. Они могут создать помехи обмену данными между брелоком дистанционного доступа и кнопкой запуска/остановки двигателя.

Приведенные ниже функции могут не работать по причине наличия сильных радиосигналов в окружающей зоне или разрядки элемента питания брелока дистанционного доступа:

- Запирание/отпирание дверей, а также крышки багажного отсека
- Переключение режимов электропитания
- Запуск двигателя

В таких случаях выполните приведенную ниже процедуру. Если элемент питания брелока дистанционного доступа разряжен, замените его новым. См. раздел «Замена элемента

питания брелока дистанционного доступа» ☞ стр. 481.

### ■ Запирание и отпирание

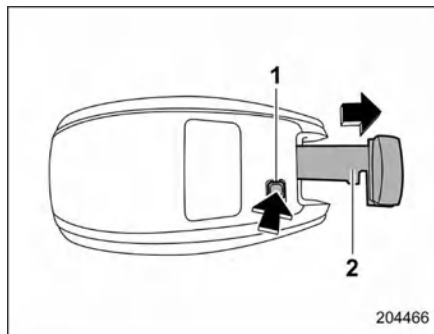

- 1 Кнопка фиксатора
- 2 Аварийный ключ

Нажав кнопку фиксатора брелока дистанционного доступа, извлеките аварийный ключ.

Запирите или отпирите дверь водителя при помощи аварийного ключа в соответствии с процедурой, описанной в разделе «Запирание и отпирание дверей снаружи» ☞ стр. 132.

### ПРИМЕЧАНИЕ

**После запирания или отпирания при помощи аварийного ключа обязательно вновь вставьте его в брелок дистанционного доступа.**

### ■ Переключение режимов электропитания

1. Включите стояночный тормоз.
2. Установите рычаг селектора в положение P.
3. Выжмите педаль тормоза.

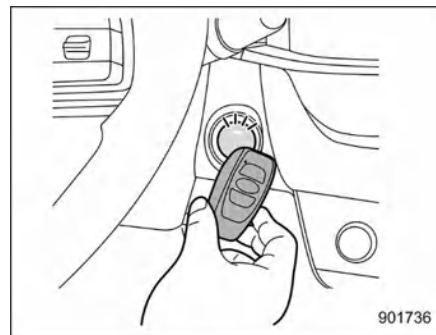

4. Удерживая брелок дистанционного доступа так, чтобы его кнопки были обращены к вам, коснитесь им кнопки запуска/остановки двигателя.

Когда процесс обмена данными между брелоком дистанционного доступа и автомобилем будет завершен, раздастся звуковой сигнал. Одновременно состояние кнопки запуска/остановки двигателя изменится следующим образом:

- Если система дистанционного доступа с функцией запуска/остановки двигателя при помощи кнопки отключена: ACC.
- В других условиях: ON.

- Если система дистанционного доступа с функцией запуска/остановки двигателя при помощи кнопки отключена, нажмите кнопку запуска/остановки двигателя при отпущенной педали тормоза. Состояние кнопки запуска/остановки двигателя изменится на ON.

### ПРИМЕЧАНИЕ

Если переключение режимов электропитания не произошло даже после точного выполнения описанной выше процедуры, рекомендуем обратиться к вашему дилеру SUBARU.

### ■ Запуск двигателя

- Включите стояночный тормоз.
- Установите рычаг селектора в положение P.
- Выжмите педаль тормоза.

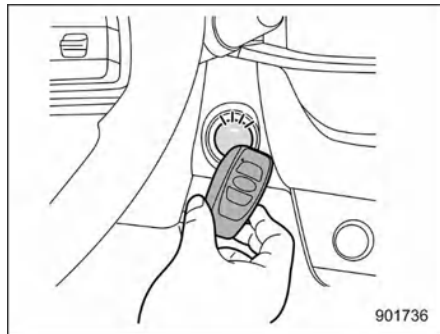

901736

- Удерживая брелок дистанционного доступа так, чтобы его кнопки были

обращены к вам, коснитесь им кнопки запуска/остановки двигателя. Когда процесс обмена данными между брелоком дистанционного доступа и автомобилем будет завершен, раздастся звуковой сигнал. Одновременно состояние кнопки запуска/остановки двигателя изменится на ACC или ON.

- После того как кнопка запуска/остановки двигателя переходит в состояние ACC или ON, нажмите кнопку запуска/остановки двигателя, удерживая нажатой педаль тормоза.

### ПРИМЕЧАНИЕ

Если двигатель не запускается даже после точного выполнения описанной выше процедуры, рекомендуется обратиться к дилеру SUBARU.

## 9-10. Крышка багажного отсека — если крышка багажного отсека не открывается

Если невозможно открыть крышку багажного отсека с помощью кнопки открывания багажного отсека, ее можно открыть изнутри багажного отсека.

Для моделей, поставляемых в Австралию:

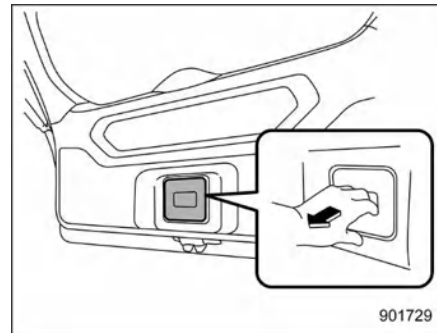

- Вручную снимите сервисную крышку в центральной нижней части внутренней облицовки крышки багажного отсека.

**▲ ОСТОРОЖНО**

Не держитесь за сервисную крышку при открытии или закрытии багажного отсека. Сервисная крышка сконструирована таким образом, чтобы ее можно было легко снять. Если сильно схватиться за нее, сервисная крышка

может неожиданно отсоединиться, что может привести к травме.

За исключением моделей для Австралии:

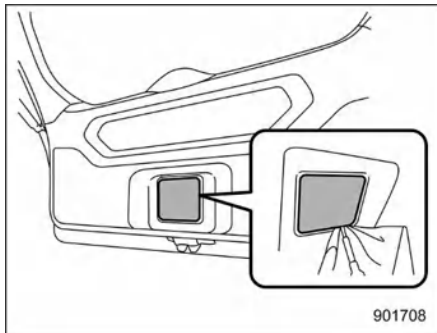

1. Оберните конец плоской отвертки виниловой лентой или тканью, чтобы не поцарапать окрашенные детали кузова. Снимите сервисную крышку в центральной нижней части внутренней облицовки крышки багажного отсека с помощью плоской отвертки.

**▲ ОСТОРОЖНО**

Никогда не передвигайте рычаг отпирания крышки багажного отсека пальцами, так как это может привести к травмам. Обязательно используйте плоскую отвертку или подобный инструмент.

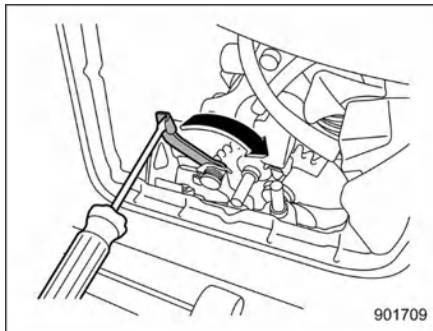

2. Поверните рычаг отпирания крышки багажного отсека вправо с помощью плоской отвертки или аналогичного инструмента. Крышка багажного отсека откроется.

## 9-11. Люк в крыше (при наличии) — если люк в крыше не закрывается

Если люк не закрывается, рекомендуем вам проверить систему у дилера SUBARU.

## 9-12. Неисправности центрального информационного дисплея

Если экран становится синим или черным, это свидетельствует о возможных временных ошибках или неисправностях центрального информационного дисплея.

Если речь идет только о временных ошибках, приведенная ниже процедура может помочь устранить их:

1. Остановите автомобиль в безопасном месте.
2. Переверните выключатель зажигания один раз в положение OFF.
3. Откройте и закройте дверь.
4. Дождитесь появления и исчезновения экрана прощания на центральном информационном дисплее.
5. Запустите двигатель.
6. Если работа центрального информационного дисплея не восстановилась после перезапуска, рекомендуем обратиться к вашему дилеру SUBARU.

## 9-13. Если ваш автомобиль попал в аварию

- **Запуск двигателя автомобиля после попадания в аварию**

### ОСТОРОЖНО

**Если автомобиль попал в аварию, перед запуском двигателя обязательно проверьте поверхность под автомобилем. Если видны следы утечки топлива, не пытайтесь запустить двигатель. Топливная система повреждена и нуждается в ремонте. Немедленно обратитесь в ближайший автомобильный сервисный центр. Рекомендуем обращаться к дилеру SUBARU.**

Ваш автомобиль оснащен системой отсечки топливного насоса. Если автомобиль получил удар в результате аварии и т. п., топливный насос останавливает подачу топлива в систему, чтобы сократить до минимума утечку топлива. Тем не менее в зависимости от условий удара в момент столкновения система отключения топливного насоса может не сработать.

После срабатывания системы выполните следующие действия для запуска двигателя:

1. Установите режим электропитания ACC или OFF при помощи кнопки запуска/остановки двигателя.

2. Запустите двигатель.

- **Автоматическое запираение/отпираение дверей в случае ДТП**

Если функция автоматического запираения/отпираения дверей включена, все двери будут автоматически заперты во время движения. Подробнее см. в разделе «Автоматическое запираение/отпираение дверей» стр. 133.

Если происходит сильное столкновение автомобиля, при котором могут сработать подушки безопасности, произойдет автоматическое отпираение замков дверей, что позволит пассажирам быстро покинуть автомобиль. Как правило, подушки безопасности не срабатывают при заднем столкновении. Однако если удар достаточно сильный для срабатывания подушек безопасности, также может сработать функция отпираения дверей.

В подобном случае работа функции автоматического запираения/отпираения дверей будет приостановлена и двери останутся незапертыми.

Сначала убедитесь в безопасности окружающей обстановки и выполните указанные ниже действия, чтобы возобновить работу функции автоматического запираения/отпираения дверей.

1. Переверните кнопочный выключатель зажигания в положение OFF (Вкл.).
2. Переверните кнопочный выключатель зажигания в положение ON (Вкл.).

**ПРИМЕЧАНИЕ**

В зависимости от силы удара аварийное отпирание может не сработать.

 **ОСТОРОЖНО**

Если имеются описанные ниже признаки, система может неисправна.

Рекомендуется обратиться для проверки системы к дилеру SUBARU.

- Двери автоматически отпираются во время движения.
- Когда все двери закрыты, двери отпираются при нажатии на сторону запираения переключателя замков дверей.
- Функция автоматического запираения/отпираения дверей не работает.

■ **Открытие замка крышки багажного отсека после ДТП (модели для Австралии)**

В случае сильного удара, например при столкновении, крышку багажного отсека все равно можно будет открыть вручную снаружи, нажав кнопку открывания крышки багажного отсека, что позволит эвакуировать пассажиров из автомобиля. Запертая крышка багажного отсека будет разблокирована независимо от состояния ее замка, остановки

или движения автомобиля, или положения рычага селектора. Однако даже после разблокировки крышка багажного отсека не откроется автоматически. Чтобы восстановить нормальную работу функции электропривода крышки багажного отсека, выполните следующие действия:

1. Остановите автомобиль в безопасном месте.
2. Переведите рычаг селектора в положение P.
3. Выключите и снова включите зажигание.
4. Подождите не менее 5 секунд для восстановления питания функции электропривода крышки багажного отсека.

 **ОСТОРОЖНО**

Следующие признаки могут указывать на неисправность системы. Если какой-либо из перечисленных ниже признаков присутствует на вашем автомобиле, рекомендуем обратиться для проверки к дилеру SUBARU:

- Даже если крышка багажного отсека заперта и у вас нет брелока дистанционного доступа, ее все равно можно открыть, нажав кнопку открывания крышки багажного отсека.
- Даже если выключатель зажигания находится в положении ON, а рычаг селектора находится в положении, отличном от P, крышка багажного

отсека все равно можно открыть, нажав кнопку открывания крышки багажного отсека.

**ПРИМЕЧАНИЕ**

В некоторых случаях разблокировка замка крышки багажного отсека может не сработать после столкновения и открыть крышку багажного отсека с помощью кнопки открывания не получится. На работоспособность крышки багажного отсека могут повлиять степень тяжести или тип аварии. Если крышку багажного отсека не удается разблокировать, см. раздел «Крышка багажного отсека — если крышка багажного отсека не открывается» ☞ стр. 424.

■ **Функция торможения после столкновения**

Для предотвращения или снижения тяжести вторичных повреждений в случае столкновения, если автомобиль определяет столкновение при движении со скоростью 12 км/ч или более, функция торможения после столкновения автоматически включает тормоза.

 **ОСТОРОЖНО**

- Функция торможения после столкновения предназначена

для остановки автомобиля непосредственно после столкновения. После столкновения обязательно нажмите педаль тормоза и немедленно остановите автомобиль в безопасном месте.

- Если автомобиль останавливается в результате автоматического торможения при срабатывании функции торможения после столкновения, автоматическое торможение прекращается сразу после остановки автомобиля. Для того чтобы сохранить неподвижное состояние автомобиля, немедленно нажмите педаль тормоза.
- В зависимости от обстоятельств аварии, в частности дорожной обстановки, степени повреждения автомобиля или других факторов, даже если автоматическое торможение в результате срабатывания функции торможения после столкновения замедлит автомобиль, полная остановка автомобиля с помощью этой функции может оказаться невозможной.

и автоматическое торможение прекращается.

- Функция торможения после столкновения не будет работать, если ее компоненты повреждены в результате столкновения.

## ПРИМЕЧАНИЕ

- Если во время автоматического торможения вы нажимаете педаль акселератора, функция торможения после столкновения отключается

<b>10-1. Уход снаружи</b> .....	<b>430</b>
Мойка .....	430
Обработка воском и полировка .....	431
Очистка легкосплавных дисков .....	432
<b>10-2. Защита от коррозии</b> .....	<b>433</b>
Наиболее распространенные причины коррозии .....	433
Меры по предотвращению коррозии .....	433
<b>10-3. Чистка салона</b> .....	<b>434</b>
Тканевая обивка сидений .....	434

Кожаная обивка сидений .....	434
Обивка из синтетической кожи .....	434
Ремень безопасности .....	435
Передняя панель, центральная консоль, переключатели, комбинация приборов и другие пластиковые поверхности .....	435
Центральный информационный дисплей .....	435

## 10-1. Уход снаружи

### ■ Мойка

#### ОСТОРОЖНО

- При использовании средства для мытья автомобиля используйте большое количество воды и тщательно смойте моющее средство, чтобы оно не осталось на тормозных суппортах. Если детали тормозной системы (тормозные суппорты и колодки) мокрые, тормозной путь увеличивается. Чтобы просушить тормоза, выполните поездку на безопасной скорости, слегка нажимая педаль тормоза для нагрева деталей тормозов).
- Не мойте моторный отсек и прилегающие к нему области. Если вода попадет в воздухозаборник двигателя или на компоненты электрооборудования, это вызовет неисправности двигателя или усилителя рулевого управления.
- При мойке внутренних поверхностей крыльев, днища, бамперов и выступающих элементов, таких как выпускные трубы и их концевые секции, будьте осторожны, чтобы не получить травму при касании острых краев.

- Не используйте никакие органические растворители при мойке поверхностей световых приборов. Однако, если моющее средство, содержащее органический растворитель, все-таки использовалось для мойки поверхности светового прибора, полностью смойте моющее средство водой. В противном случае возможно повреждение поверхности светового прибора.
- При мойке автомобиля отключите стеклоочистители. Если переключатель стеклоочистителей установлен в положение AUTO, то при мойке автомобиля стеклоочистители могут неожиданно сработать и причинить травму.
- Так как ваш автомобиль оборудован очистителем заднего стекла, щетки автоматической мойки автомобилей могут зацепиться за него, что может привести к повреждению поводка стеклоочистителя и других деталей. Попросите оператора автоматической мойки установить такой режим мойки, при котором щетки не будут касаться поводка очистителя заднего стекла, или перед мойкой зафиксируйте поводок стеклоочистителя на заднем стекле клейкой лентой.
- Если климатическая установка работает во время мойки автомобиля, не устанавливайте

режим вентиляции с притоком наружного воздуха. Имеется риск попадания воды в автомобиль через воздухозаборники.

### ПРИМЕЧАНИЕ

- Перед использованием автоматической мойки убедитесь, что она относится к допустимому типу.
- Объектив камеры заднего вида имеет защитное покрытие, помогающее избежать царапин. Тем не менее при мойке автомобиля или очистке объектива камеры соблюдайте осторожность, чтобы не поцарапать объектив. Не протирайте щеткой непосредственно объектив камеры. Качество изображения камеры заднего вида может ухудшиться.

Лучшим способом поддержания безупречного внешнего вида вашего автомобиля является регулярная мойка. Чтобы дорожная грязь не впитывалась в окрашенные поверхности, мойте автомобиль не реже одного раза в месяц.

Смывайте грязь влажной губкой с большим количеством теплой или холодной воды. Не мойте автомобиль горячей водой и под прямыми солнечными лучами.

Соли, химикаты, прилипших насекомых, гудрон, сажу, древесную смолу и птичий помет следует смывать с использованием мягкого моющего средства. Перед использованием моющего средства убедитесь, что оно нейтральное. Не используйте сильнодействующее мыло или химические

моющие средства. Все моющие средства следует быстро смывать с поверхности и не допускать их высыхания. Ополосните автомобиль большим количеством теплой воды. Вытрите оставшуюся воду замшей или мягкой тканью. Используйте резиновые перчатки и щетку для ручной мойки днища, внутренних поверхностей крыльев и подвески, чтобы эффективно удалить грязь и пыль.

#### ▼ Мойка днища

Химические вещества, соли и песок, используемые для обработки дорог зимой, способствуют коррозии компонентов, расположенных под днищем автомобиля, таких как система выпуска отработавших газов, трубопроводы топливной и тормозной систем, тросы тормозной системы, панели днища и крылья, а также детали подвески.

Для уменьшения вредного воздействия этих веществ следует регулярно и тщательно промывать днище и колесные арки автомобиля теплой или холодной водой.

Налипшие грязь и песок на компонентах, расположенных под днищем, могут ускорять коррозию.

Смывайте грязь и песок с днища после поездок по песку, в условиях бездорожья или по грязным дорогам.

Тщательно промывайте детали подвески и осей автомобиля, так как они особенно страдают от налипших грязи и песка. Не используйте острые инструменты для удаления присохшей грязи.

### ОСТОРОЖНО

- Промывая детали подвески, соблюдайте особую осторожность, чтобы не повредить тормозные шланги, жгуты проводов датчиков и другие детали.
- При мойке нижней части кузова автомобиля соблюдайте достаточное расстояние между форсункой моечного аппарата и кузовом автомобиля и не направляйте струю воды на один и тот же участок в течение длительного времени. Это может привести к повреждению компонентов двигателя, электрической системы, резиновых уплотнителей и других деталей.

#### ▼ Использование оборудования для мойки теплой водой

- Удерживайте насадку моечного аппарата на расстоянии не менее 30 см от автомобиля.
- Не мойте одно и то же место в течение длительного времени.
- Если не удается легко удалить загрязнение с помощью мойки высокого давления, вымойте этот участок вручную. Обратите внимание, что некоторые мойки высокого давления могут распылять горячую воду или воду под высоким давлением. Это может стать причиной повреждений лакокрасочного покрытия кузова, повреждений или деформации молдингов или других пластиковых деталей, а также привести к протечкам воды в салон автомобиля.

## ■ Обработка воском и полировка

Перед обработкой воском и полировкой обязательно вымойте и высушите автомобиль.

Используйте полироль и воск хорошего качества и наносите их в соответствии с инструкциями производителя. Нанесите воск или полировку только на остывшие окрашенные поверхности.

Следует производить полировку и обработку воском не только окрашенных поверхностей вашего автомобиля, но и декоративных хромированных деталей. Без воска окрашенные поверхности автомобиля тускнеют, утрачивая первоначальный блеск, а краска быстрее стареет. Рекомендуется наносить слой воска не реже одного раза в месяц либо в тех случаях, когда вода перестает скатываться с поверхностей.

Если внешний вид лакокрасочного покрытия ухудшился до такой степени, что оно потеряло свой блеск, слегка отполируйте поверхность мелкозернистой пастой. Полируйте не только поврежденный участок, обязательно обработайте и прилегающие к нему области. Всегда полируйте только в одном направлении. Рекомендуется использовать пасту с зернистостью № 2000. Запрещается использовать крупнозернистую пасту. Крупнозернистые пасты имеют в составе меньшее количество мелких частиц и могут повредить лакокрасочное покрытие. После полировки пастой покройте поверхность воском, чтобы восстановить первоначальный блеск. Частая полировка с применением пасты

или неправильная техника полировки приведут к удалению слоя лакокрасочного покрытия и обнажению грунтовки. В случае сомнений рекомендуется обратиться к дилеру SUBARU или в специализированную компанию по покраске автомобилей.

### ОСТОРОЖНО

Не обрабатывайте никакими органическими растворителями поверхности световых приборов. Однако, если на поверхность светового прибора все же попали полироль или воск с органическими растворителями, тщательно удалите полироль или воск с поверхности. В противном случае возможно повреждение поверхности светового прибора.

### ПРИМЕЧАНИЕ

- При нанесении воска на кузов автомобиля не допускайте засорения форсунок стеклоомывателя.
- Не протирайте камеру заднего вида спиртом, бензином или растворителем для красок. В противном случае возможно обесцвечивание окраски камеры. Для удаления загрязнений протрите камеру салфеткой, смоченной раствором нейтрального моющего средства, а затем вытрите мягкой сухой тканью.
- При нанесении воска на кузов автомобиля не допускайте его попадания на камеру заднего вида. В случае попадания воска на камеру

смочите чистую салфетку раствором нейтрального моющего средства и смойте воск.

- **Модели Subaru Outback Wilderness:** если во время полировки автомобиля воск попадет на наклейку капота, это может усилить отражающий эффект наклейки капота и ухудшить ее антибликовые свойства.

### ■ Очистка легкосплавных дисков

#### ▼ Автомобили без колесных дисков с матовым лакокрасочным покрытием

- Как можно чаще удаляйте с легкосплавных колесных дисков дорожную грязь или химические вещества, используемые для обработки дорог. Если грязь остается на поверхности слишком долго, ее будет трудно очистить.
- Не используйте для чистки колесных дисков чистящие средства, содержащие абразивные частицы. Используйте только нейтральные чистящие средства и тщательно смывайте их водой. Не чистите колесные диски жесткой щеткой и не направляйте на них струю воды из моечного аппарата высокого давления.
- Если автомобиль подвергся воздействию брызг морской воды, морского воздуха или двигался по дорогам, обработанным солью или другими веществами, необходимо при первой возможности

вымывать его (включая легкосплавные диски) водой.

#### ▼ Автомобили с колесными дисками с матовым лакокрасочным покрытием

### ОСТОРОЖНО

Обязательно соблюдайте следующие меры предосторожности, так как матовое покрытие колесных дисков легко повредить:

- Не трите и не полируйте диски щеткой или сухой тканью.
- Не используйте покрытия для дисков или абразивные моющие средства.

Поскольку для дисков с матовым покрытием требуются иные методы очистки, чем для обычных легкосплавных дисков, обязательно соблюдайте следующие правила. Для получения более подробной информации обратитесь к дилеру SUBARU.

- Удаляйте загрязнения водой. Если диски сильно загрязнены, используйте губку или мягкую ткань, смоченную разбавленным нейтральным моющим средством, чтобы удалить загрязнения.

## 10-2. Защита от коррозии

Конструкция и технология изготовления автомобиля обеспечивают его высокую коррозионную стойкость. Большая часть деталей автомобиля либо изготовлена из специальных материалов, либо имеет специальные защитные покрытия, обеспечивающие не только безупречный внешний вид автомобиля, но и его прочность, а также надежность в эксплуатации.

### ■ Наиболее распространенные причины коррозии

Наиболее распространенными причинами коррозии являются:

- Скопление влаги, содержащейся в грязи и других инородных веществах, в отдельных панелях кузова, внутренних полостях и других местах.
- Повреждение слоя эмали и других слоев лакокрасочного покрытия ударами камней или незначительными ДТП.

Развитие коррозии на автомобиле ускоряется в следующих условиях:

- Воздействие на кузов автомобиля дорожной соли или химических реагентов, применяемых для борьбы с пылью; эксплуатация автомобиля в прибрежных районах, отличающихся повышенным содержанием в воздухе различных солей, а также в районах со значительными промышленными выбросами.

- Эксплуатация в условиях с высокой влажностью, особенно когда температура колеблется чуть выше нуля.
- Длительное сохранение влаги в некоторых частях автомобиля даже после того, как другие части автомобиля просохли.
- Высокая температура способствует коррозии частей автомобиля, где быстрое высыхание влаги невозможно из-за затрудненной вентиляции.

### ■ Меры по предотвращению коррозии

Для предотвращения коррозии кузова автомобиля, а также деталей подвески следует регулярно мыть автомобиль. Кроме того, при первой возможности мойте автомобиль после движения по любой из следующих поверхностей:

- по дорогам, обработанным солью в зимнее время;
- по грязи, песку, гравию;
- по прибрежным дорогам.

После зимы рекомендуется тщательно вымыть днище автомобиля.

Перед наступлением зимы следует проверить состояние компонентов, расположенных под днищем автомобиля, таких как система выпуска отработавших газов, трубопроводы топливной и тормозной систем, тросы тормозной системы, детали подвески, рулевого управления, днище кузова и крылья. При обнаружении ржавчины на каком-либо компоненте следует выполнить антикоррозийную обработку этих компонентов

(кроме системы выпуска отработавших газов) или заменить их. Для проведения этих работ рекомендуем обратиться к дилеру SUBARU.

Устраняйте сколы и царапины на краске сразу же после обнаружения.

Проверьте, не накопилась ли вода или грязь под напольными ковриками. Это тоже может стать причиной коррозии. Время от времени проверяйте, нет ли под ковриками сырости.

Поддерживайте сухость в гараже. Не храните автомобиль в сыром гараже с недостаточной вентиляцией. В таком гараже может возникнуть коррозия из-за сырости. Кроме того, влажность повысится, если вы будете осуществлять в гараже мойку автомобиля, а также если перед въездом в гараж вы не будете очищать автомобиль от влаги или снега.

При эксплуатации вашего автомобиля в холодную погоду и/или в тех районах, где дороги обрабатываются солью или другими коррозионно-активными материалами, следует регулярно проверять состояние и смазывать дверные петли и замки, а также замок капота.

## 10-3. Чистка салона

Для очистки панели управления климатической установки, аудиосистемы, передней панели, центральной консоли, комбинации приборов и переключателей используйте мягкую влажную ткань. (Не используйте органические растворители.)

### ■ Тканевая обивка сидений

Удалите грязь, пыль и мусор с помощью пылесоса. Если грязь затвердела и не удаляется пылесосом, используйте для ее удаления мягкую щетку, после чего очистите сиденье пылесосом.

Протрите тканевую обивку хорошо отжатой влажной тканью, после чего дайте сиденьям основательно просохнуть. Если вам не удалось удалить всю грязь, протрите обивку сиденья вторично, используя теплый слабый мыльный раствор. После этого дайте сиденьям основательно просохнуть.

Если и после этого на сиденье остаются пятна, воспользуйтесь имеющимися в продаже чистящими средствами для ткани. Сначала испытайте чистящее средство на скрытом участке обивки и убедитесь в том, что это средство не повредит ткань. Соблюдайте инструкции по использованию чистящего средства.

 **ОСТОРОЖНО**

**Не используйте бензин, растворитель для краски или аналогичные средства**

**для очистки сидений. Это может привести к повреждению поверхности и изменению ее цвета.**

### ■ Кожаная обивка сидений

Кожа, используемая в автомобилях SUBARU, — это высококачественный натуральный продукт, который при правильном уходе будет сохранять свой неповторимый внешний вид и приятные тактильные ощущения в течение многих лет.

В то же время, если на поверхности кожи скапливаются пыль и грязь, она теряет эластичность и преждевременно изнашивается. Чтобы сохранить эластичность кожи, ее следует чистить ежемесячно или в случае загрязнения. Некоторые виды ткани могут оставлять следы на коже.

Перед очисткой кожаной обивки удалите пыль пылесосом. Используйте мягкую ткань без ворса, смоченную теплой водой с мягким мылом. Старайтесь не намочить кожу и не допустить попадания воды в швы. Чистите кожу легкими круговыми движениями, не трите ее и не прикладывайте чрезмерных усилий. Еще раз протрите кожу другой чистой, слегка влажной тканью, чтобы удалить остатки мыла, а затем вытрите ее насухо мягкой тканью.

Небольшие дефекты поверхности или трудноудаляемые загрязнения можно обработать специальным аэрозолем для кожи. Запрещается использовать спирт, чистящие растворители, масла для кожи, лаки или полироли для кожи, так как они приводят к высыханию текстуры кожи.

 **ОСТОРОЖНО**

**Запрещается использовать спирт, чистящие растворители, масла для кожи, лаки или полироли для кожи, так как они приводят к высыханию текстуры кожи.**

Если автомобиль будет долгое время находиться на ярком солнце, рекомендуется накрыть сиденья и подголовники или закрыть шторками окна, чтобы предотвратить выцветание или усадку обивки.

Со временем на каждом кожаном элементе сиденья появятся мягкие складки или морщины, что характерно для натуральной кожи.

### ■ Обивка из синтетической кожи

Чистка обивки из синтетической кожи производится с помощью слабого раствора мыла или моющего средства после очистки этих поверхностей пылесосом или удаления с них грязи щеткой. Дайте мылу впитаться в обивку в течение нескольких минут, а затем протрите ее чистой влажной тканью. При необходимости можно использовать доступные на рынке пенные чистящие средства, подходящие для синтетической кожи. Как и в случае с натуральной кожей, некоторые виды тканей, используемых в одежде, могут окрашивать синтетическую кожу. Если не удалять такую краску с синтетической кожи в течение длительного периода времени, ее может быть трудно удалить, поэтому всегда очищайте подобные

пятна с синтетической кожи как можно быстрее.

### ОСТОРОЖНО

Категорически запрещается использовать для чистки кожаных или синтетических материалов салона сильнодействующие чистящие средства, такие как растворители, разбавители для краски, средства для чистки стекол или бензин. Это может привести к повреждению поверхности и изменению ее цвета.

#### ■ Ремень безопасности

Подробная информация об очистке ремней безопасности приведена в разделе «Уход за ремнями безопасности» стр. 59.

#### ■ Передняя панель, центральная консоль, переключатели, комбинация приборов и другие пластиковые поверхности

Для передней панели, центральной консоли, комбинации приборов и переключателей используйте мягкую влажную ткань.

### ОСТОРОЖНО

- Не используйте органические растворители, такие как разбавители

для красок или бензин, а также сильнодействующие чистящие средства, содержащие такие растворители. Это может привести к повреждению поверхности и изменению ее цвета.

- Не наносите химические растворители, содержащие силикон, на детали автомобильной аудиосистемы, электрические компоненты климатической установки или на любые переключатели. Налипание силикона на эти детали может привести к повреждению электрооборудования.

#### ■ Центральный информационный дисплей

Для очистки центрального информационного дисплея протрите его силиконовой или простой мягкой салфеткой. Если дисплей очень грязный, протрите его мягкой тканью, смоченной нейтральным моющим средством, а затем аккуратно вытрите остатки моющего средства.

### ОСТОРОЖНО

- Не распыляйте нейтральное моющее средство непосредственно на дисплей. В противном случае это может привести к повреждению деталей дисплея.

- Не протирайте дисплей жесткой тканью. В противном случае это может привести к образованию царапин на экране.
- Не используйте чистящие средства, содержащие растворитель, бензин или любые другие летучие вещества. Такими чистящими жидкостями можно смыть надписи на переключателях дисплея(ев).

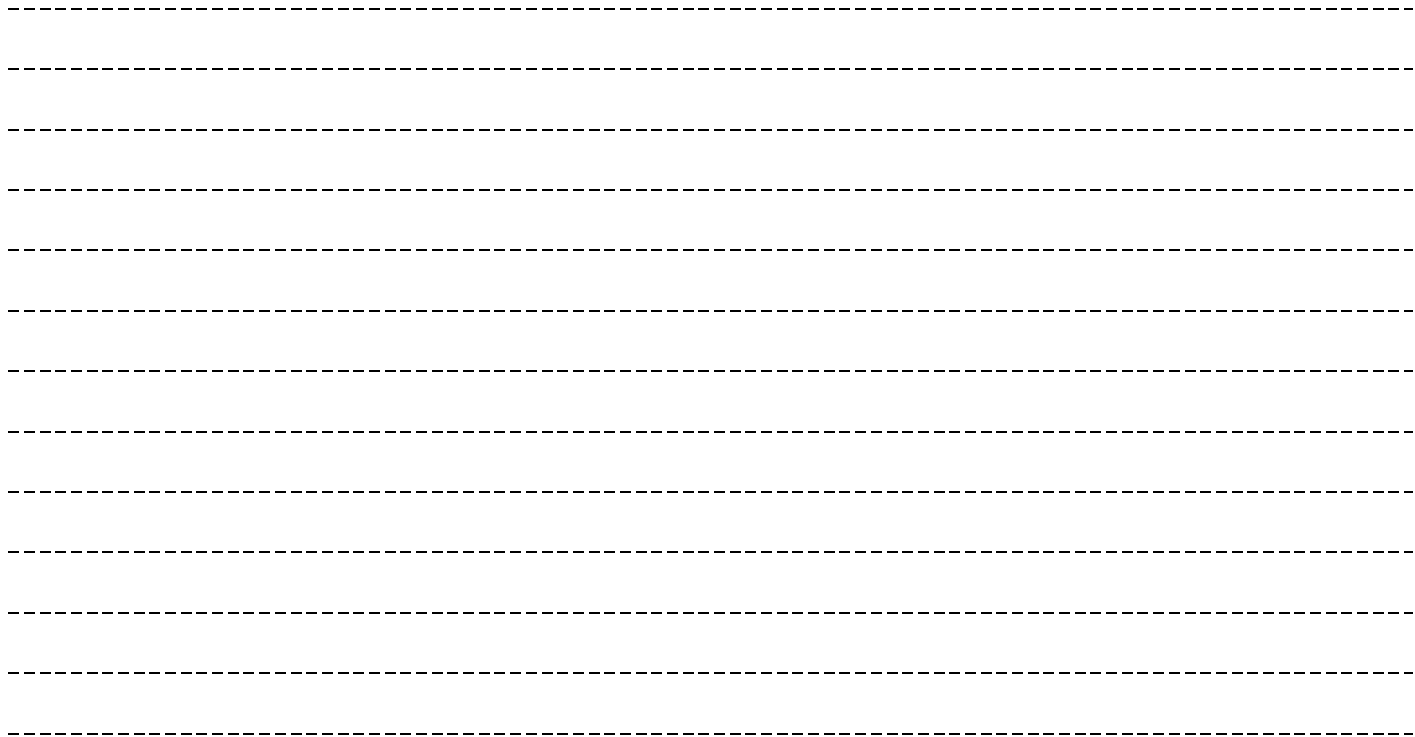

11-1. График технического обслуживания .....	439	11-10. Приводной ремень.....	458
11-2. Меры предосторожности при проведении работ по техническому обслуживанию .....	443	11-11. Рабочая жидкость для бесступенчатой коробки передач.....	459
Перед проведением работ по проверке или техническому обслуживанию в моторном отсеке.....	443	11-12. Трансмиссионное масло для переднего и заднего дифференциалов.....	459
При проведении работ по проверке или техническому обслуживанию в моторном отсеке.....	444	Рекомендуемые класс и вязкость масла.....	459
Проведение работ по проверке или техническому обслуживанию в моторном отсеке при работающем двигателе .....	444	11-13. Тормозная жидкость.....	459
11-3. Советы по техническому обслуживанию .....	445	Проверка уровня жидкости .....	459
Замена деталей .....	445	Рекомендуемая тормозная жидкость .....	460
Снятие и установка фиксаторов .....	445	11-14. Педаль тормоза .....	460
11-4. Капот.....	447	11-15. Замена тормозных колодок .....	461
11-5. Обзор моторного отсека .....	449	Притирка новых тормозных колодок.....	461
Модели с двигателем 2,5 л .....	449	11-16. Шины и колесные диски .....	462
Модели с двигателем 2,4 л .....	450	Типы шин .....	462
11-6. Моторное масло .....	451	Система контроля давления в шинах (TPMS) (при наличии) .....	462
Расход моторного масла.....	451	Проверка состояния шин .....	464
Проверка уровня масла .....	451	Давление в шинах и износ шин.....	464
Замена масла и масляного фильтра .....	453	Балансировка колес .....	465
Рекомендуемые класс и вязкость масла .....	453	Индикаторы износа .....	466
Синтетическое масло .....	453	Направление вращения шин .....	466
11-7. Система охлаждения .....	454	Перестановка шин .....	467
Вентилятор радиатора, шланги и соединения .....	454	Замена шин .....	467
Охлаждающая жидкость двигателя.....	455	Замена колесных дисков .....	468
11-8. Фильтрующий элемент воздушного фильтра .....	457	11-17. Легкосплавные диски.....	469
Замена фильтрующего элемента воздушного фильтра .....	457	11-18. Жидкость стеклоомывателя .....	469
11-9. Свечи зажигания .....	458	11-19. Замена щеток стеклоочистителей.....	470
Рекомендуемые свечи зажигания.....	458	Щетка очистителя ветрового стекла .....	471
		Резиновый скребок щетки стеклоочистителя.....	472
		Резиновый скребок щетки очистителя заднего стекла.....	473

<b>11-20. Аккумуляторная батарея .....</b>	<b>474</b>
Меры предосторожности при обращении	
с аккумуляторной батареей.....	474
<b>11-21. Предохранители .....</b>	<b>476</b>
<b>11-22. Установка дополнительного оборудования .....</b>	<b>477</b>
<b>11-23. Замена ламп.....</b>	<b>478</b>
Фары .....	478
Задние комбинированные фонари.....	478

Прочие лампы .....	479
<b>11-24. Замена элемента питания.....</b>	<b>480</b>
Замена элемента питания брелока дистанционного	
доступа.....	481
Безопасная утилизация элементов питания типа	
«таблетка» .....	482

## 11-1. График технического обслуживания

Для постоянного поддержания вашего автомобиля в рабочем состоянии и обеспечения оптимальных эксплуатационных качеств рекомендуемые работы по техническому обслуживанию должны выполняться в соответствии с графиком технического обслуживания.

### ПРИМЕЧАНИЕ

- Приведенные межсервисные интервалы являются максимальными. Может возникнуть необходимость более частого проведения технического обслуживания с учетом дорожных условий, погоды, состояния атмосферы и особенностей эксплуатации вашего автомобиля. В разных странах эти условия могут различаться. Поэтому условия эксплуатации автомобиля в вашей стране могут предъявлять особые требования. Рекомендуем узнать график технического обслуживания, применимый к вашему автомобилю, у авторизованного дилера SUBARU.
- Вы можете настроить напоминание, которое будет отображаться при приближении срока технического обслуживания. Подробную информацию см. в разделе «Техническое обслуживание» ☞ стр. 211.

Продолжайте периодическое техническое обслуживание после пробега 120 000 км (75 000 миль) или 96 месяцев эксплуатации, вернувшись к третьему столбцу графика технического обслуживания и добавив 120 000 км (75 000 миль) или 96 месяцев к заголовкам столбцов.

Используемые символы:

- R:** замена  
**I:** инспекционный сервис, а затем при необходимости регулировка, ремонт или замена  
**P:** выполнение  
**(I):** рекомендованное техническое обслуживание для безопасной эксплуатации автомобиля

ПОЗИЦИЯ ТЕХНИЧЕСКОГО ОБСЛУЖИВАНИЯ	МЕЖСЕРВИСНЫЙ ИНТЕРВАЛ (количество месяцев эксплуатации или пробег автомобиля в километрах (милях), в зависимости от того, что наступит раньше)									ПРИМЕЧАНИЯ
	Месяцы	12	24	36	48	60	72	84	96	
	× 1000 миль	15	30	45	60	75	90	105	120	
	× 1000 миль	9	19	28	38	47	56	66	75	
1	Моторное масло	R	R	R	R	R	R	R	R	См. ПРИМЕЧАНИЕ 1)
2	Масляный фильтр двигателя	R	R	R	R	R	R	R	R	См. ПРИМЕЧАНИЕ 1)
3	Приводной ремень (ремни)	I	I	I	I	I	I	I	I	

ПОЗИЦИЯ ТЕХНИЧЕСКОГО ОБСЛУЖИВАНИЯ	МЕЖСЕРВИСНЫЙ ИНТЕРВАЛ (количество месяцев эксплуатации или пробег автомобиля в километрах (милях), в зависимости от того, что наступит раньше)									ПРИМЕЧАНИЯ	
	Месяцы	12	24	36	48	60	72	84	96		
	× 1000 миль	15	30	45	60	75	90	105	120		
	× 1000 миль	9	19	28	38	47	56	66	75		
4	Система охлаждения, шланги и соединения			I		I		I		I	
5	Охлаждающая жидкость двигателя / узла инвертора и преобразователя (при наличии)		1-я замена: <b>через 132 месяца (11 лет) / 220 000 км (137 500 миль) пробега</b> 2-я замена: <b>через 72 месяца (6 лет) / 120 000 км (75 000 миль) пробега</b>								
6	Топливная система, топливопроводы и соединения			I		I		I		I	См. ПРИМЕЧАНИЕ 2)
7	Топливный фильтр	Для Европы*								R	Замена каждые 120 000 км (75 000 миль)
		За исключением Европы						R			Заменяйте каждые 90 000 км
8	Фильтрующий элемент воздушного фильтра		I	I	R	I	I	R	I	I	Заменяйте каждые 45 000 км
9	Свечи зажигания								R		Заменяйте каждые 105 000 км
10	Смазочный материал для переднего и заднего дифференциалов (трансмиссионное масло)			I		R		I		R	См. ПРИМЕЧАНИЕ 3)

\*: за исключением СНГ и Израиля

ПОЗИЦИЯ ТЕХНИЧЕСКОГО ОБСЛУЖИВАНИЯ	МЕЖСЕРВИСНЫЙ ИНТЕРВАЛ (количество месяцев эксплуатации или пробег автомобиля в километрах (милях), в зависимости от того, что наступит раньше)									ПРИМЕЧАНИЯ
	Месяцы	12	24	36	48	60	72	84	96	
	× 1000 миль	15	30	45	60	75	90	105	120	
	× 1000 миль	9	19	28	38	47	56	66	75	
11	Рабочая жидкость для бесступенчатой коробки передач		I		I		I		I	См. ПРИМЕЧАНИЕ 4)
12	Тормозная жидкость		R		R		R		R	См. ПРИМЕЧАНИЕ 5)
13	Колодки дисковых тормозов и тормозные диски / защитные чехлы и шарниры передней и задней осей	I	I	I	I	I	I	I	I	См. ПРИМЕЧАНИЕ 2)
14	Тормозные накладки и барабаны (включая накладки и барабан стояночного тормоза)		I		I		I		I	См. ПРИМЕЧАНИЕ 2)
15	Инспекционный сервис трубопроводов тормозной системы, проверка работы стояночного тормоза и рабочих тормозов		P		P		P		P	См. ПРИМЕЧАНИЕ 2)
16	Система рулевого управления и подвеска		I		I		I		I	См. ПРИМЕЧАНИЕ 2)
17	Подшипники передних и задних колес								(I)	
18	Салонный фильтр (за исключением стран СНГ и Израиля)	I	R	I	R	I	R	I	R	См. ПРИМЕЧАНИЕ 6)
19	Салонный фильтр (для стран СНГ и Израиля)	Замена каждые 12 месяцев или 12 000 км (7500 миль) пробега, в зависимости от того, какой срок наступит раньше								См. ПРИМЕЧАНИЕ 6)
20	ОРИГИНАЛЬНАЯ ПРИСАДКА К ТОПЛИВУ SUBARU (в регионах с высоким содержанием примесей в топливе)	Добавление в топливный бак содержимого флакона каждые 15 000 км (9000 миль)								См. ПРИМЕЧАНИЕ 7)

**ПРИМЕЧАНИЕ**

- 1) Если автомобиль эксплуатируется в тяжелых условиях, как описано в следующих примерах\*, замену моторного масла и масляного фильтра следует производить чаще.
- 2) Если автомобиль эксплуатируется в тяжелых условиях, как описано в следующих примерах\*, инспекционный сервис следует производить каждые 15 000 км (9000 миль) пробега или 12 месяцев эксплуатации автомобиля, в зависимости от того, что наступит раньше.
- 3) При частой эксплуатации автомобиля в тяжелых условиях, например при буксировке прицепа, замена трансмиссионного масла для переднего и заднего дифференциала должна производиться чаще.
- 4) Если автомобиль эксплуатируется в тяжелых условиях, как описано в следующих примерах\*, замену рабочей жидкости для бесступенчатой коробки передач следует производить каждые 45 000 км (28 000 миль).
- 5) При эксплуатации автомобиля в следующих местностях производите замену тормозной жидкости каждые 15 000 км (9000 миль) пробега или 12 месяцев эксплуатации автомобиля, в зависимости от того, какой срок наступит раньше.
  - (1) Районы с повышенной влажностью.
  - (2) Горные районы.
- 6) Если автомобиль эксплуатируется в тяжелых условиях, как описано в следующих примерах\*, замену фильтрующего элемента воздушного фильтра и салонного фильтра следует производить чаще.
- 7) В регионах с высоким содержанием примесей в топливе.

\* Примеры тяжелых условий эксплуатации:

- (1) Эксплуатация при очень низких температурах (только пункты 1, 2 и 16).
- (2) Буксировка прицепа (только пункты 1, 2, 10, 11, 13, 15 и 16).
- (3) Частые поездки на короткие расстояния (только пункты 1, 2, 13 и 14).
- (4) Поездки по пыльным дорогам (только пункты 8, 13, 14, 18 и 19).
- (5) Поездки по неровным и/или по грязным дорогам (только пункты 13, 14, 16, 18 и 19).
- (6) Поездки в районах, дороги которых обрабатываются солью или другими коррозионно-активными реагентами (только пункты 6, 13, 14, 15 и 16).
- (7) Эксплуатация автомобиля в прибрежных районах (только пункты 6, 13, 14, 15 и 16).

## 11-2. Меры предосторожности при проведении работ по техническому обслуживанию

При необходимости проведения работ по техническому обслуживанию рекомендуем поручить их выполнение авторизованному дилеру SUBARU.

Перед самостоятельным проведением работ по техническому обслуживанию следует ознакомиться с информацией о порядке проведения общих работ по техническому обслуживанию автомобиля SUBARU, изложенной в данной главе.

Неправильное или неполное выполнение работ по техническому обслуживанию может привести к ненадлежащей работе систем автомобиля и отрицательно повлиять на безопасность эксплуатации. Гарантия не распространяется на любые случаи, вызванные неправильным проведением работ по техническому обслуживанию.

### ПРЕДУПРЕЖДЕНИЕ

- Выполняйте работы по техническому обслуживанию вашего автомобиля только в безопасном месте.
- Во избежание травм будьте предельно осторожны при проведении работ на автомобиле. Помните, что некоторые материалы в автомобиле (например электролит аккумуляторной батареи) при неправильном обращении с ними

могут представлять опасность для вашего здоровья.

- Техническое обслуживание вашего автомобиля должно проводиться только квалифицированными и умелыми лицами. Лица, не обладающие достаточным опытом проведения работ по техническому обслуживанию автомобилей, могут получить серьезные травмы.
- Используйте только специально предназначенные для проведения данных работ инструменты, находящиеся в исправном состоянии.
- Не допускаются нахождение под автомобилем, если он опирается только на домкрат. Для подпирания автомобиля обязательно используйте опорные стойки.
- Никогда не оставляйте двигатель включенным в недостаточном вентилируемых пространствах, таких как гараж или другие закрытые помещения.
- Не проводите никакие работы с аккумуляторной батареей или топливом рядом с источниками открытого огня, а также не курите во время проведения таких работ. Это приведет к пожару.
- Поскольку топливная система находится под давлением, замену топливного фильтра рекомендуем поручить дилеру SUBARU.
- Надевайте соответствующие средства для защиты глаз, чтобы предотвратить попадание в глаза масла и других эксплуатационных жидкостей. При попадании в глаза масла или других эксплуатационных жидкостей тщательно промойте их чистой водой.

- Не допускайте изменений в электропроводке системы подушек безопасности и преднатяжителей ремней безопасности, а также не предпринимайте попыток отсоединить их разъемы, поскольку это может привести к активации системы или несрабатыванию, когда оно необходимо. ЗАПРЕЩАЕТСЯ использовать мультиметр при проверке этой электропроводки. Если требуется техническое обслуживание подушек безопасности или преднатяжителей ремней безопасности, рекомендуем обратиться к ближайшему дилеру SUBARU.
- Убедитесь в отсутствии внутри моторного отсека забытых инструментов и ветоши. Эти забытые предметы могут стать причиной неисправности или возгорания.

### ■ Перед проведением работ по проверке или техническому обслуживанию в моторном отсеке

#### ПРЕДУПРЕЖДЕНИЕ

- Для предотвращения скатывания автомобиля обязательно выключите двигатель и включите стояночный тормоз.
- Обязательно дождитесь, пока двигатель остынет. В процессе работы детали двигателя сильно нагреваются и остаются горячими еще некоторое время после его остановки.

- Не допускайте попадания моторного масла, а также охлаждающей, тормозной и других эксплуатационных жидкостей на горячие детали двигателя. Это может привести к пожару.
- Если замок зажигания находится в положении ON, то даже при неработающем двигателе может неожиданно включиться вентилятор радиатора. В случае касания частями тела или одеждой вращающегося вентилятора возможно получение серьезных травм. Во избежание риска получения травмы соблюдайте следующие меры предосторожности:
  - Обязательно установите режим электропитания OFF при помощи кнопки запуска/остановки двигателя и убедитесь в том, что индикатор режима работы на кнопке выключен. Затем заберите брелок дистанционного доступа из автомобиля.

### ■ При проведении работ по проверке или техническому обслуживанию в моторном отсеке

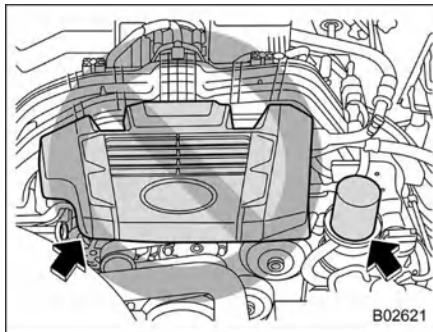

B02621

### ▲ ОСТОРОЖНО

- При проверке компонентов в моторном отсеке не касайтесь крышки двигателя. В противном случае ваша рука может соскользнуть с крышки двигателя, что приведет к неожиданной травме.

- Не касайтесь масляного фильтра до полного охлаждения двигателя. В противном случае это может привести к ожогам или другим травмам. Обратите внимание на то, что масляный фильтр становится очень горячим при работе двигателя и остается горячим еще некоторое время после его остановки.

### ■ Проведение работ по проверке или техническому обслуживанию в моторном отсеке при работающем двигателе

#### ▲ ПРЕДУПРЕЖДЕНИЕ

Работающий двигатель может представлять собой опасность. Держите пальцы, руки, одежду, волосы и инструменты подальше от вентилятора радиатора, ремней и других движущихся частей двигателя. Перед началом работ рекомендуется снять кольца, часы и галстук.

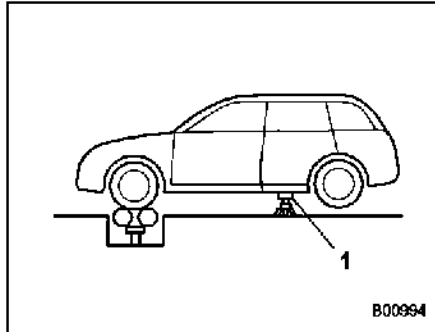

B00994

1 Опорная стойка

Для проведения работ по проверке и техническому обслуживанию автомобилей с полным приводом, когда требуется работа двигателя и вращение колес, необходимо вывесить все четыре колеса при помощи домкратов или установить колеса на свободно вращающиеся ролики. Не допускайте разгона двигателя до высокой частоты вращения коленчатого вала или резкого нажатия на педаль тормоза.

### 11-3. Советы по техническому обслуживанию

#### ■ Замена деталей

За информацией о деталях для замены во время технического обслуживания рекомендуем обратиться к любому официальному дилеру SUBARU, в ремонтную мастерскую или к другим, надлежащим образом квалифицированным и оснащенным профессиональным специалистам.

#### ■ Снятие и установка фиксаторов

Перед заменой фильтрующего элемента воздушного фильтра и отдельных ламп необходимо снять некоторые фиксаторы и внутренние облицовки крыльев.

#### ▼ Снятие фиксаторов

В вашем автомобиле используется несколько типов фиксаторов.

#### ▼ Фиксаторы типа А и D

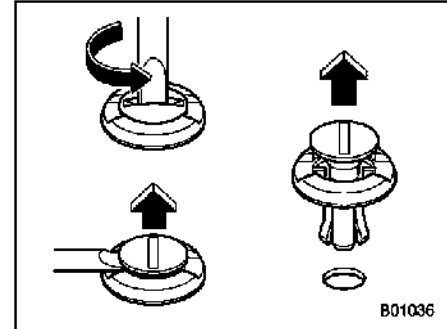

B01036

Фиксаторы типа А

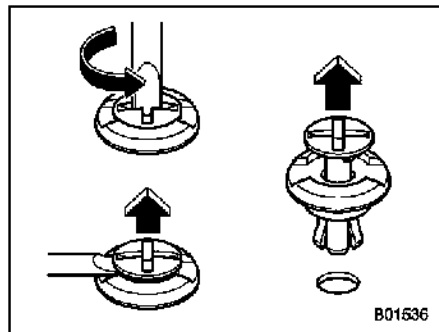

B01536

Фиксаторы типа D

1. При помощи плоской отвертки поверните фиксатор против часовой стрелки до тех пор, пока не поднимется центральная часть фиксатора.
2. Используя плоскую отвертку в качестве рычага, поднимите центральную часть фиксатора.

▽ Фиксаторы типа B

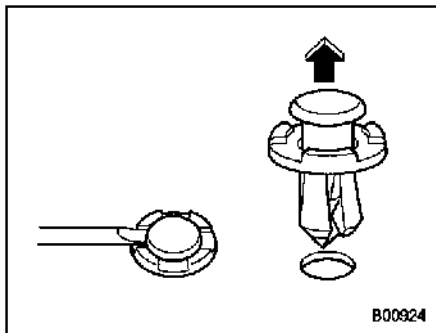

B00924

1. При помощи плоской отвертки подденьте и поднимите вверх центральную часть фиксатора, как показано на рисунке.
2. Потяните за выступающую центральную часть фиксатора и извлеките весь фиксатор.

▽ Фиксаторы типа C

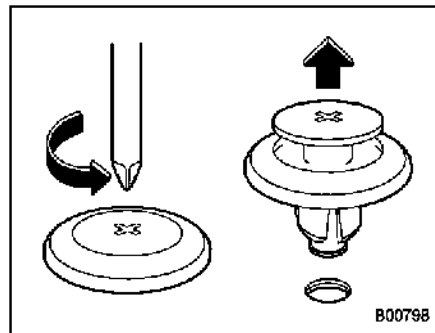

B00798

1. При помощи крестообразной отвертки поворачивайте фиксатор против часовой стрелки до тех пор, пока не поднимется центральная часть фиксатора.
2. Извлеките фиксатор, потянув его вверх.

## ▼ Установка фиксаторов на место

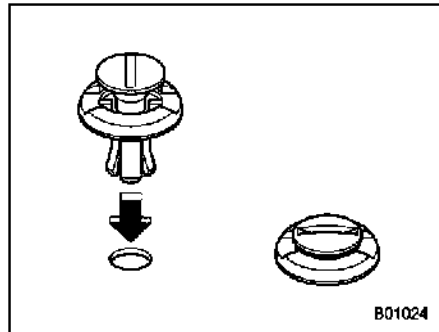

Фиксаторы типа А

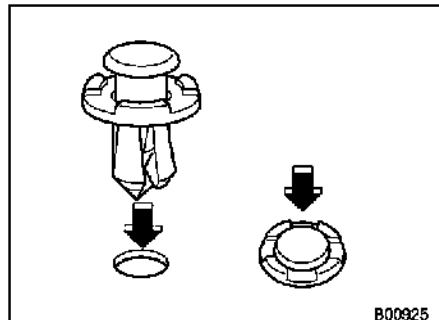

Фиксаторы типа В

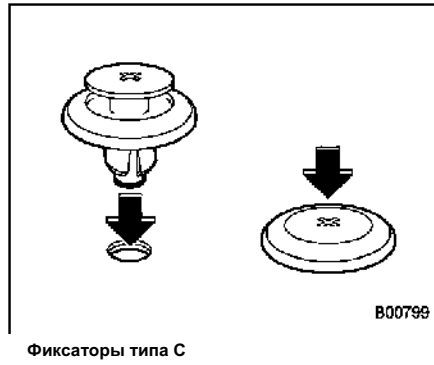

Фиксаторы типа С

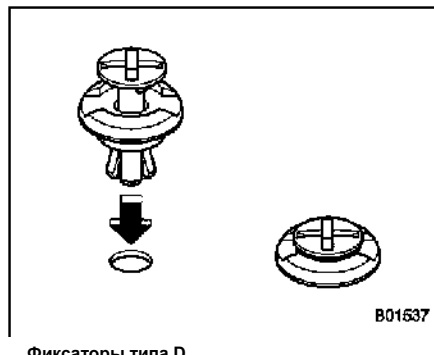

Фиксаторы типа D

Сначала вставьте фиксатор без центральной части, а затем вставьте его центральную часть в отверстие фиксатора и вдавите ее внутрь.

## 11-4. Капот

## ▲ ОСТОРОЖНО

- Будьте очень осторожны, чтобы не прищемить пальцы или другие предметы при закрывании капота.
- Не нажимайте на капот, чтобы закрыть его. Это может привести к деформации металлической панели.
- Будьте особенно осторожны, открывая капот при сильном ветре. Капот может внезапно закрыться, причинив травмы.
- Не устанавливайте на капот никакие аксессуары, кроме оригинальных деталей SUBARU. Если увеличится вес капота, газовые упоры могут не удержать его в открытом положении.
- Проверьте, вставлен ли конец упора капота в гнездо. Если он вставлен неправильно, капот может упасть и стать причиной травмы.

## ПРИМЕЧАНИЕ

Если основание упора капота заклинило, верните упор капота на место, не прилагая чрезмерных усилий.

**Открытие капота**

1. Если щетки стеклоочистителя отведены от ветрового стекла, верните их на место.

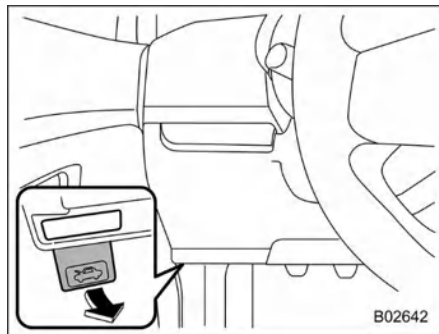

2. Потяните за ручку отпирания капота, расположенную под передней панелью.

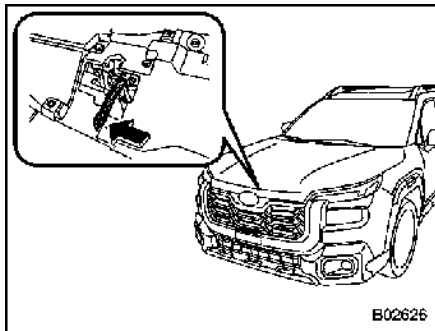

3. Отодвинув влево рычаг между решеткой радиатора и капотом, освободите дополнительный фиксатор капота.

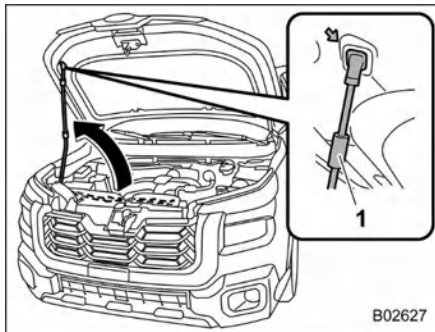

1 Ручка

4. Поднимите капот, высвободите упор капота из фиксатора и вставьте конец упора в гнездо в моторном отсеке. Для перемещения упора капота возьмитесь за ручку.

**Закрывание капота**

1. Слегка приподнимите капот, выньте упор капота из гнезда в моторном отсеке и верните упор в фиксатор.
2. Опустите капот до высоты примерно 20–30 см от его закрытого положения, после чего отпустите капот.
3. После закрывания капота убедитесь в том, что он надежно заперт.

Если выполнение описанных выше действий не привело к закрыванию капота, то следует отпустить его из более высокого положения.

**⚠ ПРЕДУПРЕЖДЕНИЕ**

Перед началом движения обязательно убедитесь в том, что капот надежно заперт. В противном случае во время движения капот может открыться и перекрыть обзор, что может привести к аварии и серьезным травмам.

## 11-5. Обзор моторного отсека

### ■ Модели с двигателем 2,5 л

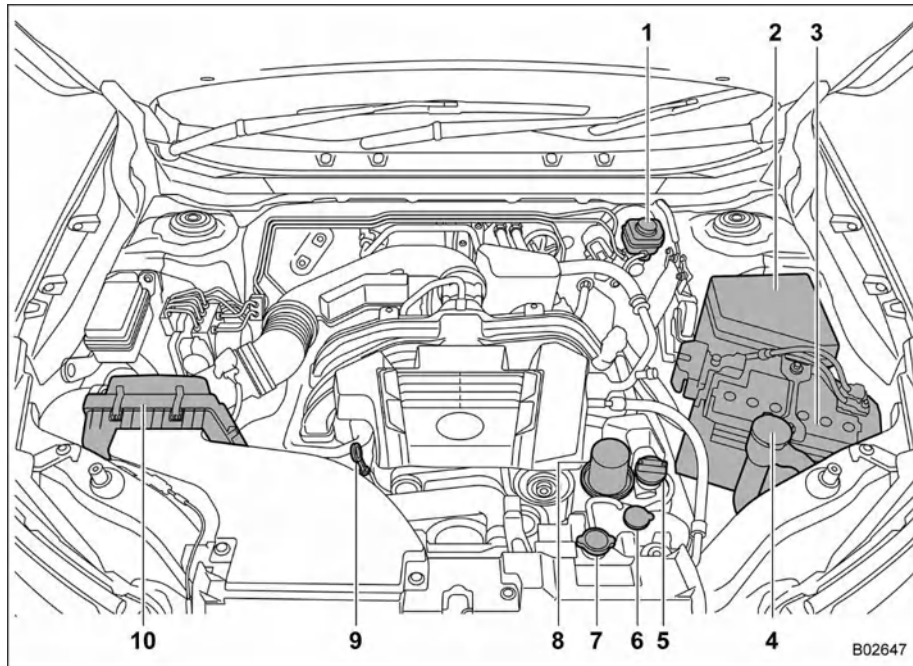

- 1 Компенсационный бачок для тормозной жидкости (стр. 459)
- 2 Блок предохранителей в моторном отсеке (стр. 476)
- 3 Аккумуляторная батарея (стр. 474)
- 4 Бачок стеклоомывателя (стр. 469)
- 5 Крышка маслозаливной горловины (стр. 451)
- 6 Расширительный бачок для охлаждающей жидкости (стр. 455)
- 7 Крышка радиатора (стр. 455)
- 8 Масляный фильтр (стр. 453)
- 9 Маслоизмерительный щуп (стр. 451)
- 10 Корпус воздушного фильтра (стр. 457)

Изображение относится к моделям с левосторонним расположением рулевого управления. В автомобилях с правосторонним расположением рулевого управления поз. № 1 (компенсационный бачок для тормозной жидкости) расположен зеркально.

## ■ Модели с двигателем 2,4 л

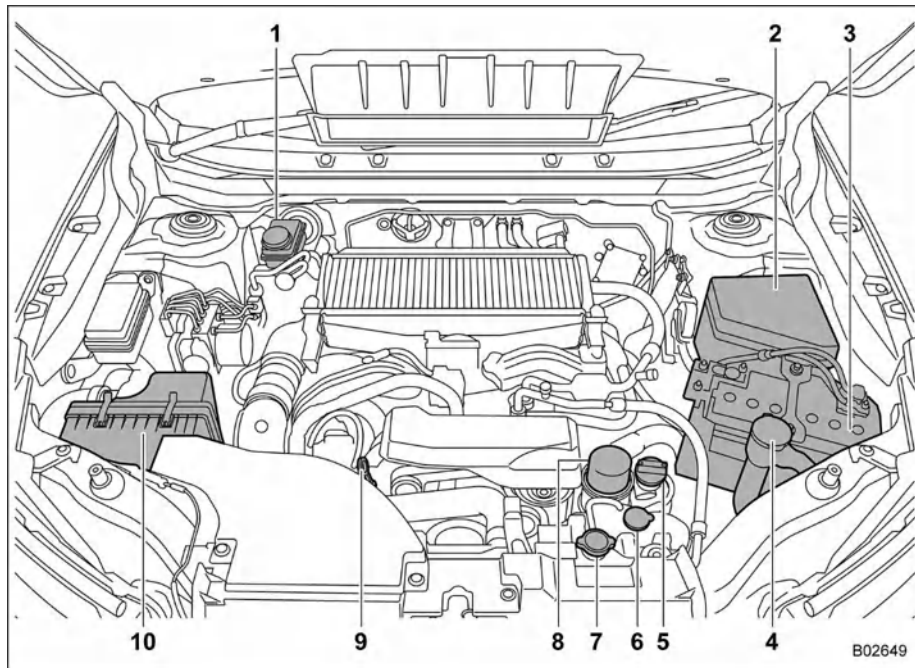

- 1 Компенсационный бачок для тормозной жидкости (стр. 459)
- 2 Блок предохранителей в моторном отсеке (стр. 476)
- 3 Аккумуляторная батарея (стр. 474)
- 4 Бачок стеклоомывателя (стр. 469)
- 5 Крышка маслосливной горловины (стр. 451)
- 6 Расширительный бачок для охлаждающей жидкости (стр. 455)
- 7 Крышка радиатора (стр. 455)
- 8 Масляный фильтр (стр. 453)
- 9 Маслоизмерительный щуп (стр. 451)
- 10 Корпус воздушного фильтра (стр. 457)

B02649

## 11-6. Моторное масло

### ОСТОРОЖНО

- Если при извлечении щупа для проверки уровня масла он застревает, поверните щуп вправо и влево, а затем извлеките его. В противном случае, если вы будете с силой извлекать маслоизмерительный щуп, вы можете травмировать себя.
- Используйте только моторное масло рекомендуемых класса и вязкости.
- Соблюдайте осторожность, чтобы не пролить моторное масло во время его доливки. Попадание масла на выпускную трубу может привести к образованию резкого запаха и дыма, а также стать причиной возникновения пожара. Если моторное масло попало на выпускную трубу, обязательно тщательно вытрите его.

### ■ Расход моторного масла

Во время движения расходуеться некоторое количество моторного масла. Расход масла зависит от таких факторов, как тип трансмиссии, стиль вождения, тип местности и температура. В приведенных ниже условиях расход масла может возрасти, в результате чего потребуются его доливка между интервалами технического обслуживания:

- На новом двигателе в течение периода обкатки.
- При низком уровне качества моторного масла.
- При использовании масла с неправильной вязкостью.
- При (частом) торможении двигателем.
- При работе двигателя на высокой частоте вращения коленчатого вала (в течение длительных периодов времени).
- При работе двигателя под высокой нагрузкой (в течение длительных периодов времени).
- При буксировке прицепа.
- При работе двигателя в режиме холостого хода в течение длительных периодов времени.
- При работе двигателя в режиме частых остановок и стартов и/или при напряженном дорожном движении.
- При эксплуатации автомобиля в тяжелых температурных условиях.
- При частых разгонах и торможениях автомобиля.

В таких или подобных условиях необходимо проверять масло не реже чем при каждой 2-й заправке топлива, а также заменять его чаще.

Если расход масла превышает 1 литр на 2000 километров (1 кварту США на 1200 миль, 1 британскую кварту на 1413 миль), рекомендуем обратиться к вашему дилеру SUBARU, который может провести испытания в контролируемых условиях.

### ■ Проверка уровня масла

1. Установите автомобиль на ровной площадке и заглушите двигатель. Если необходимо проверить уровень масла сразу после остановки двигателя, следует подождать не менее 5 минут для того, чтобы все масло стекло обратно в масляный поддон.

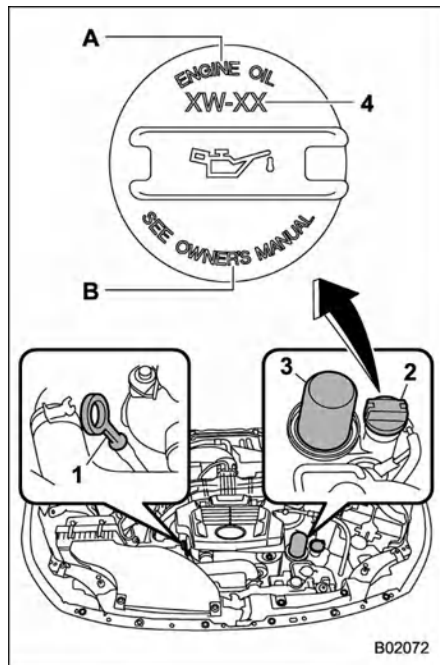

- 1 Маслоизмерительный щуп
  - 2 Крышка маслозаливной горловины
  - 3 Масляный фильтр
  - 4 Вязкость масла  
 Модели с двигателем 2,5 л: 0W-16  
 Модели с двигателем 2,4 л: 0W-20
- A МОТОРНОЕ МАСЛО  
 B СМ. РУКОВОДСТВО ПО ЭКСПЛУАТАЦИИ

**▲ ОСТОРОЖНО**

Если извлечение маслоизмерительного щупа затруднено, поверните щуп вправо и влево, а затем извлеките его. В противном случае, если вы будете с силой извлекать маслоизмерительный щуп, вы можете травмировать себя.

- 2. Извлеките маслоизмерительный щуп, протрите его и вставьте обратно.
- 3. Обязательно вставляйте маслоизмерительный щуп надлежащим образом до упора.

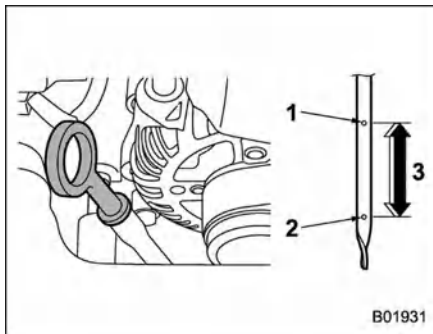

- 1 Метка верхнего уровня
- 2 Метка нижнего уровня
- 3 Примерно 1,0 л (1,1 кварты США, 0,9 британской кварты) от нижнего до верхнего уровня

- 4. Снова извлеките маслоизмерительный щуп.
- 5. Проверьте уровень масла с обеих сторон щупа. Уровень моторного масла должен определяться по низшему из двух уровней. Если уровень масла находится ниже метки нижнего уровня, добавьте масло до метки верхнего уровня.

**▲ ОСТОРОЖНО**

- Будьте осторожны, не касайтесь масляного фильтра при снятии крышки маслозаливной горловины. Это может привести к ожогу, защемлению пальца или другой травме.
- Используйте только моторное масло рекомендуемых класса и вязкости.
- Соблюдайте осторожность, чтобы не пролить моторное масло во время его доливки. Попадание масла на выпускную трубу может привести к образованию резкого запаха и дыма, а также стать причиной возникновения пожара. Если моторное масло попало на выпускную трубу, обязательно тщательно вытрите его.

Чтобы долить моторное масло, снимите крышку маслозаливной горловины и медленно залейте моторное масло через горловину. После заливки масла в двигатель необходимо проверить уровень масла при помощи маслоизмерительного щупа.

## ПРИМЕЧАНИЕ

- Во избежание перелива моторного масла не следует доливать масло выше метки верхнего уровня на холодном двигателе.
- Сигнальная лампа низкого уровня моторного масла может продолжать гореть, если двигатель запущен сразу после доливки или замены моторного масла. В таких случаях остановите автомобиль на ровной площадке и подождите более одной минуты, пока не установится уровень масла, после чего сигнальная лампа погаснет. См. раздел «Сигнальная лампа низкого уровня моторного масла» ☞ стр. 167.

## ■ Замена масла и масляного фильтра

Замена масла и масляного фильтра производится в соответствии с графиком технического обслуживания автомобиля.

При частых поездках на короткие расстояния, буксировке прицепа или при эксплуатации автомобиля в условиях очень низких температур замена моторного масла и масляного фильтра должна производиться чаще, чем предусмотрено графиком технического обслуживания.

## ПРИМЕЧАНИЕ

- Замена моторного масла и масляного фильтра должна выполняться квалифицированным специалистом. Для замены моторного масла и масляного фильтра рекомендуем

обратиться к вашему дилеру SUBARU. Хорошо обученные механики дилера SUBARU при выполнении этих работ используют специальные инструменты, запасные части и рекомендуемое масло, а также надлежащим образом утилизируют использованное масло.

- Если вы самостоятельно осуществляете замену масла, соблюдайте требования местного законодательства и надлежащим образом утилизируйте масло.

## ■ Рекомендуемые класс и вязкость масла

 **ОСТОРОЖНО**

Используйте только моторное масло рекомендуемых класса и вязкости.

См. раздел «Моторное масло» ☞ стр. 486.

## ПРИМЕЧАНИЕ

Вязкость моторного масла (густота) влияет на расход топлива. Масла с более низкой вязкостью способствуют меньшему расходу топлива. Вместе с тем в жаркую погоду лучшую смазку и защиту двигателя обеспечивают масла с более высокой вязкостью.

## ■ Синтетическое масло

Вы должны использовать синтетическое моторное масло, которое соответствует

требованиям, предъявляемым к обычным минеральным моторным маслам. При использовании синтетического масла вы должны выбирать масло той же классификации, вязкости и класса, которые указаны в настоящем руководстве по эксплуатации. См. раздел «Моторное масло» ☞ стр. 486. Кроме того, вы должны соблюдать интервалы замены масла и масляного фильтра, приведенные в графике технического обслуживания. См. раздел «График технического обслуживания» ☞ стр. 439.

## ПРИМЕЧАНИЕ

Синтетическое масло класса и вязкости, указанных в главе 12, рекомендовано для достижения оптимальных характеристик двигателя. Если синтетическое масло недоступно, можно использовать обычное минеральное масло.

## 11-7. Система охлаждения

### ПРЕДУПРЕЖДЕНИЕ

- **Никогда не снимайте крышку радиатора, не заглушив двигатель и не дав ему полностью остыть.** Поскольку охлаждающая жидкость находится под давлением, при снятии крышки радиатора вы можете получить серьезные ожоги от выплескивания кипящей охлаждающей жидкости.
- **Остерегайтесь вращающегося вентилятора радиатора, когда капот открыт.** При высокой температуре двигателя вентилятор радиатора в моторном отсеке может работать, когда выключатель зажигания находится в положении ON, даже если двигатель не работает. Прикосновение к вращающемуся вентилятору радиатора может привести к травме.

### ОСТОРОЖНО

- **На заводе-изготовителе система охлаждения вашего автомобиля заправлена высококачественной антикоррозионной охлаждающей жидкостью, предназначенной для всесезонного использования и устойчивой к замерзанию при температуре до  $-36^{\circ}\text{C}$  ( $-33^{\circ}\text{F}$ ).**

Всегда используйте только оригинальную охлаждающую жидкость SUBARU SUPER COOLANT или ее аналог (охлаждающую жидкость, не содержащую аминов).

- Если требуется разбавление концентрата охлаждающей жидкости водой, обязательно используйте мягкую воду (или чистую питьевую воду) и соблюдайте необходимые пропорции воды и концентрата.
- Смешивание охлаждающих жидкостей различных типов и/или разбавление жесткой водой может привести к различным проблемам, включая (но не ограничиваясь) снижение долговечности компонентов двигателя, засорение системы охлаждения, утечку охлаждающей жидкости и повреждение двигателя в результате перегрева. В связи с этим никогда не смешивайте охлаждающие жидкости различных типов и/или не используйте для разбавления жесткую воду даже в тех случаях, когда температуры замерзания не ожидаются.
- Не допускайте попадания брызг охлаждающей жидкости двигателя на окрашенные детали. Спирт, содержащийся в охлаждающей жидкости, может повредить окрашенную поверхность.

## ■ Вентилятор радиатора, шланги и соединения

На вашем автомобиле установлен электрический вентилятор радиатора, который включается по сигналу датчика температуры при нагревании охлаждающей жидкости двигателя до определенной температуры.

Если вентилятор радиатора не включается даже в том случае, когда мигает или горит красным цветом сигнальная лампа высокой температуры охлаждающей жидкости, это может указывать на неисправность в электрической цепи вентилятора радиатора. См. раздел «Сигнальная лампа низкой температуры охлаждающей жидкости (синяя) / сигнальная лампа высокой температуры охлаждающей жидкости (красная)»  стр. 166.

Проверьте состояние плавкого предохранителя и при необходимости замените его. См. раздел «Предохранители»  стр. 476. Если предохранитель не перегорел, рекомендуем обратиться к вашему дилеру SUBARU для проверки системы охлаждения.

В случае если в промежутках между посещениями сервисного центра требуется частая доливка охлаждающей жидкости, рекомендуется провести проверку автомобиля у авторизованного дилера SUBARU на предмет утечки, повреждения и ослабления соединений.

■ Охлаждающая жидкость двигателя

▼ Проверка уровня охлаждающей жидкости

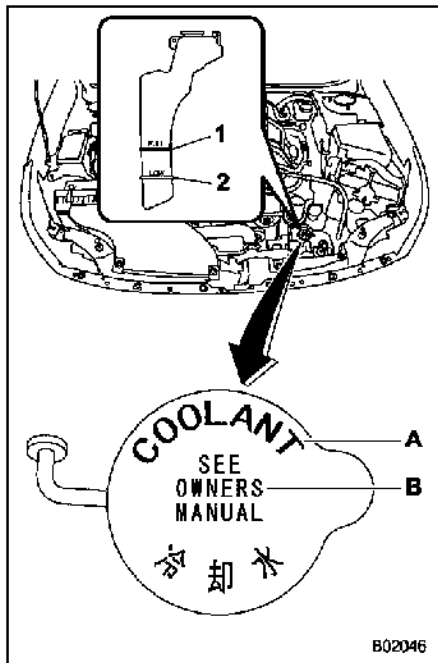

B02046

- 1 Метка полного уровня (FULL)
- 2 Метка минимального уровня (LOW)
- A ОХЛАЖДАЮЩАЯ ЖИДКОСТЬ
- B СМ. РУКОВОДСТВО ПО ЭКСПЛУАТАЦИИ

Регулярно проверяйте уровень охлаждающей жидкости, например при каждой заправке топливом.

1. Проверьте уровень охлаждающей жидкости по меткам снаружи расширительного бачка при непрогретом двигателе.
2. Если уровень приближается к метке LOW или опустился ниже этой метки, долейте охлаждающую жидкость до метки FULL. При полном отсутствии охлаждающей жидкости в расширительном бачке снимите крышку радиатора и долейте охлаждающую жидкость до уровня под заливной горловиной, как показано на иллюстрации.

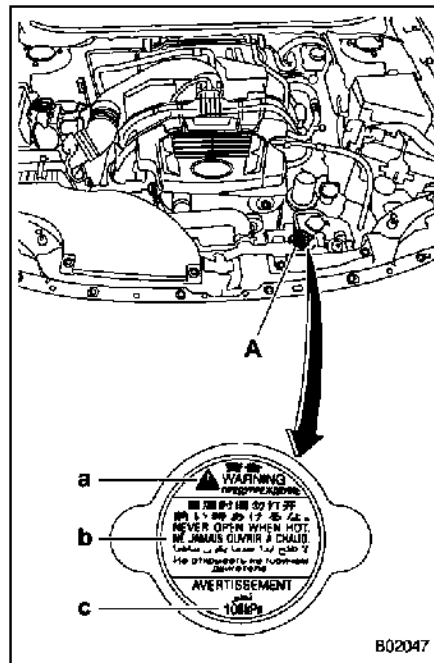

B02047

- A Крышка радиатора
- Наклейка на крышке
- a ВНИМАНИЕ!
- b ЗАПРЕЩАЕТСЯ ОТКРЫВАТЬ В ГОРЯЧЕМ СОСТОЯНИИ.
- c 108 кПа

3. После доливки охлаждающей жидкости в расширительный бачок и радиатор проверьте крышку радиатора на наличие посторонних частиц, а ее резиновое уплотнение — на предмет повреждений.

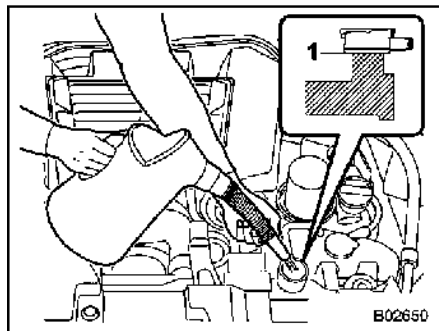

- 1 Залейте охлаждающую жидкость до этого уровня.

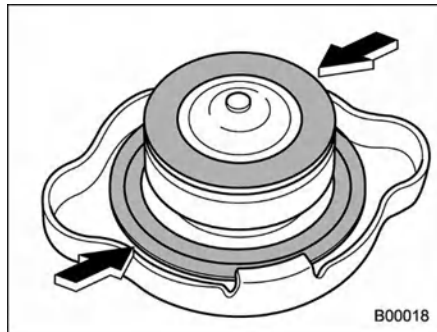

4. Установите крышку, предварительно убедившись в правильном положении резиновых уплотнений крышки радиатора.

### ▲ ОСТОРОЖНО

- Соблюдайте осторожность, чтобы не пролить охлаждающую жидкость двигателя во время ее доливки. Попадание охлаждающей жидкости на выпускную трубу может привести к появлению резкого запаха и дыма, а также стать причиной пожара. Если охлаждающая жидкость попала на выпускную трубу, обязательно тщательно вытрите ее.
- Не допускайте попадания брызг охлаждающей жидкости двигателя на окрашенные детали. Спирт, содержащийся в охлаждающей жидкости, может повредить окрашенную поверхность.

### ▼ Замена охлаждающей жидкости

#### ▲ ОСТОРОЖНО

Чтобы двигатель работал при оптимальной температуре, обеспечивая максимальную мощность и топливную экономичность, крайне важно использовать правильную охлаждающую жидкость. Поскольку сочетание алюминия, резины и синтетических материалов, используемых в двигателях SUBARU, уникально, важно, чтобы в охлаждающей жидкости присутствовали правильные присадки. Также не менее важно следить за отсутствием дополнительных минералов или примесей, поэтому SUBARU рекомендует использовать только оригинальную жидкость SUBARU SUPER COOLANT.

Замена охлаждающей жидкости представляет определенную сложность. При необходимости замены охлаждающей жидкости рекомендуем обратиться к дилеру SUBARU.

Охлаждающую жидкость необходимо заменять в соответствии с графиком технического обслуживания, приведенным в разделе «График технического обслуживания» ☞ стр. 439.

## 11-8. Фильтрующий элемент воздушного фильтра

### **▲ ПРЕДУПРЕЖДЕНИЕ**

Не допускайте работы двигателя без фильтрующего элемента воздушного фильтра. Он не только обеспечивает очистку впускаемого воздуха, но и служит пламегасителем при обратных вспышках двигателя. Отсутствие фильтрующего элемента воздушного фильтра при обратных вспышках двигателя может привести к ожогам.

### **▲ ОСТОРОЖНО**

При замене воздушного фильтра используйте оригинальный фильтрующий элемент SUBARU. Использование неоригинального фильтрующего элемента может отрицательно повлиять на работу двигателя.

Фильтрующий элемент воздушного фильтра работает как механический фильтр. При повреждении фильтрующей поверхности элемента или его отсутствии ускоряется износ двигателя и сокращается срок его службы.

Фильтрующий элемент воздушного фильтра является фильтром сухого типа.

Фильтрующий элемент не требует очистки или промывки.

### ■ Замена фильтрующего элемента воздушного фильтра

Заменяйте фильтрующий элемент в соответствии с графиком технического обслуживания. См. раздел «График технического обслуживания» стр. 439. При эксплуатации автомобиля в условиях экстремально высокой запыленности сокращайте интервал замены. Рекомендуем всегда использовать оригинальные запасные части SUBARU.

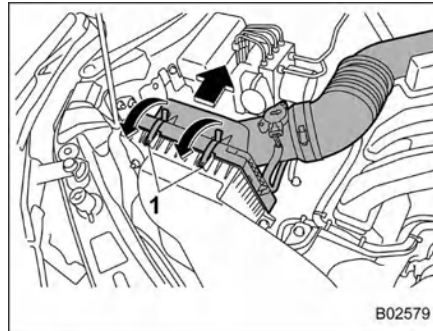

1 Фиксаторы

1. Отстегните два зажима, удерживающие заднюю часть корпуса воздушного фильтра.
2. Откройте корпус воздушного фильтра и извлеките крышку назад, поднимая ее.



3. Извлеките фильтрующий элемент воздушного фильтра.

### **▲ ОСТОРОЖНО**

Если внутренняя поверхность корпуса воздушного фильтра сильно загрязнена (например, песком), рекомендуется обратиться к дилеру SUBARU для очистки корпуса воздушного фильтра.

4. Очистите внутреннюю часть корпуса воздушного фильтра (как спереди, так и сзади) влажной тканью и установите новый фильтрующий элемент.

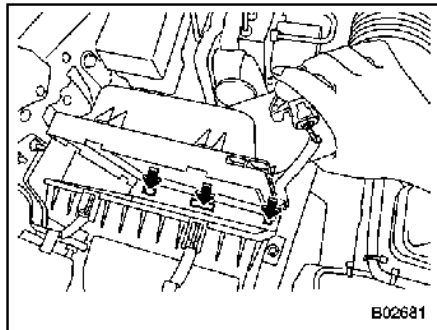

B02681

5. Чтобы установить заднюю часть корпуса воздушного фильтра, вставьте выступы на задней части корпуса воздушного фильтра в пазы на передней части корпуса воздушного фильтра.
6. Произведите установку в порядке, обратном порядку снятия.

### ПРИМЕЧАНИЕ

Установите фильтрующий элемент таким образом, чтобы поверхность с надписью UPR была направлена вверх.

## 11-9. Свечи зажигания

Замена свечей зажигания представляет определенную сложность. Для замены свечей зажигания рекомендуем обратиться к дилеру SUBARU.

Свечи зажигания необходимо заменять в соответствии с графиком технического обслуживания. См. раздел «График технического обслуживания» ☞ стр. 439.

### ■ Рекомендуемые свечи зажигания

См. раздел «Электрооборудование» ☞ стр. 490.

## 11-10. Приводной ремень

Периодическая проверка прогиба приводного ремня не требуется, поскольку двигатель вашего автомобиля оборудован автоматическим натяжителем ремня. Тем не менее замена ремня должна производиться в соответствии с графиком технического обслуживания, приведенным в разделе «График технического обслуживания» ☞ стр. 439. При необходимости замены рекомендуем обращаться к дилеру SUBARU. При ослаблении натяжения ремня, а также при наличии на нем трещин или следов износа рекомендуем обратиться к дилеру SUBARU.

## 11-11. Рабочая жидкость для бесступенчатой коробки передач

Щуп для проверки уровня жидкости отсутствует. Нет необходимости проверять уровень рабочей жидкости для бесступенчатой коробки передач. Однако в случае необходимости рекомендуем обратиться к дилеру SUBARU для проверки.

## 11-12. Трансмиссионное масло для переднего и заднего дифференциалов

Щуп для проверки уровня масла отсутствует. Для проверки уровня трансмиссионного масла для переднего и заднего дифференциалов рекомендуем обратиться к дилеру SUBARU.

### ■ Рекомендуемые класс и вязкость масла

Каждый производитель масел использует собственные базовые масла и присадки. Не допускайте смешивания масел различных производителей. Более подробную информацию см. в разделе «Трансмиссионное масло для переднего и заднего дифференциалов»  стр. 489.

### ОСТОРОЖНО

Использование трансмиссионного масла для дифференциала, отличного от указанного, может привести к ухудшению характеристик автомобиля.

## 11-13. Тормозная жидкость

### ■ Проверка уровня жидкости

#### ПРЕДУПРЕЖДЕНИЕ

- Не допускайте попадания тормозной жидкости в глаза, так как она вредна для глаз. Если тормозная жидкость попала вам в глаза, немедленно тщательно промойте их под струей чистой воды. В целях безопасности при выполнении данной работы рекомендуется надевать защитные очки.
- Тормозная жидкость поглощает влагу, содержащуюся в воздухе. Наличие влаги в тормозной жидкости может серьезно ухудшить тормозные характеристики автомобиля.
- Необходимость частой доливки может свидетельствовать о наличии утечек. При подозрении на неисправности рекомендуем обратиться к вашему дилеру SUBARU для проверки автомобиля.

### ОСТОРОЖНО

- При доливке тормозной жидкости не допускайте попадания грязи в компенсационный бачок.

- Не допускайте попадания брызг тормозной жидкости на окрашенные поверхности или резиновые детали. Содержащийся в тормозной жидкости спирт может повредить их.
- Соблюдайте осторожность, чтобы не пролить тормозную жидкость во время ее доливки. Попадание тормозной жидкости на выпускную трубу может привести к появлению резкого запаха и дыма, а также стать причиной пожара. Если тормозная жидкость попала на выпускную трубу, обязательно тщательно вытрите ее.

Ежемесячно проверяйте уровень тормозной жидкости в компенсационном бачке, установив автомобиль на ровную поверхность.

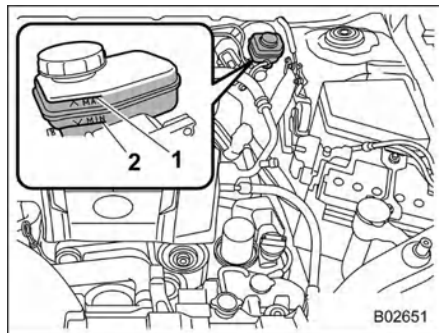

- 1 Линия уровня MAX
- 2 Линия уровня MIN

Обязательно проверяйте уровень тормозной жидкости по меткам снаружи компенсационного бачка. Если уровень жидкости упал ниже метки MIN, долейте в компенсационный бачок тормозную жидкость до метки MAX.

Используйте только такую тормозную жидкость, которая хранится в герметичной емкости.

### ■ Рекомендуемая тормозная жидкость

См. раздел «Эксплуатационные жидкости»  
☞ стр. 489.

### ▲ ОСТОРОЖНО

Не допускайте смешивания тормозных жидкостей различных марок. Кроме того, не смешивайте тормозные жидкости DOT 3 и DOT 4, даже если у них один производитель.

## 11-14. Педадь тормоза

Проверяйте свободный ход педали тормоза и запас расстояния до пола в соответствии с графиком технического обслуживания автомобиля.

## 11-15. Замена тормозных колодок

### **▲ ОСТОРОЖНО**

- Если, несмотря на громкий скрежет, издаваемый звуковыми индикаторами износа тормозных колодок, вы будете продолжать эксплуатировать автомобиль, то это приведет к необходимости проведения дорогостоящей операции по ремонту или замене тормозного диска.
- Перед заменой тормозных колодок рекомендуется отключить аккумуляторную батарею автомобиля. Однако отключение батареи сопряжено с опасностью. Рекомендуем проводить замену тормозных колодок у вашего дилера SUBARU.

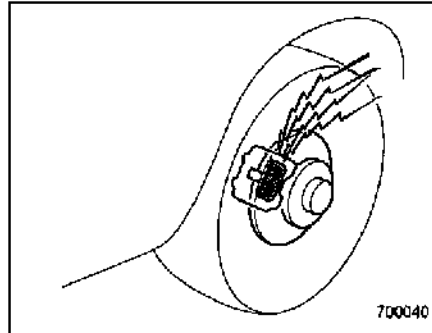

Дисковые тормоза снабжены звуковыми индикаторами износа тормозных колодок. Когда степень износа тормозных колодок приближается к нормативному пределу, то при нажатии педали тормоза индикатор износа издает очень громкий скрежет.

Если вы слышите такой скрежет при каждом нажатии педали тормоза, рекомендуем при первой возможности обратиться к вашему дилеру SUBARU для проведения работ по замене тормозных колодок.

### ■ Притирка новых тормозных колодок

При замене тормозных колодок рекомендуем использовать только оригинальные запасные части SUBARU. После замены необходимо произвести притирку новых деталей, как указано ниже.

#### ▼ Тормозные колодки

Поддерживая скорость автомобиля на уровне 50–65 км/ч (30–40 миль в час), слегка нажмите на педаль тормоза. Повторите эту операцию не менее пяти раз.

### **▲ ПРЕДУПРЕЖДЕНИЕ**

Для притирки тормозов следует выбирать безопасное место и обстановку.

## 11-16. Шины и колесные диски

### ■ Типы шин

Вам следует знать тип шин, установленных на вашем автомобиле.

#### ▼ Всесезонные шины

Всесезонные шины предназначены для обеспечения достаточной степени управляемости, силы сцепления с дорожным покрытием и тормозных характеристик автомобиля в течение всего года, даже при движении по заснеженным и обледеневшим дорогам. Тем не менее всесезонные шины не способны обеспечить такое же сцепление на дорогах, покрытых рыхлым снегом или глубоким слоем снега, а также на обледеневших дорогах, которое обеспечивают зимние (шипованные) шины.

На боковой поверхности всесезонных шин имеется надпись ALL SEASON («ВСЕСЕЗОННЫЕ») и/или M + S («грязь и снег»).

#### ▼ Летние шины

Летние шины лучше всего подходят для движения на высокой скорости по автомагистралям в сухую погоду.

Летние шины не подходят для движения по скользким (заснеженным или обледеневшим) дорогам.

Для движения по заснеженным или обледеневшим дорогам настоятельно рекомендуем использовать зимние шины.

При установке зимних шин обязательно поменяйте шины на всех четырех колесах.

#### ▼ Зимние шины

Зимние шины лучше всего подходят для движения по заснеженным и обледеневшим дорогам. Вместе с тем зимние шины уступают летним и всесезонным шинам при движении по другим дорогам.

### ■ Система контроля давления в шинах (TPMS) (при наличии)

Система контроля давления в шинах выдает водителю предупреждающее сообщение по сигналу датчиков, установленных на каждом колесе, если давление в шине значительно падает. Система контроля давления в шинах активируется только при движении автомобиля. Кроме того, данная система может не отреагировать немедленно на резкое падение давления в шине (например, при разрыве, вызванном наездом на острый предмет).

Если вы привели в норму давление в шинах в теплом гараже, а затем выехали на улицу, где температура существенно ниже, снижение давления в шинах может привести к включению сигнальной лампы низкого давления в шинах. Чтобы избежать этой проблемы, при приведении в норму давления в шинах в теплом гараже накачивайте шины до более высокого давления, чем

предписанное давление, указанное на наклейке. А именно, накачивайте их дополнительно на 6,9 кПа (0,07 кгс/см<sup>2</sup>, 1 psi) на каждые 5,6 °C (10 °F) разницы между температурой в гараже и температурой снаружи. На примере в таблице ниже показаны требуемые значения давления в шинах, соответствующие различным значениям наружной температуры, если температура в гараже составляет 15,5 °C (60 °F).

#### Пример:

Размерность шин: 225/60R18 100V

Предписанное давление в шинах:

Передние: 230 кПа (2,3 кгс/см<sup>2</sup>, 33 psi)

Задние: 220 кПа (2,2 кгс/см<sup>2</sup>, 32 psi)

Температура в гараже: 15,5 °C (60 °F)

Наружная температура	Скорректированное давление [кПа (кгс/см <sup>2</sup> , psi)]	
	Спереди	Сзади
-1 °C (30 °F)	250 (2,5; 36)	240 (2,4; 35)
-12 °C (10 °F)	265 (2,65; 38)	255 (2,55; 37)
-23 °C (-10 °F)	280 (2,8; 41)	270 (2,7; 39)

Если во время движения автомобиля при низкой наружной температуре после регулировки давления в шинах в теплом гараже включается сигнальная лампа низкого давления в шинах, выполните повторную регулировку, как описано выше. Затем разгоните автомобиль как минимум до 40 км/ч (25 миль в час) и убедитесь, что сигнальная лампа низкого давления в шинах выключится через несколько минут. Если сигнальная лампа низкого давления в шинах не выключается, возможно, работа системы контроля давления в шинах не в норме. В этом

случае рекомендуем как можно скорее посетить дилера SUBARU для проверки системы.

Трение между шиной и дорожным покрытием во время движения приводит к нагреву шины. После включения сигнальной лампы низкого давления в шинах любое повышение давления в шинах, вызванное ростом наружной температуры или температуры в шине, может привести к выключению сигнальной лампы низкого давления в шинах.

На некоторые колесные диски, продающиеся на рынках сбыта, установка вентилях системы TPMS может оказаться невозможной. Поэтому при замене колес (например, при переходе на зимние шины) используйте колесные диски с тем же номером детали, что и устанавливаемые в стандартной комплектации. Без четырех работоспособных датчиков давления в шинах система контроля давления в шинах не будет полноценно функционировать и сигнальная лампа на передней панели будет непрерывно гореть после мигания в течение примерно одной минуты.



### ПРЕДУПРЕЖДЕНИЕ

Если сигнальная лампа низкого давления в шинах кратко не загорается после перевода замка зажигания во включенное положение или лампа непрерывно горит

после мигания в течение примерно одной минуты, рекомендуем как можно скорее проверить систему контроля давления в шинах у дилера SUBARU.

Если данная лампа включилась во время движения, не тормозите резко, продолжайте двигаться по прямой, постепенно снижая скорость. Затем, медленно съехав с дороги, остановитесь в безопасном месте. В противном случае может произойти авария с серьезными повреждениями автомобиля и тяжелым травмированием людей.

Если данная лампа продолжает гореть при движении автомобиля после регулировки давления в шинах, шина может иметь значительное повреждение, приводящее к быстрой утечке воздуха. В случае утечки воздуха из шины как можно скорее установите запасное колесо.

Если установлено запасное колесо или на диск замененного колеса не перенесен оригинальный датчик давления / передатчик, сигнальная лампа низкого давления в шинах будет непрерывно гореть после мигания в течение примерно одной минуты. Это показывает, что система TPMS неспособна отслеживать все четыре колеса. Рекомендуется как можно скорее обратиться к официальному дилеру SUBARU для замены шин и датчиков

и/или перезагрузки настроек системы. Если лампа непрерывно горит после мигания в течение примерно одной минуты, рекомендуется при первой возможности обратиться к дилеру SUBARU для проверки системы.

### ▼ Саморегистрация вентиля TPMS

При замене колес (например, при установке зимних шин) или при установке нового вентиля TPMS на колесо необходимо выполнить саморегистрацию вентиля TPMS. Для саморегистрации вентиля TPMS выполните следующие действия:

1. Установите колеса с вентилями TPMS на автомобиль.
2. Отрегулируйте давление в шинах до предписанного значения. Информацию о предписанном давлении в шинах см. в разделе «Шины» ☞ стр. 490.
3. Двигайтесь примерно 6 км (4 мили) со скоростью более 40 км/ч (25 миль в час) или до тех пор, пока не погаснет сигнальная лампа низкого давления в шинах.

### ПРИМЕЧАНИЕ

- При установке вентилях системы TPMS используйте только оригинальные детали SUBARU.
- Регистрацию вентилях TPMS также можно выполнить у дилера SUBARU.

Рекомендуем обращаться к дилеру SUBARU.

## ■ Проверка состояния шин

Ежедневно проверяйте состояние шин вашего автомобиля на предмет серьезных повреждений, а также застрявших гвоздей и камней. Одновременно проверяйте шины и на предмет чрезмерного износа.

При обнаружении каких-либо проблем рекомендуем немедленно обратиться к вашему дилеру SUBARU.

## ПРИМЕЧАНИЕ

- После удара о бордюры или после эксплуатации автомобиля в тяжелых условиях (например, движение по разбитым дорогам) диски и шины вашего автомобиля могут получить такие повреждения, которые не видны невооруженным глазом. Результаты таких повреждений становятся очевидными только по прошествии определенного времени. Избегайте заездов на бордюры, старайтесь не попадать в выбоины на дорогах и не ездить по разбитым дорогам. Если такая ситуация неизбежна, снизьте скорость движения автомобиля до скорости пешехода, стараясь преодолевать бордюры и другие препятствия под прямым углом. Кроме того, следите за тем, чтобы шины вашего автомобиля не прижимались к бордюру во время стоянки.
- Если вы ощущаете нетипичную вибрацию при движении вашего

автомобиля или вам становится сложно удерживать автомобиль рулем при движении по прямой, то это может свидетельствовать о повреждении одной из шин и/или дисков вашего автомобиля. В таких случаях рекомендуем медленно доехать до ближайшего официального дилера SUBARU для проверки вашего автомобиля.

## ■ Давление в шинах и износ шин

Поддержание правильного давления в шинах позволит максимально продлить срок их службы. Не реже раза в месяц, а также перед каждой длительной поездкой проверяйте давление в каждой шине, в том числе запасного колеса. При необходимости приведите давление в норму.

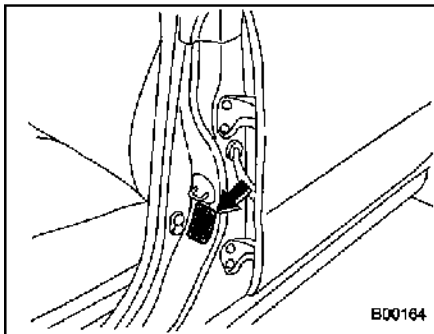

Табличка нормативных величин давления в шинах

Давление следует проверять только в холодных шинах. Для приведения давления в соответствие со значениями, указанными на специальной наклейке в автомобиле, используйте манометр. Табличка нормативных величин давления в шинах находится на средней стойке со стороны водителя.

Даже после короткой поездки шины нагреваются, а давление в них увеличивается. Кроме того, давление в шинах зависит от наружной температуры. Целесообразно проверять давление в шинах на открытом воздухе перед поездкой.

При нагревании шины воздух внутри нее расширяется, в результате возрастает давление в шине. Будьте осторожны, чтобы по ошибке не выпустить воздух из нагретой шины для снижения давления.

## ПРИМЕЧАНИЕ

- При нагреве шины давление в ней повышается примерно на 30 кПа (0,3 кгс/см<sup>2</sup>, 4,3 psi).
- Шины считаются холодными, когда автомобиль простоял без движения по меньшей мере 3 часа или проехал расстояние менее 1,6 км (1 мили).



## ПРЕДУПРЕЖДЕНИЕ

Не выпускайте воздух из нагретых шин для регулировки давления в шинах. Это приведет к тому, что давление в шинах станет пониженным.

Несоответствующее давление в шинах не только ухудшает маневренность автомобиля и комфорт при движении, но и способствует повышенному износу шин.

- Правильное давление в шине (износ протектора равномерный)

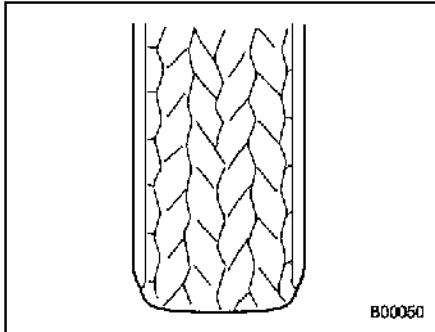

Сцепление с дорожным покрытием — хорошее, автомобиль четко реагирует на повороты руля. Сопротивление качению — низкое, что обуславливает и пониженный расход топлива.

- Спущенная шина (протектор изношен по краям)

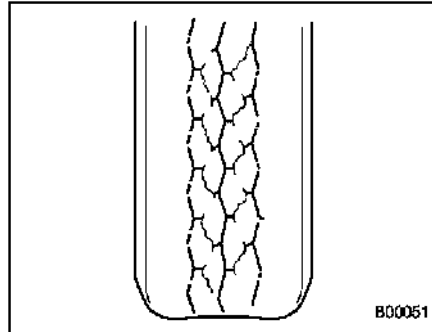

Сопротивление качению — высокое, вызывающее повышенный расход топлива.

- Чрезмерно высокое давление в шине (износ протектора посередине)

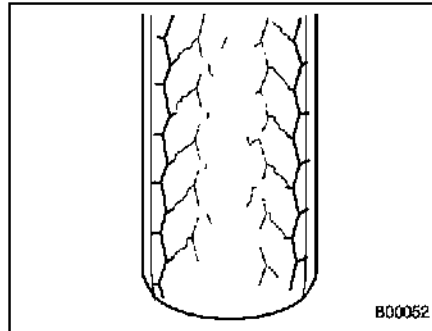

Комфортность поездки — низкая. Кроме того, шина усиливает воздействие на автомобиль неровностей дорожного покрытия, что может привести к повреждению автомобиля. Если на этикетке с давлением в шинах указаны значения давления для полностью загруженного автомобиля и для автомобиля с прицепом, отрегулируйте давление в шинах до значений, соответствующих текущим условиям загрузки.

### **⚠ ПРЕДУПРЕЖДЕНИЕ**

**Движение с высокой скоростью при значительно сниженном давлении в шинах может вызвать сильную деформацию шин и их быстрый нагрев. Из-за резкого роста температуры возможно отслоение протектора и разрушение шин. В результате потеря контроля над автомобилем может привести к дорожно-транспортному происшествию.**

### ■ Балансировка колес

Все колеса вашего автомобиля были правильно сбалансированы при сборке автомобиля, однако по мере износа шин при эксплуатации автомобиля балансировка колес нарушается. Разбалансировка колес является причиной вибрации рулевого колеса на определенных скоростях, а также отклонения автомобиля от прямолинейного движения. Кроме того, разбалансировка колес может стать причиной повреждений в системе рулевого управления и в подвеске автомобиля, а также сопровождаться неравномерным износом шин. При подозрении, что имеет место

— ПРОДОЛЖЕНИЕ —

разбалансировка колес, рекомендуем обратиться к вашему дилеру SUBARU для проведения работ по проверке состояния колес и их балансировке. Кроме того, балансировка колес должна проводиться после ремонта и перестановки шин.

### **▲ ОСТОРОЖНО**

Нарушение углов установки колес приведет не только к большему износу шин с одной стороны, но и к снижению устойчивости автомобиля. При обнаружении аномального износа шин рекомендуем обратиться к вашему дилеру SUBARU.

### **ПРИМЕЧАНИЕ**

Для обеспечения оптимальной устойчивости прямолинейного движения, а также устойчивости на поворотах конструкция подвески вашего автомобиля предусматривает, что каждое колесо устанавливается под определенным углом как относительно других колес, так и относительно дорожного покрытия.

### **■ Индикаторы износа**

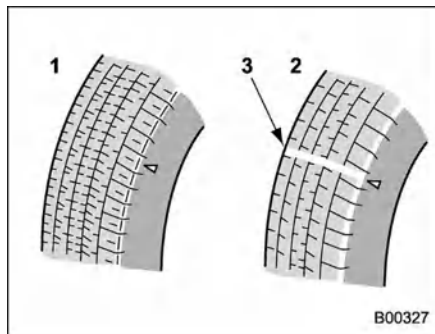

- 1 Новый протектор
- 2 Изношенный протектор
- 3 Индикатор износа протектора

Каждая шина имеет индикатор износа, который становится видимым, когда глубина канавки протектора шины уменьшается до 1,6 мм (0,063 дюйма). Когда становится видимой сплошная поперечная полоса индикатора износа, шину необходимо заменить.

### **▲ ПРЕДУПРЕЖДЕНИЕ**

Когда становится видимым индикатор износа, то это свидетельствует о том, что степень износа шины превысила допустимый предел и шина должна быть немедленно заменена. Если продолжить эксплуатацию автомобиля с такой шиной, то при движении на высоких скоростях в условиях сырой погоды автомобиль

может перейти в режим аквапланирования. Возникшая в результате этого потеря контроля над автомобилем может стать причиной аварии.

### **ПРИМЕЧАНИЕ**

В целях общей безопасности регулярно проверяйте состояние протекторов шин, заменяя шины до появления на них индикаторов износа.

### **■ Направление вращения шин**

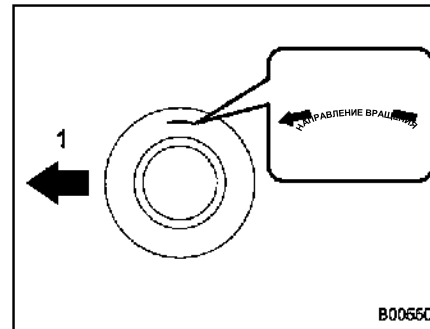

Пример направления вращения шин, указанного на боковине

- 1 Передняя часть автомобиля

Если шины имеют определенное направление вращения, обратите внимание на стрелку, изображенную на боковой поверхности.

При установке колес стрелка должна быть направлена вперед.

## ■ Перестановка шин

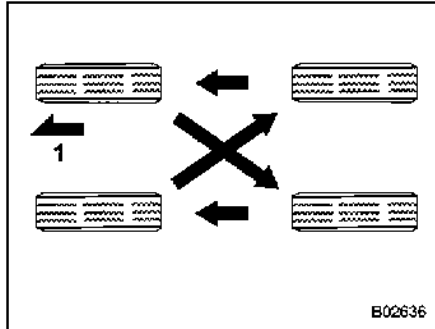

Модели с 4 шинами без определенного направления вращения

1 Передняя часть автомобиля

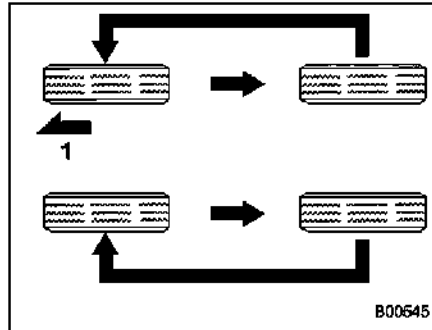

Модели с однонаправленными шинами

1 Передняя часть автомобиля

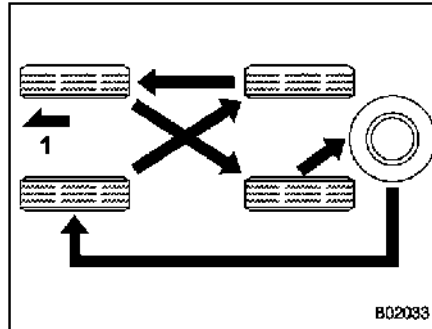

Модели с полноразмерным запасным колесом (модели для Австралии)

1 Передняя часть автомобиля

Как правило, износ шин на разных колесах различен. Для продления срока службы каждой шины и равномерности их износа следует менять их местами через каждые 10 000 км (6000 миль) пробега. При каждой перестановке шин изменяйте их положение в соответствии с приведенными рисунками.

Одновременно с перестановкой шин следует производить замену поврежденных шин или шин с неравномерным износом. После перестановки шин отрегулируйте давление в шинах, а также проверьте надежность затяжки колесных гаек.

Повторно проверьте затяжку колесных гаек после пробега примерно 1000 км (600 миль) и подтяните ослабленные гайки.

## ■ Замена шин

Диски и шины являются важными и неотъемлемыми деталями конструкции вашего автомобиля, их нельзя менять произвольно. Шины, входящие в состав стандартной комплектации автомобиля, были подобраны для обеспечения оптимальных эксплуатационных характеристик вашего автомобиля, сочетающих высокие ходовые качества и комфортность, а также способствующих долговечности вашего автомобиля. Чрезвычайно важно, чтобы размер, конструкция, индексы скорости и нагрузки каждой шины вашего автомобиля соответствовали данным на наклейке с указанием предписанного давления в шинах.

Использование шин, не соответствующих установленным размерам, снижает управляемость автомобиля, комфортность поездок, ухудшает тормозную характеристику автомобиля, становится причиной искажений в показаниях спидометра и одометра. При этом создается неправильный зазор между колесами и кузовом автомобиля, а также изменяется предусмотренный для данного автомобиля дорожный просвет.

Все четыре шины должны быть изготовлены одним производителем, иметь одну и ту же марку (рисунок протектора), одинаковую конструкцию и размер. При замене шин рекомендуем устанавливать только шины, идентичные тем, которые входят в стандартную комплектацию вашего автомобиля.

Для повышения безопасности эксплуатации автомобиля SUBARU рекомендует одновременную замену всех четырех шин.

### ПРЕДУПРЕЖДЕНИЕ

- При замене или установке шины (шин) следующие характеристики всех четырех шин автомобиля должны быть одинаковы:
  - (a) Размер
  - (b) Индекс скорости
  - (c) Индекс нагрузки
  - (d) Окружность качения
  - (e) Конструкция
  - (f) Производитель
  - (g) Модель (рисунок протектора)

#### (h) Степень износа

В отношении характеристик (a)–(c) должны соблюдаться требования, приведенные на наклейке с указанием рекомендованного рабочего давления в шинах. Наклейка с указанием рекомендованного рабочего давления в шинах размещена на стойке двери водителя.

Если характеристики (a)–(h) у всех четырех шин отличаются, это может стать причиной серьезного механического повреждения трансмиссии автомобиля и отрицательно повлиять на следующие качества автомобиля:

- Ходовые качества
- Управляемость
- Тормозные характеристики автомобиля
- Калибровку спидометра/одометра
- Зазор между кузовом и шинами

Это также может быть опасно и повлечь за собой потерю управления автомобилем, что приведет к аварии.

- Используйте только радиальные шины. Не допускайте одновременного использования радиальных и диагональных или диагонально-опоясанных шин. Это может опасным образом сказаться на управляемости автомобиля и привести к аварии.

## ■ Замена колесных дисков

При замене дисков, например из-за повреждения, убедитесь, что новые диски соответствуют техническим характеристикам дисков, входящих в стандартную комплектацию. Запасные диски можно приобрести у дилеров SUBARU.

### ПРЕДУПРЕЖДЕНИЕ

Используйте только такие колесные диски, технические характеристики которых подходят для использования на вашем автомобиле. Диски, не отвечающие этим требованиям, могут препятствовать работе суппорта тормоза, а также стать причиной трения шин о колесные ниши на поворотах. В результате потеря контроля над автомобилем может привести к дорожно-транспортному происшествию.

## ПРИМЕЧАНИЕ

После снятия и замены любого колеса при перестановке шин или после повреждения шины обязательно проверьте затяжку колесных гаек после пробега примерно 1000 км (600 миль). Подтяните ослабленные гайки с предусмотренным моментом затяжки.

## 11-17. Легкосплавные диски

Легкосплавные диски легко царапаются и подвержены механическим повреждениям. Для обеспечения безопасной езды и нормальных эксплуатационных характеристик таких дисков, а также для сохранения их внешнего вида при обращении с ними следует соблюдать осторожность.

- После снятия и замены любого колеса при перестановке шин или после повреждения шины обязательно проверьте затяжку колесных гаек после пробега примерно 1000 км (600 миль). Подтяните ослабленные гайки с предусмотренным моментом затяжки.
- Не наносите никакую смазку на резьбовые части, гайки крепления колес или конические поверхности дисков.
- Не допускайте трения дисков о выступающие острые предметы или бордюрные камни.
- При установке цепей противоскольжения обеспечьте их равномерное распределение по всей шине, так как иначе они могут поцарапать поверхность диска.
- При замене колесных гаек, балансировочных грузиков или колпачков ступиц обязательно используйте оригинальные запасные части SUBARU, специально предназначенные для легкосплавных дисков.
- При складировании и хранении снятых колес проложите между ними амортизирующий материал, чтобы защитить диски от царапин.

## 11-18. Жидкость стеклоомывателя

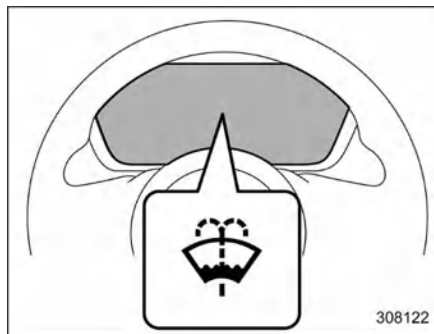

Сигнальная лампа уровня жидкости стеклоомывателя

Если в бачке стеклоомывателя остается только небольшое количество жидкости, включается сигнальная лампа уровня жидкости стеклоомывателя. В таком случае заправьте жидкость стеклоомывателя следующим образом.

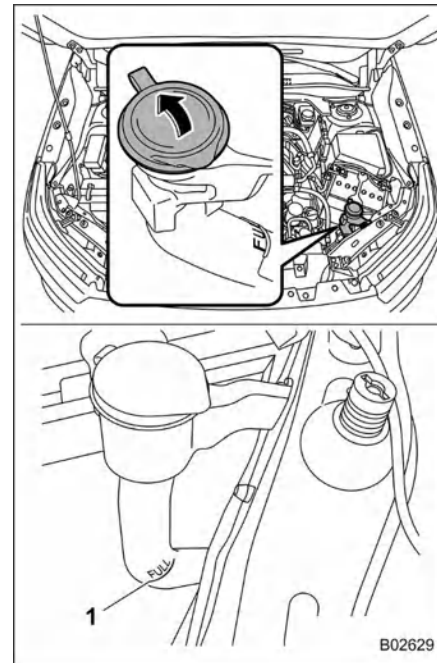

1 Метка FULL

Снимите крышку заливной горловины бачка стеклоомывателя и залейте до метки FULL на бачке.

Используйте специальную жидкость стеклоомывателя. При отсутствии

специальной жидкости стеклоомывателя используйте чистую воду.

В местности, где зимой вода замерзает, используйте незамерзающую жидкость стеклоомывателя.

### ОСТОРОЖНО

**Ни в коем случае не используйте охлаждающую жидкость вместо жидкости стеклоомывателя, поскольку это может привести к повреждению лакокрасочного покрытия автомобиля.**

Если вы залили в бачок стеклоомывателя жидкость, концентрация которой отличается от залитой ранее, промойте трубки между бачком стеклоомывателя и форсунками новой жидкостью, включив на некоторое время стеклоомыватель. В противном случае, если концентрация оставшейся в трубках жидкости меньше, чем необходимо при наружной температуре в данный момент, она может замерзнуть и препятствовать нормальной работе форсунок.

### ОСТОРОЖНО

- **Приведите концентрацию жидкости стеклоомывателя в соответствие с наружной температурой. При неподходящей концентрации распыленная по ветровому стеклу жидкость может замерзнуть и затруднить вам обзор, а также**

**может замерзнуть в бачке стеклоомывателя.**

- **Будьте осторожны, не допускайте загрязнения жидкости стеклоомывателя посторонними веществами во время заправки в бачок. Загрязнения могут стать причиной неисправности, например засорения насоса.**

## 11-19. Замена щеток стеклоочистителей

Налипание на ветровое стекло или на щетки стеклоочистителя насекомых, воска, жира и прочих веществ приводит к неравномерной работе стеклоочистителя и образованию грязных полос на стекле. Если на стекле после работы стеклоомывателя остаются грязные полосы или стеклоочиститель работает рывками, очистите наружную поверхность ветрового и заднего стекла раствором нейтрального моющего средства или чистящим средством с низкой абразивностью при помощи губки или мягкой ткани. Однако не используйте моющее средство для очистки резиновых скребков щеток стеклоочистителей. Для очистки резиновых скребков щеток стеклоочистителей используйте только губку или мягкую салфетку (без моющего средства или абразивного очистителя). Если протереть резиновую ленту щетки со значительным усилием, черный компонент покрытия отслоится, что приведет к вибрации щетки стеклоочистителя. Также после протирания проверьте, не отсоединилась ли резиновая лента. После очистки стекла и резиновых скребков щеток стеклоочистителя обязательно ополосните их чистой водой. Ополаскивайте стекло до тех пор, пока вода не перестанет образовывать капли на поверхности стекла. Это указывает на то, что стекло чистое.

### ОСТОРОЖНО

- **Не очищайте щетки стеклоочистителя бензином или растворителем**

(например, разбавителем для красок или бензином). Это приведет к порче щеток стеклоочистителя.

- Если вы хотите поднять рычаг стеклоочистителя со стороны пассажира переднего сиденья, сначала поднимите рычаг стеклоочистителя со стороны водителя. В противном случае произойдет соприкосновение рычагов стеклоочистителя со стороны водителя и со стороны пассажира переднего сиденья, что может привести к появлению царапин.
- Верните рычаг стеклоочистителя со стороны пассажира переднего сиденья в изначальное положение перед тем, как вернуть в изначальное положение рычаг стеклоочистителя со стороны водителя. В противном случае произойдет соприкосновение рычагов стеклоочистителя со стороны водителя и со стороны пассажира переднего сиденья, что может привести к появлению царапин.
- При опускании поднятых рычагов стеклоочистителя обратно на ветровое стекло медленно опустите их, придерживая рукой. Возврат рычагов стеклоочистителя из поднятого положения под действием пружин может привести к их деформации или появлению царапин на ветровом стекле.
- При снятии щеток стеклоочистителя с рычагов стеклоочистителя не опускайте рычаги

стеклоочистителя обратно на стекло. В противном случае поверхность ветрового стекла может поцарапаться.

Если вам не удастся устранить полосы на стекле указанным выше способом, замените щетки стеклоочистителя, выполнив описанные ниже действия.

### ■ Щетка очистителя ветрового стекла

#### ПРИМЕЧАНИЕ

Не опускайте рычаг стеклоочистителя при снятой щетке стеклоочистителя.

1. Отведите рычаг стеклоочистителя от ветрового стекла. Сначала поднимите рычаг стеклоочистителя со стороны водителя, а затем — со стороны переднего пассажира.

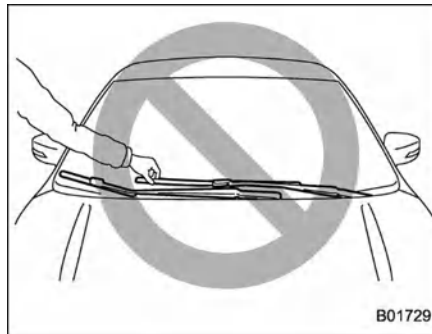

B01729

### ▲ ОСТОРОЖНО

При замене щетки стеклоочистителя удерживайте рычаг стеклоочистителя. Если вы будете удерживать щетку стеклоочистителя, это может привести к деформации щетки.

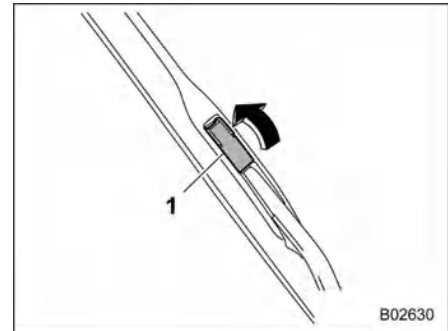

B02630

1. Кнопка фиксатора
2. Удерживая крепление щетки стеклоочистителя рукой, откройте крышку фиксатора, чтобы отсоединить фиксатор.

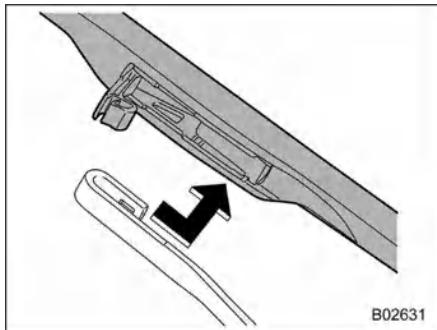

3. Снимите щетку стеклоочистителя, удерживая ее за шарнир и надавливая в направлении, указанном стрелкой.

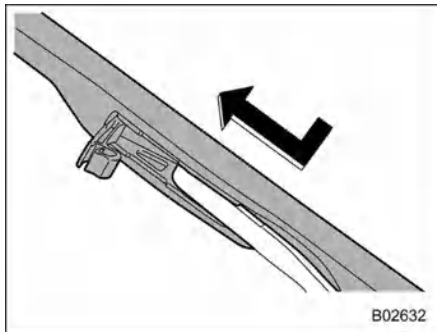

4. При установке щетки стеклоочистителя в сборе совместите ее с соединительной частью рычага стеклоочистителя, а затем сдвиньте для установки в направлении, обратном направлению снятия. После

установки щетки стеклоочистителя закройте крышку фиксатора и убедитесь, что соединение надежно зафиксировано.

5. Удерживая рычаг стеклоочистителя рукой, медленно опустите его на стекло.

### ■ Резиновый скребок щетки стеклоочистителя

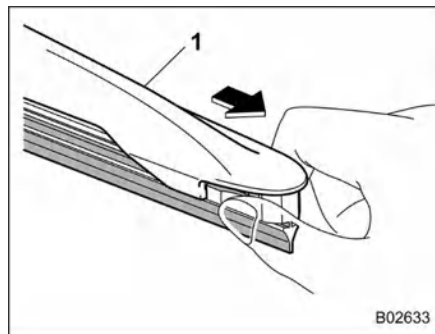

1 Положение руки

1. Возьмитесь за фиксатор на конце резинового скребка и с силой потяните его, пока упоры на резиновом скребке не отсоединятся от держателя.

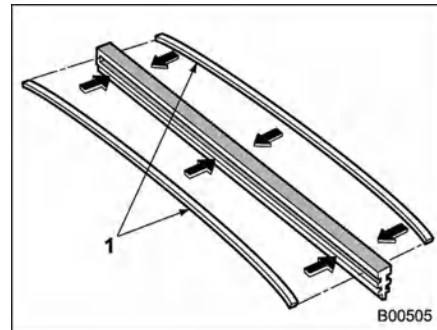

1 Металлические направляющие

2. Если новый резиновый скребок щетки стеклоочистителя не снабжен двумя металлическими направляющими, снимите их с прежнего резинового скребка щетки стеклоочистителя и установите на новый скребок.

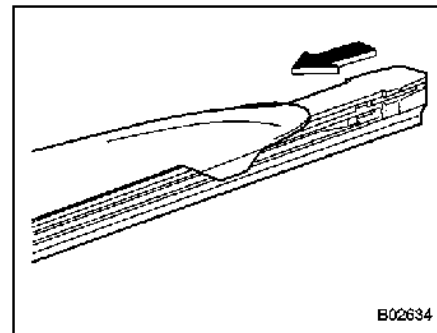

3. Совместите лапки держателя с пазами на резиновом скребке щетки стеклоочистителя и вставьте резиновый скребок в держатель до фиксации.

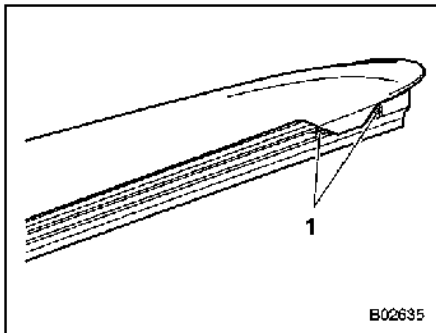

1 Упор

4. Убедитесь, что лапки на конце держателя находятся между ограничителями на резиновом скребке, как показано на рисунке. Если резиновый скребок не закреплен надлежащим образом, щетка стеклоочистителя может поцарапать ветровое стекло.

### ■ Резиновый скребок щетки очистителя заднего стекла

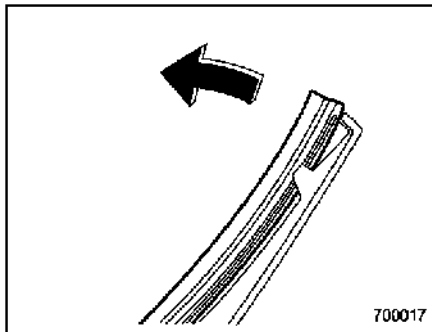

1. Потяните за край резинового скребка щетки стеклоочистителя, чтобы отсоединить его от пластмассового держателя.

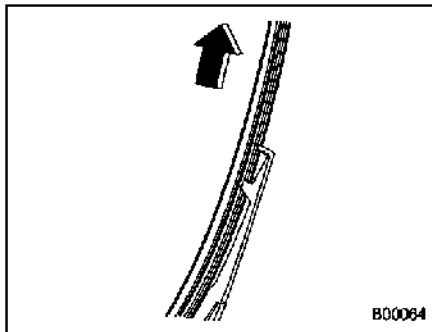

2. Снимите резиновый скребок щетки стеклоочистителя с пластмассового держателя.

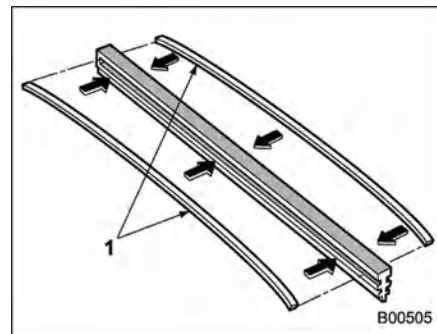

1 Металлические направляющие

3. Если новый резиновый скребок щетки стеклоочистителя не снабжен двумя металлическими направляющими, снимите их с прежнего резинового скребка щетки стеклоочистителя и установите на новый скребок.

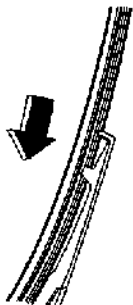

В00066

4. Совместите лапки пластмассового держателя с бороздками на резиновом скребке щетки стеклоочистителя и установите резиновый скребок на место.

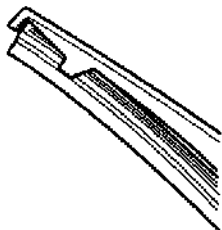

В00067

Надежно зафиксируйте оба конца резиновой ленты при помощи фиксаторов, расположенных на концах пластмассового держателя. Если надежная фиксация

резиновой ленты не обеспечена, щетка стеклоочистителя может поцарапать заднее стекло.

5. Установите щетку стеклоочистителя на рычаг стеклоочистителя. Убедитесь в том, что она надежно зафиксирована.
6. Удерживая рычаг стеклоочистителя рукой, медленно опустите его на стекло.

## 11-20. Аккумуляторная батарея

### ■ Меры предосторожности при обращении с аккумуляторной батареей

#### **⚠ ПРЕДУПРЕЖДЕНИЕ**



Внимательно ознакомьтесь с данными инструкциями

В целях обеспечения безопасного и надлежащего ухода за аккумуляторной батареей перед проведением работ с аккумуляторной батареей или ее проверкой внимательно ознакомьтесь с приведенными ниже мерами предосторожности.



Наденьте защитные очки

Обязательно надевайте средства для защиты глаз при проведении работ в непосредственной близости от аккумуляторной батареи вашего автомобиля. Электролит содержит серную кислоту, которая при попадании в глаза может привести к потере зрения. Кроме того, аккумуляторная батарея выделяет легковоспламеняющийся и чрезвычайно взрывоопасный газ — водород. Защита глаз является жизненной необходимостью при возгорании этого газа.



Электролит содержит серную кислоту

Поскольку электролит содержит серную кислоту, при проверке состояния аккумуляторной батареи обязательно надевайте средства для защиты глаз и защитные перчатки. Не допускайте переворачивания аккумуляторной батареи и ударов по ней, поскольку это может привести к вытеканию электролита.

Ни в коем случае не допускайте попадания электролита на кожу, в глаза или на одежду, поскольку это может привести к ожогам и потере зрения. Если брызги электролита попали на вашу кожу, в глаза или на одежду, немедленно смойте их большим количеством воды. Если брызги электролита попали вам в глаза, немедленно обратитесь за медицинской помощью.

При случайном попадании электролита в полость рта, пищевод или желудок немедленно выпейте большое количество молока или воды, после чего обратитесь за медицинской помощью.

Электролит — едкая жидкость. При попадании каплей электролита на окрашенные поверхности или на ткань обивки вашего автомобиля немедленно смойте их большим количеством воды.



Бережть от детей!

Работы по обслуживанию аккумуляторной батареи должны проводиться лицами, осведомленными о возможных опасностях при работе с ней. Примите особые меры

предосторожности, чтобы не допускать нахождения детей рядом с аккумуляторной батареей. Ненадлежащее обращение с аккумуляторной батареей может привести к потере зрения и ожогам.



Бережть от огня!

Перед началом работ с аккумуляторной батареей или проведением работ в непосредственной близости от нее погасите все сигареты, спички и зажигалки. Не допускайте возникновения рядом с аккумуляторной батареей электрических искр, а также нахождения рядом с ней легковоспламеняющихся предметов. Поскольку аккумуляторная батарея выделяет легковоспламеняющийся и чрезвычайно взрывоопасный водород, возникновение рядом с аккумуляторной батареей искровых разрядов или нахождение рядом с ней открытых источников огня может привести к взрыву.

При проведении работ в непосредственной близости от аккумуляторной батареи вашего автомобиля не допускайте замыкания между собой ее клемм (+) и (-) металлическими инструментами, а также замыкания ее положительной (+) клеммы на кузов автомобиля. При этом возникает короткое замыкание, которое может сопровождаться образованием искровых разрядов, что, в свою очередь, может стать причиной взрыва.

Для предотвращения образования искровых разрядов перед началом работ с аккумуляторной батареей или

проведением работ в непосредственной близости от нее снимите с себя все кольца, наручные часы и другие металлические украшения и аксессуары.



Взрывоопасно!

Во время зарядки аккумуляторные батареи выделяют легковоспламеняющийся и чрезвычайно взрывоопасный газ — водород. Для предотвращения взрывов осуществляйте зарядку аккумуляторной батареи вашего автомобиля в хорошо проветриваемом помещении, а также не допускайте нахождения рядом с ней легковоспламеняющихся предметов.



ОСТОРОЖНО

При зарядке аккумуляторной батареи сила зарядного тока не должна превышать 10 А, иначе это приведет к сокращению срока службы аккумуляторной батареи.

## ПРИМЕЧАНИЕ

Во избежание разрядки аккумулятора не пользуйтесь при выключенном двигателе потребителями электроэнергии (например, фарами, стеклоочистителями, климат-контролем, подогревом сидений и т. д.) дольше, чем это необходимо. При использовании аудиосистемы, освещения в салоне или другого электрооборудования при выключенном двигателе, даже если выключатель зажигания находится в положении АСС, аккумуляторная батарея будет разряжаться.

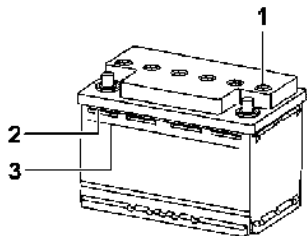

B02619

**Аккумуляторная батарея LN3**

- 1 Крышка
- 2 Верхний уровень
- 3 Нижний уровень

Нет необходимости периодически проверять уровень электролита в аккумуляторной батарее или добавлять дистиллированную воду.

Однако, если уровень электролита находится ниже метки нижнего уровня, снимите крышки. Долейте дистиллированную воду до метки верхнего уровня. См. раздел «Электрооборудование» стр. 490.

**11-21. Предохранители****▲ ОСТОРОЖНО**

При замене предохранителя не допускайте, чтобы новый предохранитель имел больший номинал, а также не используйте в качестве предохранителя различные подручные материалы, так как в обоих случаях это может привести к серьезным повреждениям или пожару.

**ПРИМЕЧАНИЕ**

Номиналы предохранителей и защищаемые ими цепи указаны на внутренней стороне крышки каждого из блоков предохранителей.

Конструкция предохранителей предусматривает расплавление их плавкой перемычки при электрических перегрузках для предотвращения повреждения электропроводки и электрического оборудования. Предохранители находятся в двух блоках предохранителей.

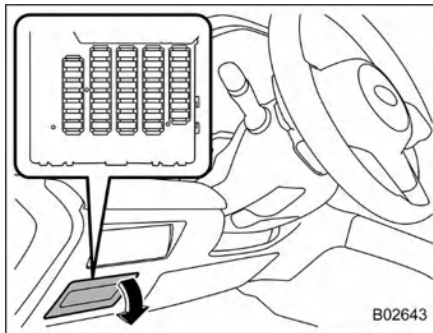

B02643

Один из них расположен за крышкой под передней панелью со стороны водителя. Чтобы снять крышку, потяните ее на себя.

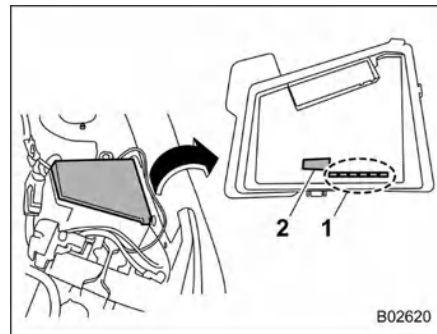

B02620

- 1 Запасные предохранители
- 2 Пинцет для предохранителей

Другой (главный блок предохранителей) расположен в моторном отсеке. Кроме того, в крышке блока предохранителей хранятся запасные предохранители и пинцет для предохранителей.

Зажмите верхнюю часть предохранителя пинцетом, а затем извлеките его из главного блока предохранителей.

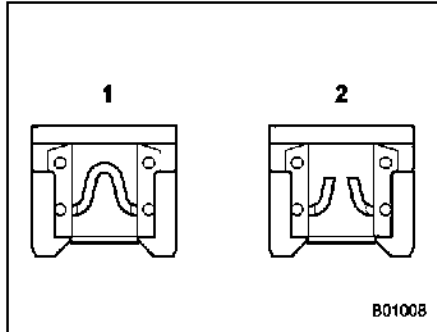

- 1 Исправный предохранитель
- 2 Перегоревший предохранитель

Если не работают какие-либо лампы, вспомогательное электрооборудование или другие электрические органы управления, проверьте состояние соответствующего предохранителя. Если предохранитель перегорел, замените его новым.

1. Поверните замок зажигания в положение OFF для отключения всех электрических устройств вашего автомобиля.
2. Снимите крышку блока предохранителей.
3. Определите, какой из предохранителей мог перегореть. Посмотрите на заднюю сторону крышки каждого блока предохранителей.

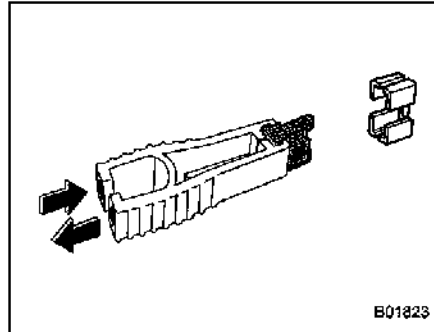

4. Извлеките предохранитель с помощью специального пинцета для предохранителей.
5. Проверьте состояние предохранителя. Если он перегорел, замените его запасным предохранителем с таким же номиналом.
6. Повторное перегорание какого-либо предохранителя свидетельствует о неисправности системы, защиту которой он обеспечивает. В такой ситуации рекомендуем обратиться к вашему дилеру SUBARU для проведения ремонта.

## 11-22. Установка дополнительного оборудования

Перед установкой на автомобиль противотуманных фар, а также другого электрооборудования настоятельно рекомендуем проконсультироваться у вашего дилера SUBARU. Если установка такого дополнительного оборудования произведена неправильно или если оно не предназначено для данного автомобиля, то это оборудование может стать причиной сбоя в работе электронных систем автомобиля. Рекомендуем устанавливать на автомобиль только оригинальное дополнительное оборудование SUBARU.

Кроме того, рекомендуем обязательно обращаться за консультацией к вашему дилеру SUBARU перед установкой на автомобиль радиоприемника.

## 11-23. Замена ламп

**⚠ ПРЕДУПРЕЖДЕНИЕ**

Включенные лампы могут сильно нагреваться. Перед заменой ламп выключите свет и подождите, пока лампы остынут, в противном случае существует риск получения ожога.

**⚠ ОСТОРОЖНО**

Заменяйте лампы на новые только с такой же мощностью. Использование ламп с отличающейся мощностью может вызвать возгорание. Значения мощности ламп см. в разделе «Схема установки ламп» ⌚ стр. 493. Для замены рекомендуем обратиться к вашему дилеру SUBARU.

Не касайтесь стеклянной части лампы голыми руками. Если избежать захвата за стеклянную часть лампы невозможно, удерживайте ее через чистую сухую ткань, чтобы избежать попадания на лампу влаги и масла. Если на поверхности лампы есть отпечатки пальцев или жир, вытрите их мягкой тканью, смоченной спиртом. Кроме того, если лампа поцарапана или падала, она может перегореть или треснуть.

## ■ Фары

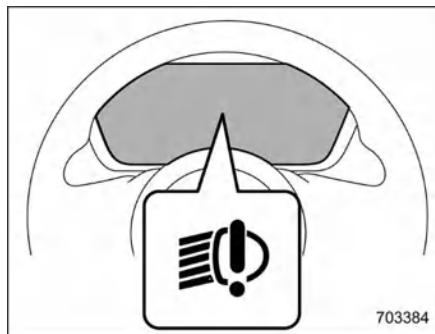

703384

В случае неисправности светодиодных фар загорается сигнальная лампа светодиодных фар. В такой ситуации рекомендуется незамедлительно обратиться к официальному дилеру SUBARU для проверки автомобиля.

## ■ Задние комбинированные фонари

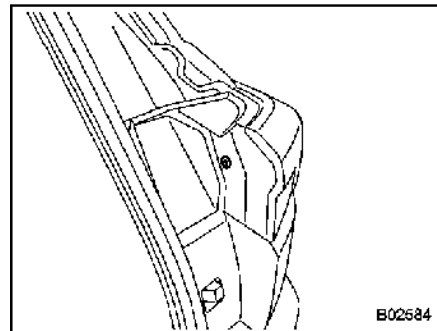

B02584

1. Отсоедините фиксаторы. Способ отсоединения фиксаторов описан в разделе «Фиксаторы типа С» ⌚ стр. 446.

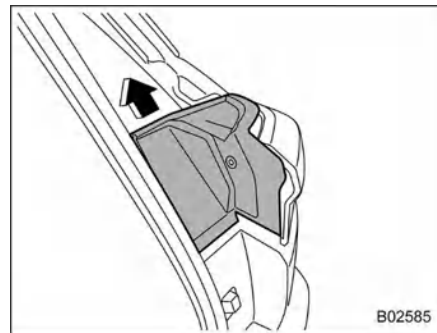

B02585

2. Сдвиньте боковую крышку вверх и снимите ее.

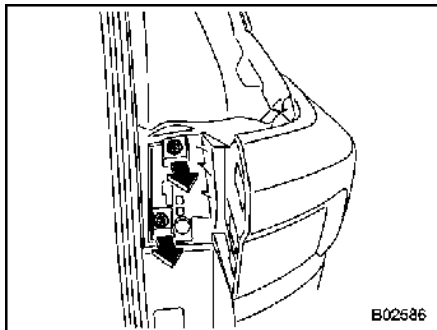

3. Выверните верхний и нижний винты.

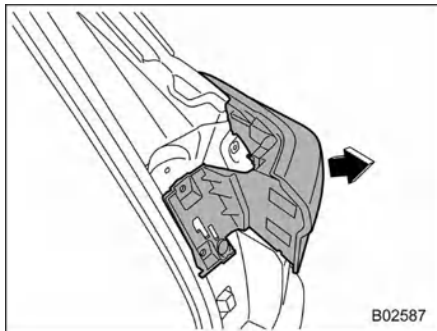

4. Сдвиньте задний комбинированный фонарь горизонтально назад и снимите его с автомобиля.

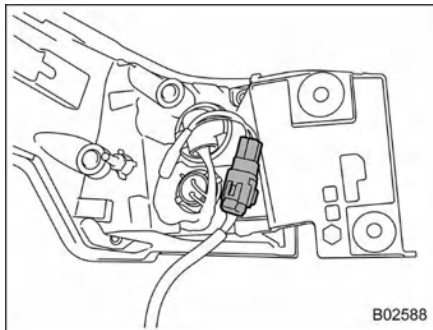

5. Отсоедините электрический разъем.

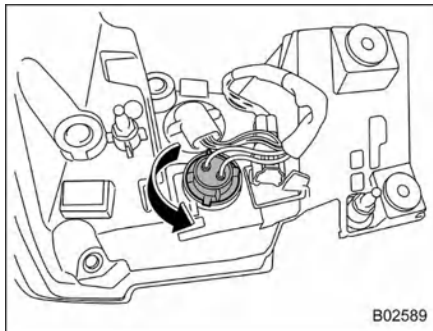

6. Извлеките держатель лампы из заднего комбинированного фонаря, поворачивая его против часовой стрелки.  
7. Извлеките лампу из держателя и замените ее новой.

8. Установите держатель лампы в задний комбинированный фонарь и поверните его по часовой стрелке до полной фиксации.  
9. Подсоедините электрический разъем.

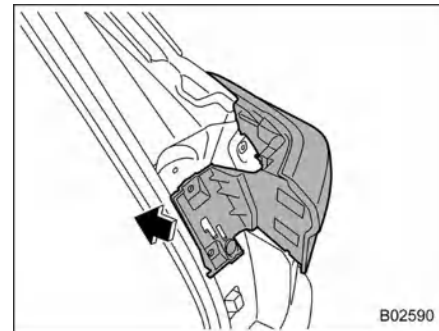

10. Установите на место задний комбинированный фонарь, сдвинув два выступа на комбинированном фонаре в соответствующие фиксаторы на кузове автомобиля до их надежной фиксации.  
11. Затяните верхний и нижний винты.  
12. Установите боковую крышку на место.

### ■ Прочие лампы

Замена ламп может представлять определенную сложность. При необходимости замены лампы рекомендуем обратиться к вашему дилеру SUBARU.

## 11-24. Замена элемента питания

Следующие ситуации могут свидетельствовать о разрядке элемента питания брелока дистанционного доступа:

- Нестабильная работа функции дистанционного доступа.
- Нестабильная зона действия системы дистанционного управления замками дверей.
- Ненадлежащая работа передатчика дистанционного управления при его нахождении в пределах стандартной зоны действия.

Замените элемент питания новым.

### ПРЕДУПРЕЖДЕНИЕ

Запрещается глотать элемент питания. Опасность химического ожога! Данный продукт содержит элемент питания типа «таблетка». В случае проглатывания элемента питания типа «таблетка» он может вызвать сильные внутренние ожоги уже в течение 2 часов и даже привести к летальному исходу.

Хранить новые и использованные элементы питания в недоступном для детей месте.

Если отсек для элемента питания надежно не закрывается, прекратить использование изделия и хранить его в недоступном для детей месте.

В случае предполагаемого проглатывания элемента питания или его

попадания внутрь какой-либо части тела следует немедленно обратиться за медицинской помощью.

### ОСТОРОЖНО

 Данный символ предназначен для того, чтобы предупредить пользователя о наличии важных инструкций по эксплуатации и обслуживанию в литературе, прилагаемой к устройству.

- При замене элемента питания не допускайте попадания на крышку и корпус брелока дистанционного доступа / передатчика дистанционного управления, а также внутрь его пыли, масла или воды.
- Перед заменой элемента питания снимите заряд статического электричества.
- При замене элемента питания соблюдайте особую осторожность, чтобы не коснуться и не повредить печатную плату брелока дистанционного доступа / передатчика дистанционного управления.
- Не позволяйте детям трогать элемент питания и разобранные детали, так как дети могут проглотить их.
- При неправильной установке элемента питания существует опасность взрыва. При замене элемента питания используйте только элементы питания того же типа или эквивалентные им.

- Не подвергайте чрезмерному нагреву, не допускайте воздействия солнечного света, огня и т. п.

### ПРИМЕЧАНИЕ

- Заменяйте старый элемент питания новым такого же или аналогичного типа, рекомендованного производителем.
- Утилизация использованных элементов питания должна производиться в соответствии с местным законодательством.
- Во избежание вытекания электролита устанавливайте элемент питания в правильное положение. Соблюдайте осторожность, чтобы не погнуть клеммы. Это может привести к неисправности.
- Рекомендуем заменять элемент питания у дилера SUBARU.
- При замене используйте только новый элемент питания.
- После замены элемента питания убедитесь в нормальной работе брелока дистанционного доступа / передатчика дистанционного управления.
- Чтобы сбросить предупреждение о разрядке элемента питания брелока после его замены, поместите брелок в салон автомобиля. Затем, не нажимая на педаль тормоза, установите выключатель зажигания в положение «ВКЛ», а затем в положение «ВЫКЛ».
  - Если предупреждение о низком заряде элемента питания брелока не исчезает даже после замены

элемента питания, возможно, рядом находится другой брелок, помимо того, с которым выполняется работа, и предупреждение отображается именно для него. Замените элемент питания во втором брелоке дистанционного доступа, а затем выполните ту же процедуру.

- Не выполняйте процедуру сброса предупреждающего сообщения, имея при себе два или более брелока дистанционного доступа.

## ■ Замена элемента питания брелока дистанционного доступа



**ОСТОРОЖНО**

- Элемент питания опасен и должен храниться в недоступном для детей месте (независимо от того, новый он или использованный).
- В случае проглатывания или попадания внутрь любой части тела элемент питания может причинить серьезные или смертельные повреждения в течение 2 часов или менее.
- В случае подозрений, что элемент питания был проглочен или попал внутрь какой-либо части тела, необходимо немедленно обратиться за медицинской помощью.

- Снимая или устанавливая на место крышку брелока дистанционного доступа, убедитесь в том, что пластиковая часть не выступает и правильно совмещена.
- Перед заменой элемента питания снимите заряд статического электричества.

Элемент питания: типа «таблетка» CR2032 или аналогичный.

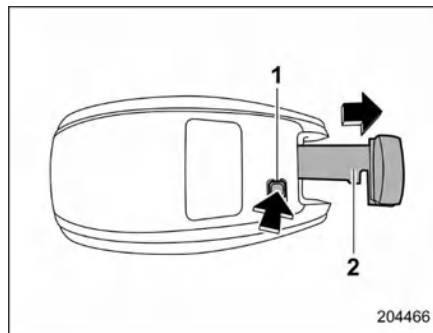

- 1 Кнопка фиксатора
- 2 Аварийный ключ

1. Извлеките аварийный ключ.

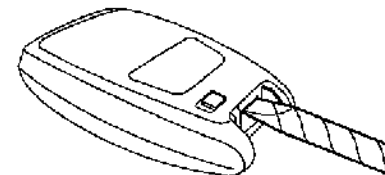

B01977

2. Оберните плоскую отвертку виниловой пленкой или тканью, затем вставьте отвертку в щель, чтобы снять крышку.

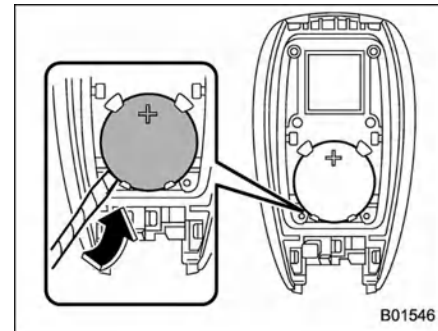

3. Извлеките элемент питания при помощи плоской отвертки, обернутой виниловой лентой или тканью.

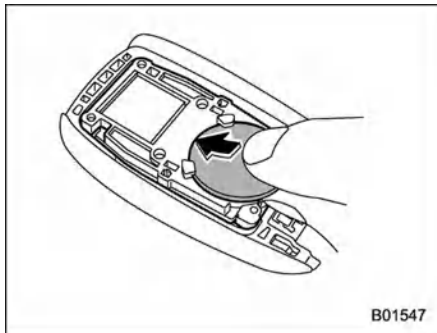

4. Вставьте новый элемент питания так, чтобы его положительная (+) сторона была обращена вверх, как показано на рисунке.

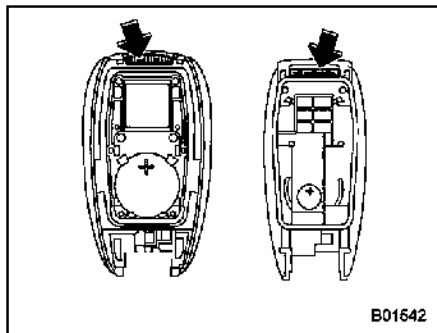

5. Установите крышку брелока дистанционного доступа, совместив выступы и углубления.

### ■ Безопасная утилизация элементов питания типа «таблетка»

Немедленно утилизируйте элементы питания типа «таблетка» безопасным образом.

Сразу после завершения эксплуатации элемента питания типа «таблетка» оберните его с обеих сторон клейкой лентой. Это сделает его менее привлекательным для детей и позволит снизить риск возгорания. Затем немедленно выбросьте его в недоступный для детей уличный контейнер для мусора или отправьте на безопасную переработку.

12-1. Характеристики .....	484
Размеры .....	484
Двигатель .....	485
Топливо .....	485
Моторное масло .....	486
Трансмиссионное масло для переднего и заднего дифференциалов .....	489
Эксплуатационные жидкости .....	489
Охлаждающая жидкость двигателя .....	490
Электрооборудование .....	490
Шины .....	490
Педаль тормоза .....	491
Тормозной диск .....	491

Устройства, использующие радиоволны .....	492
12-2. Схема установки ламп .....	493
Меры предосторожности .....	493
Схема установки ламп .....	494
12-3. Идентификационные данные автомобиля .....	496
12-4. Настройки функций .....	497
Настройки функций и регулировки на центральном информационном дисплее .....	497
Настройки функций и регулировки, выполняемые дилером .....	497

## 12-1. Характеристики

Эти характеристики могут быть изменены без уведомления.

### ■ Размеры

Автомобили		Outback	Subaru Outback Wilderness	мм (дюймы)
Габаритная длина		4880 (192,1)		
Габаритная ширина		1880 (74,0)		
Габаритная высота		1715 (67,5)	1735 (68,3)	
Колесная база		2745 (108,1)		
Колея	Спереди	1585 (62,4)	1575 (62,0)	
	Сзади	1610 (63,4)	1600 (63,0)	
Дорожный просвет*		220 (8,66)	240 (9,45)	

\*1: измеренный на незагруженном автомобиле

**■ Двигатель**

Модель двигателя	FB25 (2,5 л, DOHC, без турбонаддува)	FA24 (2,4 л, DOHC, турбонаддув)
Тип двигателя	Бензиновый 4-цилиндровый, 4-тактный горизонтально-оппозитный с жидкостным охлаждением и непосредственным впрыском топлива	Бензиновый 4-цилиндровый, 4-тактный горизонтально-оппозитный с жидкостным охлаждением и непосредственным впрыском топлива
Рабочий объем, куб. см	2498	2387
Диаметр цилиндра × ход поршня, мм (дюймы)	94,0 × 90,0 (3,70 × 3,54)	94,0 × 86,0 (3,70 × 3,39)
Степень сжатия	12,0	10,6
Порядок работы цилиндров	1 – 3 – 2 – 4	1 – 3 – 2 – 4

**■ Топливо**

Требования к топливу*			Заправочный объем топливного бака
Для моделей, поставляемых в Австралию	Тип топлива	Неэтилированный бензин	
	Октановое число по исследовательскому методу (RON)	91 или выше	
	Содержание этанола в топливе	До 10 %	
Для автомобилей, эксплуатирующихся в Европе	Тип топлива	Неэтилированный бензин	
	Октановое число по исследовательскому методу (RON)	95 или выше	
	Содержание этанола в топливе	До 10 % или топливо сортов E5, E10	
Для других регионов	Тип топлива	Неэтилированный бензин	
	Октановое число по исследовательскому методу (RON)	95 или выше	
	Содержание этанола в топливе	До 15 %	

\*: подробную информацию см. в разделе «Топливо» ☞ стр. 283.

## ■ Моторное масло

Информацию о проверке, доливке и замене, а также другие подробности см. в разделе «Моторное масло» ☞ стр. 451.

### ПРИМЕЧАНИЕ

**Замену моторного масла и масляного фильтра должен выполнять квалифицированный специалист. Рекомендуется поручить выполнение этой работы дилеру SUBARU.**

#### ▼ Разрешенное моторное масло

Следует обязательно использовать моторное масло, разрешенное SUBARU. За дополнительной информацией рекомендуется обратиться к дилеру SUBARU. Если разрешенное моторное масло недоступно, используйте альтернативное моторное масло, соответствующее приведенному далее описанию.



#### ▼ Альтернативное моторное масло

Если масло, разрешенное SUBARU, недоступно, можно использовать следующее альтернативное масло.

### ПРИМЕЧАНИЕ

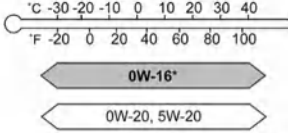

- Все указанные количества являются ориентировочными. Необходимое для замены количество может незначительно отличаться в зависимости от температуры и других факторов.
- Доступность моторных масел на рынке зависит от страны и региона.
- При выборе масла важно учитывать его качество и вязкость, а также то, чтобы оно способствовало экономии топлива. Масла с более низкой вязкостью способствуют меньшему расходу топлива. Вместе с тем в жаркую погоду лучшую смазку и защиту двигателя обеспечивают масла с более высокой вязкостью. В таблице ниже приведены рекомендуемые значения вязкости и соответствующие температуры.
- При доливке масла можно смешивать масла разных марок, при условии, что они имеют тот же класс ILSAC и API, а также вязкость SAE, что и масла, рекомендованные компанией SUBARU.

## Модели с двигателем 2,5 л без турбонаддува:

Сорт масла	Обозначение вязкости по SAE и температура применения	Заправочный объем моторного масла
 <p>ZOM10975</p>	<ul style="list-style-type: none"> <li>· 0W-16*</li> <li>· 0W-20</li> <li>· 5W-20</li> </ul>  <p>ZOM1054</p>	<ul style="list-style-type: none"> <li>– Доливка масла от метки низкого уровня до метки полного уровня: 1,0 литра (1,1 кварты США, 0,9 британской кварты)</li> <li>– Замена масла и масляного фильтра: 4,4 литра (4,7 кварты США, 3,9 британской кварты)</li> </ul>
 <p>ZOM10976</p>	<p>ILSAC (Международный комитет по стандартизации и апробации моторных масел) <b>GF-6A</b> или <b>GF-7A</b>. Такое масло можно идентифицировать по сертификационному знаку ILSAC (маркировка в виде многоконечной звезды)</p>	
 <p>ZOM1033</p>	<p><b>SP</b> с надписью <b>RESOURCE CONSERVING</b> или <b>SQ</b> по классификации API (Американского института нефти) с надписью <b>RESOURCE CONSERVING</b></p>	

\*: соответствует заправленному на заводе маслу

**Модели с двигателем 2,4 л с турбонаддувом:**

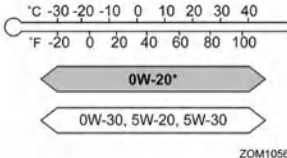
Сорт масла	Обозначение вязкости по SAE и температура применения	Заправочный объем моторного масла
<div style="display: flex; justify-content: space-around; align-items: center;"> <div style="text-align: center;">  <p>ZOM10283</p> </div> <div style="text-align: center;"> <p>или</p>  <p>ZOM11355</p> </div> </div> <p>ILSAC (Международный комитет по стандартизации и апробации моторных масел) <b>GF-6A</b> или <b>GF-7A</b>. Такое масло можно идентифицировать по сертификационному знаку ILSAC (маркировка в виде многоконечной звезды)</p> <p><b>SP</b> с надписью <b>RESOURCE CONSERVING</b> или <b>SQ</b> по классификации API (Американского института нефти) с надписью <b>RESOURCE CONSERVING</b></p>	<ul style="list-style-type: none"> <li>· 0W-20*</li> <li>· 0W-30</li> <li>· 5W-20</li> <li>· 5W-30</li> </ul> <div style="text-align: center;">  <p>ZOM1056</p> </div> <p>*: соответствует заправленному на заводе маслу</p>	<ul style="list-style-type: none"> <li>– Доливка масла от метки низкого уровня до метки полного уровня: 1,0 литра (1,1 кварты США, 0,9 британской кварты)</li> <li>– Замена масла и масляного фильтра: 4,5 литра (4,8 кварты США, 4,0 британской кварты)</li> </ul>

## ■ Трансмиссионное масло для переднего и заднего дифференциалов

Масло	Трансмиссионное масло для переднего дифференциала		Трансмиссионное масло для заднего дифференциала
Сорт масла	<ul style="list-style-type: none"> <li>• SUBARU Extra MT<sup>*3</sup></li> <li>• GL-5 по классификации API (75W-90)<sup>*4</sup></li> </ul>		GL-5 по классификации API (75W-90)
Заправочный объем масла <sup>*1</sup>	Модели с двигателем 2,5 л (1,4 кварты США, 1,14 британской кварты)	1,3 литра	0,8 литра (0,8 кварты США, 0,7 британской кварты)
	Модели с двигателем 2,4 л (1,3 кварты США, 1,06 британской кварты)	1,2 литра	
Примечания <sup>*2</sup>	«Трансмиссионное масло для переднего и заднего дифференциалов» ☞ стр. 459		«Трансмиссионное масло для переднего и заднего дифференциалов» ☞ стр. 459

\*1: указанное количество масла является ориентировочным. Необходимое для замены количество может незначительно отличаться в зависимости от температуры и других факторов. После заправки масла в коробку передач необходимо проверить его уровень.

\*2: более подробную информацию о техническом обслуживании и ремонте см. в соответствующем разделе.

\*3: на заводе автомобиль заправляют этим маслом для дифференциалов.

\*4: допускается использовать этот тип масла для дифференциалов. Однако применение этого типа масла снизит топливную экономичность.

## ■ Эксплуатационные жидкости

Эксплуатационная жидкость	Тип эксплуатационной жидкости <sup>*1</sup>	Заправочный объем эксплуатационной жидкости <sup>*2</sup>	Примечания <sup>*3</sup>
Рабочая жидкость для бесступенчатой коробки передач	Рекомендуем обращаться к дилеру SUBARU	Модели с двигателем 2,5 л: 11,7 литра (12,4 кварты США, 10,3 британской кварты) Модели с двигателем 2,4 л: 11,9 литра (12,6 кварты США, 10,5 британской кварты)	«Рабочая жидкость для бесступенчатой коробки передач» ☞ стр. 459
Тормозная жидкость	FMVSS № 116, DOT 3 или DOT 4	—	«Тормозная жидкость» ☞ стр. 459

\*1: используйте один из указанных типов жидкости.

\*2: указанное количество жидкости является ориентировочным. Необходимое для замены количество может незначительно отличаться в зависимости от температуры и других факторов.

\*3: более подробную информацию о техническом обслуживании и ремонте см. в соответствующем разделе.

## ■ Охлаждающая жидкость двигателя

Автомобили	Заправочный объем охлаждающей жидкости		Сорт охлаждающей жидкости
Модели с двигателем 2,5 л	Модели, поставляемые в Австралию	8,5 литра (9,0 кварты США, 7,5 британской кварты)	<ul style="list-style-type: none"> <li>• Охлаждающая жидкость SUBARU SUPER COOLANT*</li> <li>• Аналогичная охлаждающая жидкость (не содержащая аминов)</li> </ul>
	За исключением моделей, поставляемых в Австралию	8,2 литра (8,7 кварты США, 7,2 британской кварты)	
Модели с двигателем 2,4 л	8,8 литра (9,3 кварты США, 7,7 британской кварты)		

\*: соответствует заправленной на заводе охлаждающей жидкости.

Указанное количество охлаждающей жидкости является ориентировочным. Необходимое для замены количество может незначительно отличаться в зависимости от температуры и других факторов. Более подробную информацию о техническом обслуживании см. в разделе «Система охлаждения» ☞ стр. 454.

## ■ Электрооборудование

Тип аккумуляторной батареи		LN3
Генератор	Модели с двигателем 2,5 л	12 В / 150 А
	Модели с двигателем 2,4 л	12 В / 190 А
Свечи зажигания	Модели с двигателем 2,5 л	DILKAR7Q8 (NGK)
	Модели с двигателем 2,4 л	SILKFR8A6 (NGK)

## ■ Шины

Характеристики шин указаны на табличке, расположенной на центральной стойке кузова в проеме двери водителя. При буксировке всегда следуйте рекомендованному давлению в шинах, которое указано на наклейке.

Неполноразмерное запасное колесо / обычное колесо	Размер		225/60R18 100V	215/60R17 96H
	Давление	Спереди	230 кПа (2,3 кгс/см <sup>2</sup> , 33 psi)	290 кПа (2,9 кгс/см <sup>2</sup> , 42 psi)
		Сзади	220 кПа (2,2 кгс/см <sup>2</sup> , 32 psi)	
Момент затяжки колесных гаек		120 Н·м (12,2 кгс·м, 89 фунт-сила фут)* <sup>1</sup>		

\*1: данный момент затяжки соответствует примерно усилию от 40 до 50 кгс (от 88 до 110 фунт-сил), приложенному на конце ключа для колесных гаек. После самостоятельной затяжки колесных гаек как можно скорее проверьте момент затяжки на ближайшей станции технического обслуживания автомобилей. Информацию о процедуре затяжки колесных гаек см. в разделе «Замена спутившей шины» ☞ стр. 409.

## ■ Педаль тормоза

		мм (дюймы)
Расстояние от педали до пола		68 (2,68)*
Свободный ход педали		0,4–1,8 (0,02–0,07)

\*: минимальное значение при нажатии на педаль с усилием 490 Н (50 кгс, 110 фунт-сила фут).

## ■ Тормозной диск

Для получения информации о предельной толщине тормозных дисков и способе измерения рекомендуем обращаться к дилеру SUBARU.

■ **Устройства, использующие радиоволны**

Радиочастотные передатчики	Частота	Максимальная выходная мощность	Расположение антенны на автомобиле, особые условия установки и/или использования
Брелок дистанционного доступа (система дистанционного доступа с функцией запуска/остановки двигателя при помощи кнопки)	433,92 МГц	0,022 мВт	Брелок дистанционного доступа
Кнопочный выключатель зажигания (система дистанционного доступа с функцией запуска/остановки двигателя при помощи кнопки)	134,2 кГц	0,0033 мВт	Кнопочный выключатель зажигания
Антенны в автомобиле (система дистанционного доступа с функцией запуска/остановки двигателя при помощи кнопки)	134,2 кГц	0,95 мВт	В центральной консоли Под задним сиденьем Под багажным отделением
Наружные антенны (система дистанционного доступа с функцией запуска/остановки двигателя при помощи кнопки)	134,2 кГц	7,38 мВт	В крышке багажного отсека
Вентили системы TPMS	433,92 МГц	350 мВт	В шине с вентилем
Радарные датчики функции предупреждения о торможении при перекрестном движении спереди	От 76 до 77 ГГц	0,015 мВт	В переднем бампере
Радарные датчики комплекса систем безопасности Subaru Rear Vehicle Detection (SRVD)	От 24,05 до 24,25 ГГц	0,0186 мВт	В заднем бампере
Беспроводное зарядное устройство	120,3 кГц 127 кГц 127,5 кГц	10 мВт	Передний карман на консоли
Bluetooth®	От 2402 до 2480 МГц	2,51 мВт	Внутри блока аудиосистемы или навигационной системы
Wi-Fi® 2,4 ГГц	От 2412 до 2462 МГц	39,8 мВт	
Wi-Fi® 5 ГГц W58	От 5745 до 5825 МГц	10 мВт	
Wi-Fi® 5 ГГц W52/W58	От 5180 до 5240 МГц От 5745 до 5825 МГц	10 мВт 10 мВт	

## 12-2. Схема установки ламп

### ■ Меры предосторожности

#### ПРЕДУПРЕЖДЕНИЕ

Включенные лампы могут сильно нагреваться. Перед заменой ламп выключите световые приборы и подождите, пока лампы остынут. В противном случае существует риск ожога.

#### ОСТОРОЖНО

Заменяйте лампы на новые только с такой же мощностью. Использование ламп с отличающейся мощностью может вызвать возгорание.

## ■ Схема установки ламп

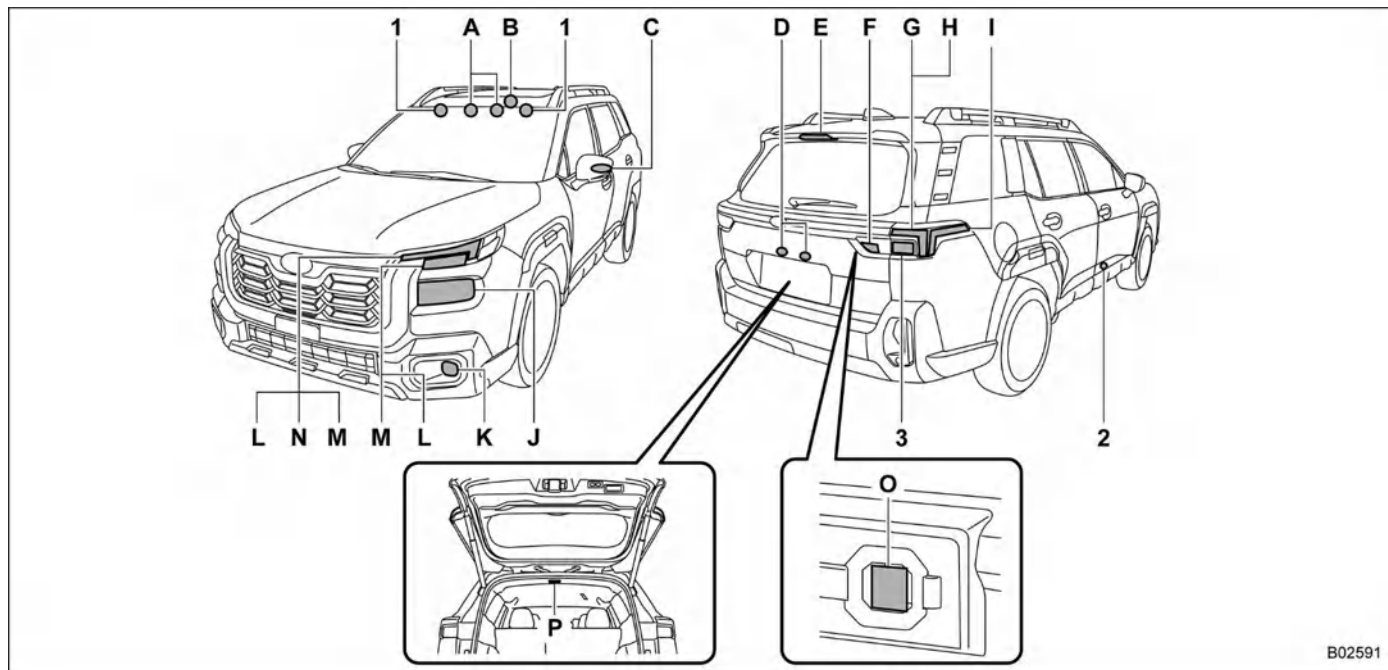

B02591

**ПРИМЕЧАНИЕ**

Источники света, обозначенные буквами, — светодиодные. При необходимости замены рекомендуем обращаться к дилеру SUBARU.

	Мощность	Обозначение лампы накаливания
1 Подсветка косметического зеркала	12 В / 2 Вт	—
2 Подсветка порогов дверей	12 В / 5 Вт	W5W
3 Задние указатели поворота	12 В / 21 Вт	WY21W
A Точечные светильники	—	—
B Плафон освещения салона	—	—
C Повторители указателей поворота	—	—
D Фонари подсветки номерного знака	—	—
E Верхний стоп-сигнал	—	—
F Фонарь заднего хода (Outback)	—	—
G Задние противотуманные фонари (со стороны водителя) (при наличии)	—	—
Задние габаритные огни	—	—
H Стоп-сигналы	—	—
I Задние боковые габаритные огни	—	—
J Фары ближнего и дальнего света	—	—
K Противотуманные фары	—	—
L Дневные ходовые огни	—	—
M Передние указатели поворота	—	—
N Передние габаритные фонари	—	—
O Фонарь заднего хода (Subaru Outback Wilderness)	—	—
P Плафон освещения багажного отсека	—	—

## 12-3. Идентификационные данные автомобиля

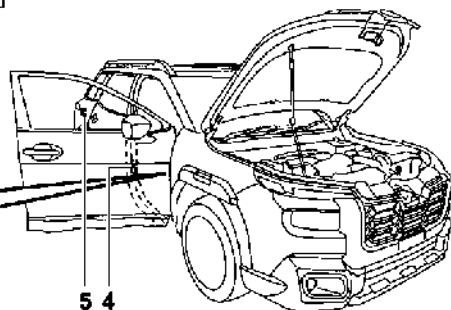
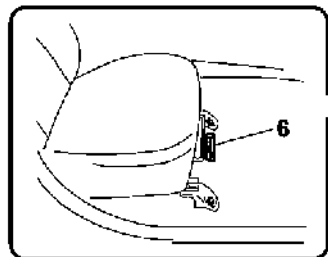
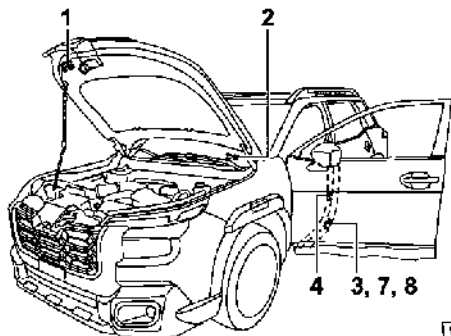

- 1 Наклейка кондиционера
- 2 Идентификационный номер транспортного средства
- 3 Табличка с обозначением модели (при наличии)
- 4 Наклейка с указанием предписанного давления в шинах (со стороны водителя)
- 5 Наклейка с указанием предписанного топлива
- 6 Идентификационный номер транспортного средства (под напольным покрытием у правого переднего сиденья)
- 7 Наклейка с датой производства (при наличии)
- 8 Наклейка с идентификационными данными (при наличии)

## 12-4. Настройки функций

### ■ Настройки функций и регулировки на центральном информационном дисплее

Настройки могут быть изменены вручную на центральном информационном дисплее в соответствии с индивидуальными требованиями. См. раздел «Функции центрального информационного дисплея (CID)»  стр. 194.

### ■ Настройки функций и регулировки, выполняемые дилером

Позиция	Назначение	Возможные настройки	Заводская настройка
Система дистанционного управления бесключевым доступом	Отпирание двери водителя	Только дверь водителя / все двери	Все двери
Функция открывания и закрывания двери багажного отсека с электроприводом	Открывание и закрывание с помощью брелока дистанционного доступа	Отсутствие действия / двойное нажатие / нажатие и удержание	Нажатие и удержание
	Открывание и закрывание вручную	Действует/не действует	Не действует
Предотвращение запираения ключа в автомобиле	Предотвращение запираения ключа в автомобиле	Действует/не действует	Действие
Автоматическое включение очистителя ветрового стекла по сигналу датчика дождя	Автоматический режим регулирования времени работы стеклоочистителя	Режим датчика дождя/режим зависимости от скорости движения	Режим работы стеклоочистителя по сигналу датчика дождя
Взаимодействие очистителя заднего стекла с включением передачи заднего хода	Взаимодействие работы очистителя заднего стекла с включением передачи заднего хода	Действует/не действует	Действие
Функция приветственного освещения	Настройка времени включенного приветственного освещения	30 секунд / 60 секунд / 90 секунд / выключено	30 секунд

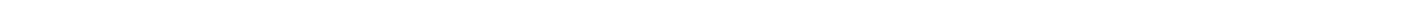
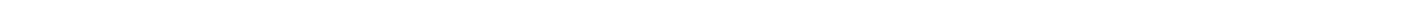
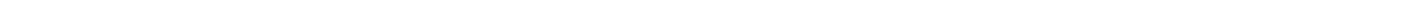
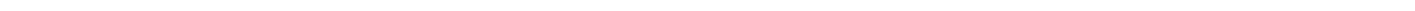
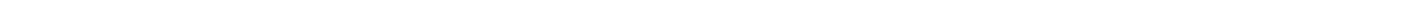
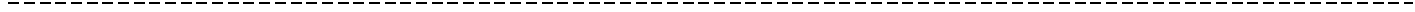

<b>13-1. Информация о дате производства (при наличии)</b> .....	<b>500</b>
Определение.....	500
Расположение.....	500
<b>13-2. Декларация соответствия согласно Директиве об электромагнитной совместимости 2014/30/ЕС</b> .....	<b>500</b>
AUX USB BOX.....	500
<b>13-3. Декларация соответствия согласно Директиве по радиооборудованию 2014/53/EU</b> .....	<b>501</b>
Предостережения касательно замены элемента питания (ключа доступа).....	501
Ключ доступа.....	506
Иммобилайзер.....	509
Система контроля давления в шинах.....	512
Система обнаружения объектов позади автомобиля Subaru (SRVD).....	521

Низкочастотная антенна .....	527
Беспроводное зарядное устройство.....	529
Информация об импортере .....	532
<b>13-4. Техническая информация</b> .....	<b>538</b>
Модели для Доминиканской Республики .....	538
Модели для Гватемалы.....	539
Модели для Вьетнама .....	539
Модели для Филиппин .....	540
Модели для Аргентины.....	541
Модели для Южной Африки.....	542
Модели для Казахстана.....	542
Модели для Парагвая.....	544
Модели для Австралии / Новой Зеландии .....	545
Модели для Украины.....	546
Модели для Индонезии .....	547

## 13-1. Информация о дате производства (при наличии)

### ■ Определение

«ДАТА ПРОИЗВОДСТВА» — это календарный месяц и год, когда была произведена сборка кузова и узлов силового агрегата, и автомобиль сошел с производственной линии.

### ■ Расположение

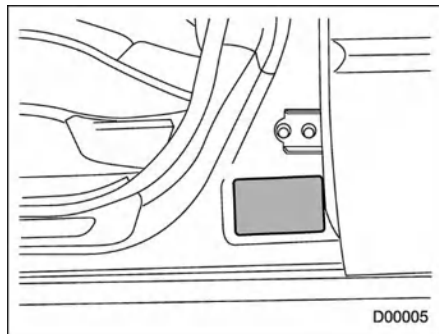

ДАТА ПРОИЗВОДСТВА указывается на табличке, расположенной на левой центральной стойке кузова (см. рисунок).

## 13-2. Декларация соответствия согласно Директиве об электромагнитной совместимости 2014/30/ЕС

### ■ AUX USB BOX



**УТИЛИЗАЦИЯ:** на данном изделии имеется символ сортировки для отдельной утилизации отходов электрического и электронного оборудования (WEEE). Это означает, что изделие требует обращения в соответствии с Европейской директивой 2012/19/EU, чтобы его можно было переработать или разобрать для минимизации воздействия на окружающую среду;

— — символ обозначает напряжение постоянного тока.

Макс. температура окружающей среды для работы данного изделия составляет 80 °С.

Не допускается затрудняющее вентиляцию перекрытие вентиляционных отверстий такими предметами, как газеты, скатерти, занавески и т. д.;

Настоящим компания Faurecia Clarion заявляет, что данное изделие [EF-3271, EF-3272, EF-3274, EF-3275] соответствует основным требованиям и другим соответствующим положениям Директивы 2014/30/EU.

Полный текст декларации соответствия ЕС доступен в Интернете по следующему адресу: <https://www.clarion.com/xe/en/product-compliance/subaru/re-doc/21DC-CT02/index.html>.

### 13-3. Декларация соответствия согласно Директиве по радиооборудованию 2014/53/EU

#### ■ Предостережения касательно замены элемента питания (ключа доступа)

**⚠** This mark is a safetywarning mark.

Do not ingest battery.  
Chemical Burn Hazard  
This product contains a coin / button cell battery.  
If the coin / button cell battery is swallowed, it can cause severe internal burns in just a few hours and can lead to death.  
Kobattin ja / tai uutteri -batteriat voivat lähettää vaurioita.  
If the battery compartment does not close securely, stop using the product and keep it away from children.  
If you think batteries might have been swallowed or placed ins do any part of the body, seek immediate medical attention.

**CAUTION**  
Risk of explosion if the battery is replaced by an incorrect type.  
Replace battery with the same type.

**CAUTION**  
Risk of explosion if the leakage of flammable liquid or gas.

Do not use in Area's having into environment of extremely high temperature or extremely low pressure due to the very high altitude.  
Do not attempt to burn, cut, or cut used battery.

**⚠** Tämä merkki on turvallisuusestointimerkki.

**Älä nieleisiä paristoa.**  
Syröttömyys!  
Tämä esine sisältää napparistoa.  
Jos nappari tai painonäppäin on niehitty, voi se aiheuttaa vakavia e sa ää jalkovaurioita.  
Vaurioita voivat aiheuttaa jopa kuolemaan.  
Jos paristoa on niehitty, on otettava välittömästi lääketieteellisiä toimenpiteitä.  
Jos paristoa on niehitty, on otettava välittömästi lääketieteellisiä toimenpiteitä.  
If you think batteries might have been swallowed or placed in any part of the body, seek immediate medical attention.

**VARO**  
Vääräntyyppinen paristo voi räjähtää.  
Vaihda aina paristo saman tyyppiseen.

**VARO**  
Räjähdysvaara on syttyvien nesteiden tai kaasujen vuodon takia.

**Älä käytä tätä tuotetta ympäristössä, jossa se altistuu hyvin korkealle lämpötilalle tai matalalle tai matalaan paineeseen erittäin korkealla korkeudella.**  
Älä yritä polttaa, leikata tai leikata käytettyä paristoa.

D00842

**⚠** Dit is een veiligheids-/waarschuwingsteken.

Sluk de batterij niet in.  
Gevaar voor chemische brandwonden.  
Dit product bevat een knopcelbatterij.  
Bij inslikken kan de knopcelbatterij binnen slechts 2 uur ernstige verwondingen veroorzaken.  
Koud niemen van groenbatterijen kunnen het risico van kanker veroorzaken.  
Stop met het gebruik van het product als het batterijvak niet goed sluit en houd het product buiten het bereik van kinderen.  
Reacties op om- of inlijf een arts als u vermoedt dat een batterij is ingeslikt of in het lichaam is gestopt.

**WAARSCHUWING**  
Er bestaat explosiegevaar als u de batterij vervangt door de verkeerde soort batterij.  
Vervang de batterij door dezelfde soort batterij.

**WAARSCHUWING**  
Explosiegevaar of gevaar voor lekken van brandbare vloeistof of brandbaar gas.

Niet gebruiken in gebieden met een omgeving met extreem hoge temperatuur of extreem lage druk door zeer grote hoogte.  
Verbod om te roken of te gebruiken de batterij niet in een smalle ruimte open.

**⚠** Ce marqage est un marquage de sécurité/avertissement.

Ne pas ingérer la pile.  
Risque de brûlure chimique.  
Ce produit contient une pile bouton.  
Si la pile bouton est avalée, elle peut provoquer de graves brûlures internes en seulement 2 heures et même la mort.  
Gardez les piles boutons et usagées hors de la portée des enfants.  
Si le compartiment de la pile ne se ferme pas correctement, arrêtez d'utiliser le produit et gardez-le à l'écart des enfants.  
Si vous croyez que des piles ont été avalées ou placées dans n'importe quelle partie du corps, consultez immédiatement un médecin.

**MISE EN GARDE**  
Risque d'explosion si la pile est remplacée par un type incorrect.  
Remplacez la pile par le même type.

**MISE EN GARDE**  
Risque d'explosion ou de fuite de liquide ou de gaz inflammable.

Ne pas utiliser / utiliser / mettre dans un environnement de température extrêmement élevée ou de pression extrêmement basse en raison de l'altitude très élevée. Ne fumez pas de batterie, n'essayez pas de couper la pile usagée.

D00843

**A** Denne etiket er en sikkerheds- og varningsbetegnelse.

Skålg ikke batteriet (eller stoppe det forlommen).

Res' for kemisk brændselsfare

Denne produkt indeholder et trykluftopbehold

Om n' det ikkeopbeholdet slippes, kan det på l'ast 2 literne udvises af varslige i en luftmekanisk og kan l'ede til skadet.

F'ere nye og anvendte batterier uden indhold for barn

Om det batterifacil i' i' en kemisk sikker, slut af v'indende produktet og h'ul den korrekt fr'en barn.

Om du tror at batterier har sv'akt net eller kontakt i n'gon del af kroppen, s'k

medl'edbart medl'edisk h'j'lp

#### OBSERVATION

Exempel etniket f'oreligger om batterier erst'et med en f'oljelig typ

Erstat batterier med etl'it batteri af samme typ

#### OBSERVATION

Risk for eksplosion eller l'edsl'ge af brandfarlig v'aske eller gas

Anvend ikke fornyede l'ite. V'or l'ite i' komedebatter n'betet af v'arenet h'og beropentet eller evt'and l'it. l'ede l'edsl'ge eller skadet s'g h'j'lp.

RISIKO ikke t'ndes, k'edse eller sk'ade s'ndst'et eller s'm'nt batteri.

**A** Dette m'rkne er et sikkerheds- og advarselm'rkne.

Innd'et ikke batteri

Ke'isk forbr'ndningssfare

Denne produkt indeholder et trykluftopbehold

Om n' det ikkeopbeholdet slippes, kan det f'orel'ast 2 literne udvises af varslige i en luftmekanisk og kan l'ede til skadet.

Hold nye og brugte batterier væk fra barn.

Hvis batteriummet ikke lukkes sikret, s'k du l'ede op med at bruge produktet og holde det væk fra barn.

Hvis du tror, at batterier kan være blevet slugt eller være i et andet pl'acet i' kroppen del af kroppen, s'k du s'ndst'et s'ge h'j'lp medl'ed.

#### ADVARSEL

F'or for eksplosion, hvis batteriet udf'olles med en forkert typ.

Udf'ol' batterier med samme typ.

#### ADVARSEL

Risik for eksplosion eller l'edsl'ge af brandfarlig v'aske eller gas.

Ms' ikke anvendes koprevares i' indl'egning i' omgivelser med et v'arenet net f'or f'arlig eller s'ndst'et net. l'ede l'edsl'ge eller skadet s'g h'j'lp medl'ed.

D00844

**A** Dieses Zeichen ist ein Sicherheits- und Warnsymbol.

Nehmen Sie keine Batterien zu.

Chemische Verbrennungsgefahr

Dieses Produkt enth'lt eine Druckluftabgabe.

Wenn die Druckluftabgabe entweicht, kann sie innerhalb von nur 2 Stunden schwere Verletzungen verursachen und zum Tode f'uhren.

Halten Sie neue und gebrauchte Batterien von Kindern fern.

Wenn das Batteriefach nicht sicher geschlossen ist, stellen Sie die Verwendung des Ger'ats ein und halten Sie es vom Kind fern.

Wenn Sie der Meinung sind, dass Batterien verschluckt oder in irgendeinem Teil des K'orpers platziert wurden, suchen Sie sofort einen Arzt auf.

#### WARNUNG

Explosionsgefahr, wenn die Batterie durch einen falschen Typ ersetzt wird.

Ersetzen Sie die Batterie durch einen falschen Typ.

#### WARNUNG

Gefahr von Explosion oder Ausdehnen von hochdruckem Fl'ussgas oder Gasen

Wenn das Batteriefach (Abgeben) Sie das Ger'at nicht in Ungefahr mit einem hohen Temperatur oder einem niedrigem Druck s'gnet, ist eine sehr gro'be Gefahr.

Vermeiden Sie nicht verbotliche Batterien zu verbrennen, zu zerlegen, oder zu zersto'ern.

**A** Этот знак это символ безопасности и предупреждения.

Не берите ни одной батареи.

Кислотная опасность

В этом продукте содержится сжатый воздух. Если давление воздуха выйдет из строя, это может вызвать серьезные травмы и даже смерть в течение всего лишь 2 часов.

Держите новые и использованные батареи подальше от детей.

Если крышка отсека для батарей не закрыта надежно, прекратите использование устройства и держите его подальше от детей.

Если вы считаете, что батареи были проглочены или попали в какую-либо часть тела, немедленно обратитесь к врачу.

#### ПРЕДУПРЕЖДЕНИЕ

Опасность взрыва, если батарея заменена неправильным типом.

Заменяйте батарею только таким же типом.

#### ПРЕДУПРЕЖДЕНИЕ

Опасность взрыва или выхода из строя высокодавления газа или жидкости.

Не используйте изделие в условиях повышенной влажности или вблизи открытого огня. Если вы заметили запах газа или запах горелого пластика, немедленно прекратите использование устройства.

D00845

**A** Questo simbolo è un simbolo di sicurezza e avvertenza.

Non ingerire la batteria.

Pericolo di ustione chimica

Il prodotto contiene una carica d'aria compressa.

Se la scocca o il coperchio superiore si rompono, possono essere emesse delle gravi ustioni termiche in soli due ore e provocare il decesso.

Tenere le batterie nuove e quelle usate fuori dalla portata dei bambini.

Se l' vano batterie non si chiude in modo sicuro, smettere di usare il prodotto e tenersi fuori dalla portata dei bambini.

Se si ritiene che una batteria possa essere stata ingerita o essere stata inalata, o se si ritiene di qualsiasi parte del corpo, consultare immediatamente un medico.

#### ATTENZIONE

Se a batteri è sostituita con una di tipo scorretto c'è rischio di esplosione.

Sostituire la batteria con una del medesimo tipo.

#### ATTENZIONE

Rischio di ustioni o di ustioni di liquidi o gas infiammabili.

Non usare il prodotto in ambienti con temperature estremamente alte e una pressione estremamente bassa dovuta a una notevole altitudine. Non cercare di bruciare, frantumare o tagliare delle batterie usate.

**A** Este m'rkne es un m'rkne de seguridad y advertencia.

No ingerir la pila.

Riesgo de quemaduras qu'micas

Este producto contiene una carga de aire comprimido.

Si la pila o el compartimento de la pila se abren, puede provocar quemaduras graves en solo dos horas y puede causar la muerte.

Mantenga las pilas nuevas y las usadas lejos de los ni'os.

Si el compartimento de la pila no se cierra de forma segura, deje de usar el producto y mant'ngalo alejado de los ni'os.

Si cree que las pilas pueden haberse tragado o colocado contra de cualquier parte del cuerpo, busque atenci'n m' dica inmediata.

#### PRECAUCION

Riesgo de explosi'n si la bater'ia es reemplazada por una de tipo incorrecto.

Reemplazue la bater'ia con una del mismo tipo.

#### PRECAUCION

Riesgo de explosi'n o fuga de liquido o gas inflamables.

No usar el producto en ambientes con temperaturas extremadamente altas u extremadamente bajas, debido a la gran altitud. No intentar quemar, aplastar o cortar la bater'ia usada.

D00846



**A** Та ознака је вазнознакообразна ознака.

**Baterije ne zaustiti.**

**Nevyaros: kettőhárom példány**

Ta izjava važi za baterije u pokli kovana / gumirasta celina

U primeru zaustavljanja baterije u obli kovana / gumirasta celine, te ta lahko povzroči

opasne posledice, posebno u slučaju 2. vrste ili 3. vrste baterije

Novim in uredbi, jer u bateriji ne treba imati živih elemenata.

Če razlaska za baterije ne morete zapreiti, preporučuje se upotrebu: zvečnik in ga

hraniti noven dosage strok.

Če morate, da je to bila baterija zaustaviti ili pa se nahajati u opasnosti: katodski oblik

teles. namodona po štete zdravstva povodi.

**POZOR**

Če baterija zamrzavala z nepravilno uvesto baterije, ubesaja izveganje eksplozije.

**Baterije zamrzavanje z ruy anaka baterije.**

**POZOR**

Izveganje eksplozije ali oštećenja gorivog tekućine ili plina.

Ne uporabljajte / ne uporabljajte / ne uporabljajte / ne uporabljajte / ne uporabljajte /

ali z drugo uvidom, da se ne bi moglo izvesti / ne bi moglo izvesti / ne bi moglo izvesti /

uporabljati / ne uporabljati / ne uporabljati / ne uporabljati / ne uporabljati /

**A** Šis ženidža i sigurnos / bezbednost znakove.

**Nepravilno e-izmetanje.**

**Čišćenje baterije na pogrešno**

Štazne gajenje za metalne / saigone formis elementima.

Prilikom ponovne / saigone formis elementima, voz por 2 valjanos ga ma pateru izvedu

staviti, nuzdajati, nuzdajati.

Nuzdajati u naučnos elementima bašty za valjanos neposrednomo vektije.

Je element, akcija to rai nuzdajati. naučnoske stanimo in la kytke i valjanos

nepravilnomo vektije.

Je element, kad elementu gajenje budi prazno: akcija i kytke i valjanos

nepravilnomo vektije i medicinske stanimo.

**DĚMĚSO**

Elementu paketau nuzdajati iio gaminu u o a spicimo parovos.

Elementu paketau nuzdajati iio gaminu.

**DĚMĚSO**

Spicimo arde decau akcija e-izmetu nuzdajati parovos.

Nepravilnomo / nepravilnomo / nepravilnomo / nepravilnomo / nepravilnomo /

nepravilnomo / nepravilnomo / nepravilnomo / nepravilnomo / nepravilnomo /

nepravilnomo / nepravilnomo / nepravilnomo / nepravilnomo / nepravilnomo /

D00850

**A** Šis ženidža i sigurnos / bezbednost znakove.

**Nepravilno akumulatore.**

**Šis produkti sigurnos / bezbednost znakove**

Šis produkti sigurnos / bezbednost znakove elementu akumulatore

Možda sigurnos / bezbednost znakove elementu akumulatore sigurnos / bezbednost znakove

Novim in uredbi, jer u bateriji ne treba imati živih elemenata.

Če razlaska za baterije ne morete zapreiti, preporučuje se upotrebu: zvečnik in ga

hraniti noven dosage strok.

Če morate, da je to bila baterija zaustaviti ili pa se nahajati u opasnosti: katodski oblik

teles. namodona po štete zdravstva povodi.

**UZVANIU**

Nepravilno upotreba veida akumulatore, parovos spicimo arde decau.

**Nepravilno upotreba veida akumulatore.**

**UZVANIU**

Spicimo arde decau iio gaminu u o a spicimo parovos.

Nepravilnomo / nepravilnomo / nepravilnomo / nepravilnomo / nepravilnomo /

nepravilnomo / nepravilnomo / nepravilnomo / nepravilnomo / nepravilnomo /

nepravilnomo / nepravilnomo / nepravilnomo / nepravilnomo / nepravilnomo /

**A** Nin ženidža znak je: ženidža znakove / bezbednost znakove.

**Nepravilno upotreba veida.**

**Nepravilno upotreba veida / bezbednost znakove**

Produkt i sigurnos / bezbednost znakove / bezbednost znakove

U proizvodnju / bezbednost znakove / bezbednost znakove / bezbednost znakove / bezbednost znakove /

nepravilnomo / nepravilnomo / nepravilnomo / nepravilnomo / nepravilnomo /

nepravilnomo / nepravilnomo / nepravilnomo / nepravilnomo / nepravilnomo /

nepravilnomo / nepravilnomo / nepravilnomo / nepravilnomo / nepravilnomo /

nepravilnomo / nepravilnomo / nepravilnomo / nepravilnomo / nepravilnomo /

nepravilnomo / nepravilnomo / nepravilnomo / nepravilnomo / nepravilnomo /

nepravilnomo / nepravilnomo / nepravilnomo / nepravilnomo / nepravilnomo /

nepravilnomo / nepravilnomo / nepravilnomo / nepravilnomo / nepravilnomo /

nepravilnomo / nepravilnomo / nepravilnomo / nepravilnomo / nepravilnomo /

nepravilnomo / nepravilnomo / nepravilnomo / nepravilnomo / nepravilnomo /

nepravilnomo / nepravilnomo / nepravilnomo / nepravilnomo / nepravilnomo /

**UZVANIU**

U proizvodnju / bezbednost znakove / bezbednost znakove / bezbednost znakove / bezbednost znakove /

nepravilnomo / nepravilnomo / nepravilnomo / nepravilnomo / nepravilnomo /

nepravilnomo / nepravilnomo / nepravilnomo / nepravilnomo / nepravilnomo /

nepravilnomo / nepravilnomo / nepravilnomo / nepravilnomo / nepravilnomo /

nepravilnomo / nepravilnomo / nepravilnomo / nepravilnomo / nepravilnomo /

nepravilnomo / nepravilnomo / nepravilnomo / nepravilnomo / nepravilnomo /

nepravilnomo / nepravilnomo / nepravilnomo / nepravilnomo / nepravilnomo /

nepravilnomo / nepravilnomo / nepravilnomo / nepravilnomo / nepravilnomo /

nepravilnomo / nepravilnomo / nepravilnomo / nepravilnomo / nepravilnomo /

nepravilnomo / nepravilnomo / nepravilnomo / nepravilnomo / nepravilnomo /

nepravilnomo / nepravilnomo / nepravilnomo / nepravilnomo / nepravilnomo /

nepravilnomo / nepravilnomo / nepravilnomo / nepravilnomo / nepravilnomo /

nepravilnomo / nepravilnomo / nepravilnomo / nepravilnomo / nepravilnomo /

nepravilnomo / nepravilnomo / nepravilnomo / nepravilnomo / nepravilnomo /

nepravilnomo / nepravilnomo / nepravilnomo / nepravilnomo / nepravilnomo /

nepravilnomo / nepravilnomo / nepravilnomo / nepravilnomo / nepravilnomo /

nepravilnomo / nepravilnomo / nepravilnomo / nepravilnomo / nepravilnomo /

nepravilnomo / nepravilnomo / nepravilnomo / nepravilnomo / nepravilnomo /

nepravilnomo / nepravilnomo / nepravilnomo / nepravilnomo / nepravilnomo /

nepravilnomo / nepravilnomo / nepravilnomo / nepravilnomo / nepravilnomo /

nepravilnomo / nepravilnomo / nepravilnomo / nepravilnomo / nepravilnomo /

nepravilnomo / nepravilnomo / nepravilnomo / nepravilnomo / nepravilnomo /

nepravilnomo / nepravilnomo / nepravilnomo / nepravilnomo / nepravilnomo /

nepravilnomo / nepravilnomo / nepravilnomo / nepravilnomo / nepravilnomo /

nepravilnomo / nepravilnomo / nepravilnomo / nepravilnomo / nepravilnomo /

nepravilnomo / nepravilnomo / nepravilnomo / nepravilnomo / nepravilnomo /

nepravilnomo / nepravilnomo / nepravilnomo / nepravilnomo / nepravilnomo /

nepravilnomo / nepravilnomo / nepravilnomo / nepravilnomo / nepravilnomo /

nepravilnomo / nepravilnomo / nepravilnomo / nepravilnomo / nepravilnomo /

nepravilnomo / nepravilnomo / nepravilnomo / nepravilnomo / nepravilnomo /

nepravilnomo / nepravilnomo / nepravilnomo / nepravilnomo / nepravilnomo /

nepravilnomo / nepravilnomo / nepravilnomo / nepravilnomo / nepravilnomo /

D00851

**A** Šis ženidža i sigurnos / bezbednost znakove.

**Nepravilno e-izmetanje.**

**Čišćenje baterije na pogrešno**

Štazne gajenje za metalne / saigone formis elementima.

Prilikom ponovne / saigone formis elementima, voz por 2 valjanos ga ma pateru izvedu

staviti, nuzdajati, nuzdajati.

Nuzdajati u naučnos elementima bašty za valjanos neposrednomo vektije.

Je element, akcija to rai nuzdajati. naučnoske stanimo in la kytke i valjanos

nepravilnomo vektije.

Je element, kad elementu gajenje budi prazno: akcija i kytke i valjanos

nepravilnomo vektije i medicinske stanimo.

**VARUĐ**

Nepravilno upotreba veida akumulatore, parovos spicimo arde decau.

**Nepravilno upotreba veida akumulatore.**

**VARUĐ**

Spicimo arde decau iio gaminu u o a spicimo parovos.

Nepravilnomo / nepravilnomo / nepravilnomo / nepravilnomo / nepravilnomo /

nepravilnomo / nepravilnomo / nepravilnomo / nepravilnomo / nepravilnomo /

nepravilnomo / nepravilnomo / nepravilnomo / nepravilnomo / nepravilnomo /

**A** Dette merket er sikkerheds-/advarselstegn.

**Uvidom / nepravilnomo upotreba veida.**

**Fare for kemiske forurening**

Produkt i sigurnos / bezbednost znakove / bezbednost znakove

U proizvodnju / bezbednost znakove / bezbednost znakove / bezbednost znakove / bezbednost znakove /

nepravilnomo / nepravilnomo / nepravilnomo / nepravilnomo / nepravilnomo /

nepravilnomo / nepravilnomo / nepravilnomo / nepravilnomo / nepravilnomo /

nepravilnomo / nepravilnomo / nepravilnomo / nepravilnomo / nepravilnomo /

nepravilnomo / nepravilnomo / nepravilnomo / nepravilnomo / nepravilnomo /

nepravilnomo / nepravilnomo / nepravilnomo / nepravilnomo / nepravilnomo /

nepravilnomo / nepravilnomo / nepravilnomo / nepravilnomo / nepravilnomo /

nepravilnomo / nepravilnomo / nepravilnomo / nepravilnomo / nepravilnomo /

nepravilnomo / nepravilnomo / nepravilnomo / nepravilnomo / nepravilnomo /

nepravilnomo / nepravilnomo / nepravilnomo / nepravilnomo / nepravilnomo /

nepravilnomo / nepravilnomo / nepravilnomo / nepravilnomo / nepravilnomo /

nepravilnomo / nepravilnomo / nepravilnomo / nepravilnomo / nepravilnomo /

nepravilnomo / nepravilnomo / nepravilnomo / nepravilnomo / nepravilnomo /

nepravilnomo / nepravilnomo / nepravilnomo / nepravilnomo / nepravilnomo /

nepravilnomo / nepravilnomo / nepravilnomo / nepravilnomo / nepravilnomo /

nepravilnomo / nepravilnomo / nepravilnomo / nepravilnomo / nepravilnomo /

nepravilnomo / nepravilnomo / nepravilnomo / nepravilnomo / nepravilnomo /

nepravilnomo / nepravilnomo / nepravilnomo / nepravilnomo / nepravilnomo /

nepravilnomo / nepravilnomo / nepravilnomo / nepravilnomo / nepravilnomo /

nepravilnomo / nepravilnomo / nepravilnomo / nepravilnomo / nepravilnomo /

nepravilnomo / nepravilnomo / nepravilnomo / nepravilnomo / nepravilnomo /

nepravilnomo / nepravilnomo / nepravilnomo / nepravilnomo / nepravilnomo /

nepravilnomo / nepravilnomo / nepravilnomo / nepravilnomo / nepravilnomo /

nepravilnomo / nepravilnomo / nepravilnomo / nepravilnomo / nepravilnomo /

nepravilnomo / nepravilnomo / nepravilnomo / nepravilnomo / nepravilnomo /

nepravilnomo / nepravilnomo / nepravilnomo / nepravilnomo / nepravilnomo /

nepravilnomo / nepravilnomo / nepravilnomo / nepravilnomo / nepravilnomo /

nepravilnomo / nepravilnomo / nepravilnomo / nepravilnomo / nepravilnomo /

nepravilnomo / nepravilnomo / nepravilnomo / nepravilnomo / nepravilnomo /

nepravilnomo / nepravilnomo / nepravilnomo / nepravilnomo / nepravilnomo /

nepravilnomo / nepravilnomo / nepravilnomo / nepravilnomo / nepravilnomo /

nepravilnomo / nepravilnomo / nepravilnomo / nepravilnomo / nepravilnomo /

nepravilnomo / nepravilnomo / nepravilnomo / nepravilnomo / nepravilnomo /

nepravilnomo / nepravilnomo / nepravilnomo / nepravilnomo / nepravilnomo /

nepravilnomo / nepravilnomo / nepravilnomo / nepravilnomo / nepravilnomo /

nepravilnomo / nepravilnomo / nepravilnomo / nepravilnomo / nepravilnomo /

nepravilnomo / nepravilnomo / nepravilnomo / nepravilnomo / nepravilnomo /

nepravilnomo / nepravilnomo / nepravilnomo / nepravilnomo / nepravilnomo /

nepravilnomo / nepravilnomo / nepravilnomo / nepravilnomo / nepravilnomo /

nepravilnomo / nepravilnomo / nepravilnomo / nepravilnomo / nepravilnomo /

nepravilnomo / nepravilnomo / nepravilnomo / nepravilnomo / nepravilnomo /

nepravilnomo / nepravilnomo / nepravilnomo / nepravilnomo / nepravilnomo /

nepravilnomo / nepravilnomo / nepravilnomo / nepravilnomo / nepravilnomo /

nepravilnomo / nepravilnomo / nepravilnomo / nepravilnomo / nepravilnomo /

nepravilnomo / nepravilnomo / nepravilnomo / nepravilnomo / nepravilnomo /

D00852







<p>Tinuto DENSO CORPORATION prohlašuje, že typ radioučelnu zařízení je v souladu se směrnicí 2014/53/EU. Úplný znění EU prohlášení o shodě je k dispozici na této internetové adrese:  <a href="https://contact-us.denso.com/form/global/en/contact-us/doc">https://contact-us.denso.com/form/global/en/contact-us/doc</a></p> <p>DENSO CORPORATION potvrduje, da je tip radijske opreme skladan z Direktive 2014/53/EU.</p> <p>Ca ovdje besedilo izjave EU o skladnosti je na voljo na naslednjem spletnem naslovu:  <a href="https://contact-us.denso.com/form/global/en/contact-us/doc">https://contact-us.denso.com/form/global/en/contact-us/doc</a></p> <p>As, DENSO CORPORATION, potvrđujem, kad raduju u engleski tipas alatinka Direktivy 2014/53/ES.</p> <p>Visas ES atitiktis deklaracijos tekstas prie namas šiuo interneto adresu:  <a href="https://contact-us.denso.com/form/global/en/contact-us/doc">https://contact-us.denso.com/form/global/en/contact-us/doc</a></p>	
<p>Ar šio DENSO CORPORATION deklariacija, kaip radijo aparatai, atitinka Direktyvą 2014/53/ES.</p> <p>Plns ES atitiktis deklaracijos tekste ir pieejams šādē internetā vietnē:  <a href="https://contact-us.denso.com/form/global/en/contact-us/doc">https://contact-us.denso.com/form/global/en/contact-us/doc</a></p> <p>DENSO CORPORATION nīmejsēmy ošwīadēca, že typ uzādzēria radiovejoje jēst zgodny z dyrektywā 2014/53/UE.</p> <p>Pełny tekst de darszj zgodnošci UE jēst dostępnj pod następujācym adresem internetowym:  <a href="https://contact-us.denso.com/form/global/en/contact-us/doc">https://contact-us.denso.com/form/global/en/contact-us/doc</a></p>	
	D01324

<p>Hier með yfir DENSO CORPORATION yfir því að er í samræmi við grunnaftirlit og aðrir kröfur, sem gefnar eru í listanum 2014/53/EU.</p> <p>Samræmisvinningseng er einnig aðgengileg á eftirfarandi vefstöðu  <a href="https://contact-us.denso.com/form/global/en/contact-us/doc">https://contact-us.denso.com/form/global/en/contact-us/doc</a></p>	
<p>DENSO CORPORATION erklærer at de i overensstemmelse med direktiv 2014/53/EU.</p> <p>Samsvarende klæringen i fulleitet er tilgjengelig på følgende internettsider:  <a href="https://contact-us.denso.com/form/global/en/contact-us/doc">https://contact-us.denso.com/form/global/en/contact-us/doc</a></p> <p>С неюльшом DENSO CORPORATION де-ларифа, че този тип радиоуорудение е в съответствие с Директивата 2014/53/ЕС.</p> <p>Цялостният текст на ЕС декларацията за съответствие може да се намери на следния интернет адрес:  <a href="https://contact-us.denso.com/form/global/en/contact-us/doc">https://contact-us.denso.com/form/global/en/contact-us/doc</a></p> <p>Prn prezentu, DENSO CORPORATION deklari cā lupul de echipamente radio este în conformitate cu Directiva 2014/53/UE.</p> <p>Textul integral al declarației UE de conformitate este disponibil la următoarea adresă internet:</p> <p><a href="https://contact-us.denso.com/form/global/en/contact-us/doc">https://contact-us.denso.com/form/global/en/contact-us/doc</a></p> <p>DENSO CORPORATION ovima izjavljuje da je radijska oprema tipa u skladu s Direktivom 2014/53/UE.</p> <p>Cjeloviti tekst EU izjave o skladnosti dostupan je na sljedećoj internetskoj adresi:  <a href="https://contact-us.denso.com/form/global/en/contact-us/doc">https://contact-us.denso.com/form/global/en/contact-us/doc</a></p>	
	D01325

<p>Denso, DENSO CORPORATION izjavljuje da je radio oprema tipa u skladu sa sa Direktivom 2014/53/EU.</p> <p>Ceo tekst EU deklaracije o usklađenosti dostupan je na sledećoj internet adresi:  <a href="https://contact-us.denso.com/form/global/en/contact-us/doc">https://contact-us.denso.com/form/global/en/contact-us/doc</a></p>	
<p>Arb aqesht document, DENSO CORPORATION deklara que el tipus d'equipament radioelèctric es conforme a la Directiva 2014/53/UE.</p> <p>E: text complet ca la declaratia UE de conformitate este disponibile la seguitul adreca d'Internet:  <a href="https://contact-us.denso.com/form/global/en/contact-us/doc">https://contact-us.denso.com/form/global/en/contact-us/doc</a></p> <p>Isbu beigs; DENSO CORPORATION teiziz ekipman; tipin 2014/53/AB say-ly Direktivei usgun oklojumu bayan eder.</p> <p>AB ugunluk beyaninin tam metni isagotaki Internet adresinde mevcuttur:  <a href="https://contact-us.denso.com/form/global/en/contact-us/doc">https://contact-us.denso.com/form/global/en/contact-us/doc</a></p>	
<p>Ve anā tē lēšāj deklarācijā, subjekti DENSO CORPORATION deklarācijā se pāreģist radio šstēt nē pārupitēje me kōtē mogutl tehnik pēri pāreģist radio che fundone tē komunikātove elektronika.</p> <p>Textul integral al declarației UE de conformitate este disponibil la următoarea adresă internet:  <a href="https://contact-us.denso.com/form/global/en/contact-us/doc">https://contact-us.denso.com/form/global/en/contact-us/doc</a></p> <p>Prn prezentu, DENSO CORPORATION deklari cā lupul de echipamente radio este în conformitate cu Reglementarea tehnică „Punerea la dispoziție pe piață a echipamentelor radio”.</p> <p>Textul integral al declarației de conformitate este disponibil la următoarea adresă de Internet:  <a href="https://contact-us.denso.com/form/global/en/contact-us/doc">https://contact-us.denso.com/form/global/en/contact-us/doc</a></p>	
<p>Настоящим DENSO CORPORATION заявляет, что тип радиооборудования соответствует Директиве 2014/53/ЕU.</p> <p>Полный текст декларации соответствия ЕС доступен по следующему адресу в Интернете:  <a href="https://contact-us.denso.com/form/global/en/contact-us/doc">https://contact-us.denso.com/form/global/en/contact-us/doc</a></p>	
	D01326



Субъект соответствия SUBARU CORPORATION, декларация о соответствии по оборудованию радио СРРМВ02 для автомобиля с номером модели 201403MEL, выдан в Японии.

Ссылка на сайт производителя: <http://www.subaru.com>

Место производства: 118 - 135 МГц

Максимальная мощность: 55 дБВт/МГц @10м

Имя: SUBARU CORPORATION, адрес: 1-15-1, Honcho, Fuchu-shi, Tokyo 163-0292, Япония

Ссылка на сайт производителя: <http://www.subaru.com>

Место производства: 118 - 135 МГц

Максимальная мощность: 55 дБВт/МГц @10м

Имя: SUBARU CORPORATION, адрес: 1-15-1, Honcho, Fuchu-shi, Tokyo 163-0292, Япония

Ссылка на сайт производителя: <http://www.subaru.com>

Место производства: 118 - 135 МГц

Максимальная мощность: 55 дБВт/МГц @10м

Имя: SUBARU CORPORATION, адрес: 1-15-1, Honcho, Fuchu-shi, Tokyo 163-0292, Япония

Ссылка на сайт производителя: <http://www.subaru.com>

Место производства: 118 - 135 МГц

Максимальная мощность: 55 дБВт/МГц @10м

Имя: SUBARU CORPORATION, адрес: 1-15-1, Honcho, Fuchu-shi, Tokyo 163-0292, Япония

Ссылка на сайт производителя: <http://www.subaru.com>

Место производства: 118 - 135 МГц

Максимальная мощность: 55 дБВт/МГц @10м

D01020

Имя: SUBARU CORPORATION, адрес: 1-15-1, Honcho, Fuchu-shi, Tokyo 163-0292, Япония

Ссылка на сайт производителя: <http://www.subaru.com>

Место производства: 118 - 135 МГц

Максимальная мощность: 55 дБВт/МГц @10м

Имя: SUBARU CORPORATION, адрес: 1-15-1, Honcho, Fuchu-shi, Tokyo 163-0292, Япония

Ссылка на сайт производителя: <http://www.subaru.com>

Место производства: 118 - 135 МГц

Максимальная мощность: 55 дБВт/МГц @10м

Имя: SUBARU CORPORATION, адрес: 1-15-1, Honcho, Fuchu-shi, Tokyo 163-0292, Япония

Ссылка на сайт производителя: <http://www.subaru.com>

Место производства: 118 - 135 МГц

Максимальная мощность: 55 дБВт/МГц @10м

Имя: SUBARU CORPORATION, адрес: 1-15-1, Honcho, Fuchu-shi, Tokyo 163-0292, Япония

Ссылка на сайт производителя: <http://www.subaru.com>

Место производства: 118 - 135 МГц

Максимальная мощность: 55 дБВт/МГц @10м

Имя: SUBARU CORPORATION, адрес: 1-15-1, Honcho, Fuchu-shi, Tokyo 163-0292, Япония

Ссылка на сайт производителя: <http://www.subaru.com>

Место производства: 118 - 135 МГц

Максимальная мощность: 55 дБВт/МГц @10м

D01021

Имя: SUBARU CORPORATION, адрес: 1-15-1, Honcho, Fuchu-shi, Tokyo 163-0292, Япония

Ссылка на сайт производителя: <http://www.subaru.com>

Место производства: 118 - 135 МГц

Максимальная мощность: 55 дБВт/МГц @10м

Имя: SUBARU CORPORATION, адрес: 1-15-1, Honcho, Fuchu-shi, Tokyo 163-0292, Япония

Ссылка на сайт производителя: <http://www.subaru.com>

Место производства: 118 - 135 МГц

Максимальная мощность: 55 дБВт/МГц @10м

Имя: SUBARU CORPORATION, адрес: 1-15-1, Honcho, Fuchu-shi, Tokyo 163-0292, Япония

Ссылка на сайт производителя: <http://www.subaru.com>

Место производства: 118 - 135 МГц

Максимальная мощность: 55 дБВт/МГц @10м

Имя: SUBARU CORPORATION, адрес: 1-15-1, Honcho, Fuchu-shi, Tokyo 163-0292, Япония

Ссылка на сайт производителя: <http://www.subaru.com>

Место производства: 118 - 135 МГц

Максимальная мощность: 55 дБВт/МГц @10м

Имя: SUBARU CORPORATION, адрес: 1-15-1, Honcho, Fuchu-shi, Tokyo 163-0292, Япония

Ссылка на сайт производителя: <http://www.subaru.com>

Место производства: 118 - 135 МГц

Максимальная мощность: 55 дБВт/МГц @10м

D01022

Бұл құжаттың мақсаты, EFTA-ға EFTA-ға мүше мемлекеттердегі EFTA-ға мүше мемлекеттердегі радиооборудованиға қатысты декларацияны ұсыну болып табылады.

Бұл декларацияны қабылдауға және оған қол қоюға құқылы адамның аты мен қызметін білдіретін:

<http://www.tokai-rika.co.jp/>

Телефон нөмірі: 119-135112

Пошты мекенжайы: 55-0845M @10M

SUBARU CORPORATION, şirketin Türkiye'de satışta olduğu SP18B02 tipli cihazın EFTA'ya Uygun olduğunu (2014/53/EU)

Сәйкестік мәліметтері мен EFTA-ға мүше мемлекеттердегі EFTA-ға мүше мемлекеттердегі:

<http://www.tokai-rika.co.jp/>

Телефон нөмірі: 119-135112

Пошты мекенжайы: 55-0845M @10M

Түпкү өндүрүсүчү компаниясы (субъект) бул декларацияны қабылдаган: Tokai-rika, Ltd. (Түпкү өндүрүсүчү компаниясы) (2014/53/EU)

Бул декларацияны қабылдаган адамдын аты мен қызметін білдіретін:

<http://www.tokai-rika.co.jp/>

Телефон нөмірі: 119-135112

Пошты мекенжайы: 55-0845M @10M

SUBARU CORPORATION, şirketin Türkiye'de satışta olduğu SP18B02 tipli cihazın EFTA'ya Uygun olduğunu (2014/53/EU)

Сәйкестік мәліметтері мен EFTA-ға мүше мемлекеттердегі EFTA-ға мүше мемлекеттердегі:

<http://www.tokai-rika.co.jp/>

Телефон нөмірі: 119-135112

Пошты мекенжайы: 55-0845M @10M

Настоящим SUBARU CORPORATION заявляет, что радиооборудование типа SP18B02 соответствует Директиве 2014/53/EU.

Полный текст декларации соответствия ЕС доступен по следующему адресу в Интернете:

<http://www.tokai-rika.co.jp/pc/>

Диапазон частот: 119-135 кГц

Максимальная мощность радиочастотного сигнала: 55 дБмкВ/м на расстоянии 10 м

D01023

Справками SUBARU CORPORATION заявляет, что тип радиооборудования SP18B02 подпадает под Техническому регламенту РАДИООБОРУДОВАНИЯ:

КАБИНЕТ МІНІСТРІВ УКРАЇНИ ПОСТАНОВА №355

Полный текст декларации при радиочастоты доступен на веб-сайте по такому адресу:

<http://www.tokai-rika.co.jp/pc/>

Диапазон частот: 119 - 135 кГц

Максимальная мощность радиочастотного излучения: 55дБмкВ/м @10м



Адрес: 1-1, Subaru-cho, Ota-shi, Gunma 373-8656 JAPAN

D01024



Адрес: 1-1, Subaru-cho, Ota-shi, Gunma 373-8555, Япония

## ■ Система контроля давления в шинах

### ▼ Приемник

Диапазон(ы) частот, в котором(ых) работает радиооборудование: 433,92 МГц.

Производитель: SUBARU CORPORATION

Адрес: 1-1, Subaru-cho, Ota-shi, Gunma-ken, 373-8555, Япония



Діапазон радіочастот, в якому працює устаткування: 433,92 МГц.

[EN] English	Hereby, ALPS ELECTRIC CO.,LTD., declares that the radio equipment type TD1G316 is in compliance with Directive 2014/53/EU. The full text of the EU declaration of conformity is available at the following internet address: <a href="https://www.alpsalpine.com/common/pdf/TunerTD1G316.pdf">https://www.alpsalpine.com/common/pdf/TunerTD1G316.pdf</a>
[BG] Bulgarian	С настоящото ALPS ELECTRIC CO.,LTD., декларира, че този тип радиосъоръжение TD1G316 е в съответствие с Директива 2014/53/ЕС. Цялостният текст на ЕС декларацията за съответствие може да се намери на следния интернет адрес: <a href="https://www.alpsalpine.com/common/pdf/TunerTD1G316.pdf">https://www.alpsalpine.com/common/pdf/TunerTD1G316.pdf</a>
[CS] Czech	Tímto ALPS ELECTRIC CO.,LTD., prohlašuje, že typ rádiového zařízení TD1G316 je v souladu se směrnicí 2014/53/EU. Úplné znění EU prohlášení o shodě je k dispozici na této internetové adrese: <a href="https://www.alpsalpine.com/common/pdf/TunerTD1G316.pdf">https://www.alpsalpine.com/common/pdf/TunerTD1G316.pdf</a>
[DA] Danish	Herved erklærer ALPS ELECTRIC CO.,LTD., at radioudstyrstypen TD1G316 er i overensstemmelse med direktiv 2014/53/EU. EU-overensstemmelseserklæringens fulde tekst kan findes på følgende internetadresse: <a href="https://www.alpsalpine.com/common/pdf/TunerTD1G316.pdf">https://www.alpsalpine.com/common/pdf/TunerTD1G316.pdf</a>
[DE] German	Hiermit erkläre ALPS ELECTRIC CO.,LTD., dass der Funkanlagentyp TD1G316 der Richtlinie 2014/53/EU entspricht. Der vollständige Text der EU-Konformitätserklärung ist unter der folgenden Internetadresse verfügbar: <a href="https://www.alpsalpine.com/common/pdf/TunerTD1G316.pdf">https://www.alpsalpine.com/common/pdf/TunerTD1G316.pdf</a>
[ET] Estonian	Käesoleva deklaratsioon ALPS ELECTRIC CO.,LTD., et käesolev raadioseadme tüüp TD1G316 vastab direktiivi 2014/53/EÜ nõuetele. Üli vastavusdeklaratsiooni täielik tekst on kättesaadav järgmisel internetiaadressil: <a href="https://www.alpsalpine.com/common/pdf/TunerTD1G316.pdf">https://www.alpsalpine.com/common/pdf/TunerTD1G316.pdf</a>

[EL] Greek	Με την παρούσα ο/η ALPS ELECTRIC CO.,LTD., δηλώνει ότι ο ραδιοεξοπλισμός TD1G316 πληροί την οδηγία 2014/53/ΕΕ. Το πλήρες κείμενο της δήλωσης συμμόρφωσης ΕΕ διατίθεται στην ακόλουθη ιστοσελίδα στο διαδίκτυο: <a href="https://www.alpsalpine.com/common/pdf/Tuner/TD1G316.pdf">https://www.alpsalpine.com/common/pdf/Tuner/TD1G316.pdf</a>
[ES] Spanish	Por la presente, ALPS ELECTRIC CO.,LTD., declara que el tipo de equipo radioeléctrico TD1G318 es conforme con la Directiva 2014/53/UE. El texto completo de la declaración UE de conformidad está disponible en la dirección Internet siguiente: <a href="https://www.alpsalpine.com/common/pdf/Tuner/TD1G316.pdf">https://www.alpsalpine.com/common/pdf/Tuner/TD1G316.pdf</a>
[FR] French	Le soussigné, ALPS ELECTRIC CO.,LTD., déclare que l'équipement radioélectrique du type TD1G318 est conforme à la directive 2014/53/UE. Le texte complet de la déclaration UE de conformité est disponible à l'adresse internet suivante: <a href="https://www.alpsalpine.com/common/pdf/Tuner/TD1G318.pdf">https://www.alpsalpine.com/common/pdf/Tuner/TD1G318.pdf</a>
[IT] Italian	Il fabbricante, ALPS ELECTRIC CO.,LTD., dichiara che il tipo di apparecchiatura radio TD1G316 è conforme alla direttiva 2014/53/UE. Il testo completo della dichiarazione di conformità UE è disponibile al seguente indirizzo Internet: <a href="https://www.alpsalpine.com/common/pdf/Tuner/TD1G316.pdf">https://www.alpsalpine.com/common/pdf/Tuner/TD1G316.pdf</a>
[LV] Latvian	Ar šo ALPS ELECTRIC CO.,LTD., deklarē, ka radioiekarta TD1G316 atbilst Direktīvai 2014/53/ES. Pilns ES atbilstības deklarācijas teksts ir pieejams šādā Interneta vietnē: <a href="https://www.alpsalpine.com/common/pdf/Tuner/TD1G316.pdf">https://www.alpsalpine.com/common/pdf/Tuner/TD1G316.pdf</a>
[LT] Lithuanian	Aš, ALPS ELECTRIC CO.,LTD., patvirtinu, kad radijo įrenginys tipo TD1G316 atitinka Direktyvą 2014/53/ES. Visas ES atitikties deklaracijos tekstas prieinamas šiuo interneto adresu: <a href="https://www.alpsalpine.com/common/pdf/Tuner/TD1G316.pdf">https://www.alpsalpine.com/common/pdf/Tuner/TD1G316.pdf</a>

D01381

[HR] Croatian	ALPS ELECTRIC CO.,LTD., ovime izjavljuje da je radijska oprema tipa TD1G316 u skladu s Direktivom 2014/53/EU. Cjeloviti tekst EU izjave o sukladnosti dostupan je na sljedećoj internetskoj adresi: <a href="https://www.alpsalpine.com/common/pdf/Tuner/TD1G316.pdf">https://www.alpsalpine.com/common/pdf/Tuner/TD1G316.pdf</a>
[HU] Hungarian	ALPS ELECTRIC CO.,LTD., kijelöli, hogy a TD1G316 típusú rádióberendezés megfelel a 2014/53/EU irányelvnek. Az EU-megfeleléseégl nyilatkozat teljes szövege elérhető a következő Internetes címen: <a href="https://www.alpsalpine.com/common/pdf/Tuner/TD1G316.pdf">https://www.alpsalpine.com/common/pdf/Tuner/TD1G316.pdf</a>
[MT] Maltese	B'dan, ALPS ELECTRIC CO.,LTD., niddikjara li dan it-tip ta' tagħmir tar-radju TD1G316 huwa konformi mad-Direttiva 2014/53/UE. If-test kollu tad-dikjarazzjoni ta' konformità tal-UE huwa disponibbli f'dan l-indirizz tal-Internet: li għej: <a href="https://www.alpsalpine.com/common/pdf/Tuner/TD1G316.pdf">https://www.alpsalpine.com/common/pdf/Tuner/TD1G316.pdf</a>
[NL] Dutch	Hierbij verklaar ik, ALPS ELECTRIC CO.,LTD., dat het type radioapparaatuur TD1G316 conform is met Richtlijn 2014/53/EU. De volledige tekst van de EU-conformiteitsverklaring kan worden geraadpleegd op het volgende internetadres: <a href="https://www.alpsalpine.com/common/pdf/Tuner/TD1G316.pdf">https://www.alpsalpine.com/common/pdf/Tuner/TD1G316.pdf</a>
[PL] Polish	ALPS ELECTRIC CO.,LTD., niniejszym oświadczam, że typ urządzenia radiowego TD1G316 jest zgodny z dyrektywą 2014/53/UE. Pełny tekst deklaracji zgodności UE jest dostępny pod następującym adresem internetowym: <a href="https://www.alpsalpine.com/common/pdf/Tuner/TD1G316.pdf">https://www.alpsalpine.com/common/pdf/Tuner/TD1G316.pdf</a>
[PT] Portuguese	O(s) abaixo assinado(s) ALPS ELECTRIC CO.,LTD., declara que o presente tipo de equipamento de rádio TD1G316 está em conformidade com a Diretiva 2014/53/UE. O texto integral da declaração de conformidade está disponível no seguinte endereço de Internet: <a href="https://www.alpsalpine.com/common/pdf/Tuner/TD1G316.pdf">https://www.alpsalpine.com/common/pdf/Tuner/TD1G316.pdf</a>

[RO] Romanian	Prin prezenta, ALPS ELECTRIC CO.,LTD., declară că tipul de echipamente radio TD1G316 este în conformitate cu Directiva 2014/53/EU. Textul integral al declarației UE de conformitate este disponibil la următoarea adresă internet: <a href="https://www.alpsalpine.com/common/pdf/Tuner/TD1G316.pdf">https://www.alpsalpine.com/common/pdf/Tuner/TD1G316.pdf</a>
[SK] Slovak	ALPS ELECTRIC CO.,LTD., týmto vyhlasuje, že rádiové zariadenie typu TD1G316 je v súlade so smernicou 2014/53/EÚ. Úplné EU vyhlásenie o zhode je k dispozícii na tejto internetovej adrese: <a href="https://www.alpsalpine.com/common/pdf/Tuner/TD1G316.pdf">https://www.alpsalpine.com/common/pdf/Tuner/TD1G316.pdf</a>
[SL] Slovenian	ALPS ELECTRIC CO.,LTD., potrjuje, da je tip radijske opreme TD1G316 skladen z Direktivo 2014/53/EU. Celotno besedilo izjave EU o skladnosti je na voljo na naslednjem spletnem naslovu: <a href="https://www.alpsalpine.com/common/pdf/Tuner/TD1G316.pdf">https://www.alpsalpine.com/common/pdf/Tuner/TD1G316.pdf</a>
[FI] Finnish	ALPS ELECTRIC CO.,LTD., vakuuttaa, että radiolaitetyyppi TD1G316 on direktiivin 2014/53/EU mukainen. EU-vaatimusten mukaisuusvakuutuksen täysimittainen teksti on saatavilla seuraavassa internetosoitteessa: <a href="https://www.alpsalpine.com/common/pdf/Tuner/TD1G316.pdf">https://www.alpsalpine.com/common/pdf/Tuner/TD1G316.pdf</a>
[SV] Swedish	Härmed försäkrar ALPS ELECTRIC CO.,LTD., att denna typ av radioutrustning TD1G316 överensstämmer med direktiv 2014/53/EU. Den fullständiga texten till EU-försäkran om överensstämmelse finns på följande webbadress: <a href="https://www.alpsalpine.com/common/pdf/Tuner/TD1G316.pdf">https://www.alpsalpine.com/common/pdf/Tuner/TD1G316.pdf</a>
[IS] Icelandic	Hér, ALPS ELECTRIC CO.,LTD., lýsir yfir að radióbúnaður tegund TD1G316 er í samræmi við tilskipun 2014/53/ESB. The fullur texti af ESB-samræmslýfingunni er í boði á eftirfarandi veffangi: <a href="https://www.alpsalpine.com/common/pdf/Tuner/TD1G316.pdf">https://www.alpsalpine.com/common/pdf/Tuner/TD1G316.pdf</a>

D01383

[NO] Norwegian	Herved ALPS ELECTRIC CO.,LTD., erklærer at radioutstyr type TD1G316 er i samsvar med direktiv 2014/53/EU. Den fullstendige teksten i EU-erklæring er tilgjengelig på følgende internetadresse: <a href="https://www.alpsalpine.com/common/pdf/Tuner/TD1G316.pdf">https://www.alpsalpine.com/common/pdf/Tuner/TD1G316.pdf</a>
[GIE] Irish	Dearbhaíonn ALPS ELECTRIC CO.,LTD. leis seo go bhfuil an cineál trealamh raidió TD1G316 in úiríocht le freoir 2014/53/AE. Tá téacs lomián an Dearbhaitha Comhréireachta AE le fáil ag an seoladh idirlín seo a leanas: <a href="https://www.alpsalpine.com/common/pdf/Tuner/TD1G316.pdf">https://www.alpsalpine.com/common/pdf/Tuner/TD1G316.pdf</a>
[LTZ] Luxembourgish	Heimattier deklariéiert ALPS ELECTRIC CO.,LTD., dat d'Funkanlage vun Typ TD1G316 konform mat der Direktiv 2014/53/EU sinn. Den integralen Text vun der EU-Konformitéitserklärung ass op folgender Internetadress ze fannen: <a href="https://www.alpsalpine.com/common/pdf/Tuner/TD1G316.pdf">https://www.alpsalpine.com/common/pdf/Tuner/TD1G316.pdf</a>
[UA] Ukrainian	Цією декларацією ALPS ALPINE CO., LTD. заявляє що тип радіобладнання TD1G316 відповідає Технічному регламенту радіобладнання; повний текст декларації про відповідність доступний на веб-сайті за такою адресою: <a href="https://www.alpsalpine.com/common/pdf/ukraine/Tuner/TD1G316.pdf">https://www.alpsalpine.com/common/pdf/ukraine/Tuner/TD1G316.pdf</a>
[RU] Русский язык	Настоящим ALPS ELECTRIC CO., LTD. заявляет, что радиооборудование типа TD1G316 соответствует Директиве 2014/53/EU. Полный текст декларации соответствия ЕС доступен по следующему адресу в Интернете: <a href="https://www.alpsalpine.com/common/pdf/Tuner/TD1G316.pdf">https://www.alpsalpine.com/common/pdf/Tuner/TD1G316.pdf</a>

D01384

▼ Передатчик

English	EN	<p>Manufacturer : Schrader Electronics Ltd.                  Address : 11 Technology Park, Bellisle Road, Antrim BT41 1GS, Northern Ireland United Kingdom</p> <p>Model No. : SHR3                  Frequency : 433.92 Mhz                  Power : +23.1dBm</p> <p>Hereby, Schrader Electronics Ltd. declares that the radio equipment type SHR3 is in compliance with Directive 2014/53/EU.                  The full text of the EU declaration of conformity is available at the following internet address:  <a href="http://www.tpmseuroshop.com/documents/declaration_conformities">http://www.tpmseuroshop.com/documents/declaration_conformities</a></p>
Bulgarian	BG	<p>С настоящото Schrader Electronics Ltd. декларира, че този тип радиосъоръжение SHR3 е в съответствие с Директива 2014/53/ЕО. Цялостният текст на ЕО декларацията за съответствие може да се намери на следния интернет адрес:  <a href="http://www.tpmseuroshop.com/documents/declaration_conformities">http://www.tpmseuroshop.com/documents/declaration_conformities</a></p>
Spanish	ES	<p>Por la presente, Schrader Electronics Ltd. declara que el tipo de equipo radioléctrico SHR3 es conforme con la Directiva 2014/53/UE.                  El texto completo de la declaración UE de conformidad está disponible en la dirección Internet siguiente:  <a href="http://www.tpmseuroshop.com/documents/declaration_conformities">http://www.tpmseuroshop.com/documents/declaration_conformities</a></p>
Croatian	HR	<p>Schrader Electronics Ltd. ovime izjavljuje da je radijska oprema tipa SHR3 u skladu s Direktivom 2014/53/EU.                  Cjeloviti tekst EU izjave o sukladnosti dostupan je na sljedećoj internetskoj adresi:  <a href="http://www.tpmseuroshop.com/documents/declaration_conformities">http://www.tpmseuroshop.com/documents/declaration_conformities</a></p>
Czech	CS	<p>Tímto Schrader Electronics Ltd. prohlašuje, že typ rádiového zařízení SHR3 je v souladu se směrnicí 2014/53/EU.                  Úplný text EU prohlášení o shodě je k dispozici na této internetové adrese:  <a href="http://www.tpmseuroshop.com/documents/declaration_conformities">http://www.tpmseuroshop.com/documents/declaration_conformities</a></p>

D00094

Danish	DA	Herved erklærer Schrader Electronics Ltd., at radioudstyretypen SHR3 er i overensstemmelse med direktiv 2014/53/EU. EU-overensstemmelseserklæringens fulde tekst kan findes på følgende internetadresse: <a href="http://www.tpmseuroshop.com/documents/declaration_conformities">http://www.tpmseuroshop.com/documents/declaration_conformities</a>
Dutch	NL	Hierbij verklaart Jk. Schrader Electronics Ltd., dat het type radioapparatuur SHR3 conform is met Richtlijn 2014/53/EU. De volledige tekst van de EU-conformiteitsverklaring kan worden geraadpleegd op het volgende internetadres: <a href="http://www.tpmseuroshop.com/documents/declaration_conformities">http://www.tpmseuroshop.com/documents/declaration_conformities</a>
German	DE	Hiermit erklärt Schrader Electronics Ltd., dass der Funkgerättyp SHR3 der Richtlinie 2014/53/EU entspricht. Der vollständige Text der EU-Konformitätserklärung ist unter der folgenden Internetadresse verfügbar: <a href="http://www.tpmseuroshop.com/documents/declaration_conformities">http://www.tpmseuroshop.com/documents/declaration_conformities</a>
Estonian	ET	Käesolevaga deklareerib Schrader Electronics Ltd., et käesolev raadioseadme tüüp SHR3 vastab direktiivi 2014/53/EU-ni sätetele. EU vastavusdeklaratsiooni täielik tekst on kättesaadav järgmisel internetiaadressil: <a href="http://www.tpmseuroshop.com/documents/declaration_conformities">http://www.tpmseuroshop.com/documents/declaration_conformities</a>
Finnish	FI	Schrader Electronics Ltd. vakuuttaa, että radiolaitetyyppi SHR3 on direktiivin 2014/53/EU mukainen. EU-vastavusdeklaratsioonin täysimittainen teksti on saatavilla seuraavassa internetosoitossa: <a href="http://www.tpmseuroshop.com/documents/declaration_conformities">http://www.tpmseuroshop.com/documents/declaration_conformities</a>

D00095

French	FR	Le soussigné, Schrader Electronics Ltd, déclare que l'équipement radioélectrique du type SHR3 est conforme à la directive 2014/53/UE. Le texte complet de la déclaration UE de conformité est disponible à l'adresse internet suivante: <a href="http://www.tpmseuroshop.com/documents/declaration_conformities">http://www.tpmseuroshop.com/documents/declaration_conformities</a>
Greek	EL	Με την παρούσα ο/η Schrader Electronics Ltd δηλώνει ότι ο ραδιοεξοπλισμός SHR3 πληροί την οδηγία 2014/53/ΕΕ. Το πλήρες κείμενο της δήλωσής συμμόρφωσης ΕΕ διατίθεται στην ακόλουθη ιστοσελίδα στο διαδίκτυο: <a href="http://www.tpmseuroshop.com/documents/declaration_conformities">http://www.tpmseuroshop.com/documents/declaration_conformities</a>
Hungarian	HU	Schrader Electronics Ltd. igazolja, hogy a SHR3 típusú rádióberendezés megfelel a 2014/53/EU irányelvnek. Az EU-megfelelőségi nyilatkozat teljes szövege elérhető a következő internetes oldalon: <a href="http://www.tpmseuroshop.com/documents/declaration_conformities">http://www.tpmseuroshop.com/documents/declaration_conformities</a>
Italian	IT	Il fabbricante, Schrader Electronics Ltd, dichiara che il tipo di apparecchiatura radio SHR3 è conforme alla direttiva 2014/53/UE. Il testo completo delle dichiarazioni di conformità UE è disponibile all' seguente indirizzo Internet: <a href="http://www.tpmseuroshop.com/documents/declaration_conformities">http://www.tpmseuroshop.com/documents/declaration_conformities</a>
Latvian	LV	Ar šis Schrader Electronics Ltd, dodams, ka radioiekarta SHR3 atbilst Direktīvai 2014/53/ES. Pilns ES atbilstības deklarācijas teksts ir pieejams šādā internetā vietnē: <a href="http://www.tpmseuroshop.com/documents/declaration_conformities">http://www.tpmseuroshop.com/documents/declaration_conformities</a>
Lithuanian	LT	Aš, Schrader Electronics Ltd, patvirtina kad radijo įrenginys tipo SHR3 atitinka Direktyvą 2014/53/ES. Visas ES atitikties deklaracijos tekstas yra nemas šiuo interneto adresu: <a href="http://www.tpmseuroshop.com/documents/declaration_conformities">http://www.tpmseuroshop.com/documents/declaration_conformities</a>

D00095

Maltese	MT	<p>Idan, Schrader Electronics Ltd, niddjersa li dan it-tip ta' tagħmir tar-razju SHR3 huwa konformi mad-Direttiva 2014/53/EU.</p> <p>It-test kollu tad-dikjarazzjoni ta' konformità tal-UE huwa disponibbli f'dan l-indirizz tal-Internet li ġie:</p> <p><a href="http://www.tpmsauroshop.com/documents/declaration_conformities">http://www.tpmsauroshop.com/documents/declaration_conformities</a>.</p>
Polish	PL	<p>Schrader Electronics Ltd. niniejszym oświadczam, że typ urządzenia radiowego SHR3 jest zgodny z dyrektywą 2014/53/EU.</p> <p>Pełny tekst deklaracji zgodności UE jest dostępny pod następującym adresem internetowym:</p> <p><a href="http://www.tpmsauroshop.com/documents/declaration_conformities">http://www.tpmsauroshop.com/documents/declaration_conformities</a></p>
Portuguese	PT	<p>O(a) (s)abito assinado(a) Schrader Electronics Ltd. declara que o presente tipo de equipamento de rádio SHR3 está em conformidade com a Diretiva 2014/53/EU.</p> <p>O texto integral da declaração de conformidade está disponível no seguinte endereço de Internet:</p> <p><a href="http://www.tpmsauroshop.com/documents/declaration_conformities">http://www.tpmsauroshop.com/documents/declaration_conformities</a></p>
Romanian	RO	<p>Prin prezenta, Schrader Electronics Ltd. declară că tipul de echipament radio SHR3 este în conformitate cu Directiva 2014/53/EU.</p> <p>Textul integral al declarației UE de conformitate este disponibil la următoarea adresă internet:</p> <p><a href="http://www.tpmsauroshop.com/documents/declaration_conformities">http://www.tpmsauroshop.com/documents/declaration_conformities</a></p>
Slovak	SK	<p>Schrader Electronics Ltd. týmto vyhlasuje, že rádiové zariadenie typu SHR3 je v súlade so smernicou 2014/53/EÚ.</p> <p>Úplný text vyhlásenia o zhode je k dispozícii na tejto internetovej adrese:</p> <p><a href="http://www.tpmsauroshop.com/documents/declaration_conformities">http://www.tpmsauroshop.com/documents/declaration_conformities</a></p>
Slovenian	SL	<p>Schrader Electronics Ltd. potrjuje, da je tip radijske opreme SHR3 skladen z Direktivo 2014/53/EU.</p> <p>Celotno besedilo izjave EU o skladnosti je na voljo na naslednjem spletnem naslovu:</p> <p><a href="http://www.tpmsauroshop.com/documents/declaration_conformities">http://www.tpmsauroshop.com/documents/declaration_conformities</a></p>
Swedish	SV	<p>Härmed försäkras Schrader Electronics Ltd. att denna typ av radioutrustning SHR3 överensstämmer med direktiv 2014/53/EU.</p> <p>Den fullständiga texten till EU-försäkran om överensstämmelse finns på följande webbadress:</p> <p><a href="http://www.tpmsauroshop.com/documents/declaration_conformities">http://www.tpmsauroshop.com/documents/declaration_conformities</a></p>
Русский язык	RU	<p>Производитель: Schrader Electronics Ltd.          Адрес: 11 Technology Park, Belfast Road, Antrim BT41 1QS, Соединенное Королевство Великобритании и Северной Ирландии          Оборудование модели: SHR3          Частота: 430,02 МГц          Мощность: 23,1 дБм</p> <p>Вся информация Schrader Electronics Ltd. заверяет, что радиоборудование типа SHR3 соответствует Директиве 2014/53/EU.          Полный текст декларации соответствия ЕС доступен по следующему адресу в Интернете: <a href="http://www.tpmsauroshop.com/documents/declaration_conformities">http://www.tpmsauroshop.com/documents/declaration_conformities</a></p>

D00097

■ Система обнаружения объектов позади автомобиля Subaru (SRVD)

ADAC Approval via Distance Control Systems GmbH Peter-Daniel-Strasse 10, 85131 Lindau, Germany
---

<b>ОПРОСЕНА ЕС ДЕКЛАРАЦИЯ ЗА СЪОТВЕТСТВИЕ</b>	С изследователя ADC Automotive Distance Control Systems GmbH декларира, че този тип радиооборудование SRVA е в съответствие с директивата 2014/53/EU. Цялостният текст на ЕС декларацията за съответствие може да се намери на следния интернет адрес: <a href="http://www.subaru.com/infocentre/000017">http://www.subaru.com/infocentre/000017</a> радиочестотата лента или ленти, в които или които работи радиосъоръжението: 24,05-24,25 GHz максималната радиочестотна мощност, съответстваща в радиочестотната лента или ленти, в която или които работи радиосъоръжението: 100mW (20 dBm) Peak EIRP
---	---

<b>ЗЯДНОДУШЕНЕ ЕУ ПРОГЛАШЕНИЕ О ШОДИЕ</b>	Tímto ADC Automotive Distance Control Systems GmbH avísuje, že typ rádiového zařízení SRVA je v souladu se směrnicí 2014/53/EU. Úplné znění EU prohlášení o shodě je k dispozici na této internetové adrese: <a href="http://www.subaru.com/infocentre/000017">http://www.subaru.com/infocentre/000017</a> Kmitočtová pásma (včetně pásem), v nichž (v nichž) rádiové zařízení pracuje: 24,05-24,25 GHz Maximální radiovýkon (včetně pásem) v kmitočtovém pásmu (v kmitočtových pásmech), v němž (v nichž) je rádiové zařízení provozováno: 100mW (20 dBm) Peak EIRP
---	---

<b>VEREINFACHTE EU-KONFORMITÄTSERKLÄRUNG</b>	Hiermit erklärt ADC Automotive Distance Control Systems GmbH, dass der Funkanlagen-Typ SRVA der Richtlinie 2014/53/EU entspricht. Der vollständige Text der EU-Konformitätserklärung ist unter der folgenden Internetadresse verfügbar: <a href="http://www.subaru.com/infocentre/000017">http://www.subaru.com/infocentre/000017</a> Das Frequenzband oder die Frequenzbänder, in dem bzw. denen die Funkanlage betrieben wird: 24,05-24,25 GHz Die in dem Frequenzband oder den Frequenzbändern, in dem bzw. denen die Funkanlage betrieben wird, abgestrahlte maximale Sendeleistung: 100mW (20 dBm) Peak EIRP
--	--

<b>FORENLETT EU- OVERENSSTEMMELSE SERKLÆRING</b>	Hiermed erklærer ADC Automotive Distance Control Systems GmbH, at radio-udstyret SRVA er i overensstemmelse med direktiv 2014/53/EU. EU-overensstemmelseerklæringen fulde tekst kan findes på følgende internetadresse: <a href="http://www.subaru.com/infocentre/000017">http://www.subaru.com/infocentre/000017</a> Frekvensbånd, som radioudstyret fungerer på: 24,05-24,25 GHz Maksimal radioeffektens effekt, der udsendes i de frekvensbånd, som radioudstyret fungerer på: 100mW (20 dBm) Peak EIRP
--	---

<b>LIHTSUSTATUD EU VASTAVUSDEKLARATS IOON</b>	Käesolevaga deklareerib ADC Automotive Distance Control Systems GmbH, et kaesitlev raadioseadme tüüp SRVA vastab direktiivi 2014/53/EU nõuetele. ELi vastavusdeklaratsioon täielik tekst on käesolevas järgneval internetiaadressil: <a href="http://www.subaru.com/infocentre/000017">http://www.subaru.com/infocentre/000017</a> Sagedusvahemik, millega seadme töötab: 24,05-24,25 GHz Radioseadme kõrgsagedusliku võimsuse maksimaalne esalavõimsus: 100mW (20 dBm) Peak EIRP
---	--

D01385

Приложение

<b>ΑΠΟΣΤΕΥΜΕΝΗ ΔΗΛΩΣΗ ΣΥΜΜΟΡΦΩΣΗΣ ΕΕ</b>	Με την ημερομηνία ADC Automotive Distance Control Systems GmbH δηλώνει ότι ο ραδιοεξοπλισμός SRR3-A πληροί την οδηγία 2014/53/ΕΕ. Το πλήρες κείμενο της δήλωσης είναι διαθέσιμο στην ακόλουθη ιστοσελίδα στο διαδίκτυο: <a href="http://conformal.audio/motiv-approvals.com/">http://conformal.audio/motiv-approvals.com/</a> Ο όρος συχνότητας στις οποίες λειτουργεί ο ραδιοεξοπλισμός: 24,35–24,25 GHz η μέγιστη ραδιοσυχνική ισχύς στις ίδιες κεντρικές ή εσώτερες λειτουργίες ραδιοεξοπλισμός: 100mW (20 dBm) Peak EIRP
--	---

<b>SIMPLIFIED EU DECLARATION OF CONFORMITY</b>	Hereby, ADC Automotive Distance Control Systems GmbH declares that the radio equipment type SRR3-A is in compliance with Directive 2014/53/EU. The full text of the EU declaration of conformity is available at the following internet address: <a href="http://conformal.audio/motiv-approvals.com/">http://conformal.audio/motiv-approvals.com/</a> Frequency band(s) in which the radio equipment operates: 24,35-24,25 GHz Maximum rre o-frequency power transmitted in the frequency band(s) in which the radio equipment operates: 100mW (20 dBm) Peak EIRP
--	---

<b>DECLARACIÓN UE DE CONFORMIDAD SIMPLIFICADA</b>	Por la presente, ADC Automotive Distance Control Systems GmbH declara que el tipo de equipo radioeléctrico SRR3-A es conforme con la Directiva 2014/53/UE. El texto completo de la declaración UE de conformidad está disponible en la dirección internet siguiente: <a href="http://conformal.audio/motiv-approvals.com/">http://conformal.audio/motiv-approvals.com/</a> Banda o bandas de frecuencia en las que opera el equipo radioeléctrico: 24,35-24,25 GHz Potencia máxima de radiofrecuencia transmitida en la banda o bandas de frecuencia en las que opera el equipo radioeléctrico: 100mW (20 dBm) Peak EIRP
---	---

<b>YKSIKERTAISTETTU EU-VAATIMUSTENMUKAISUUSVAKUUTUS</b>	ADC Automotive Distance Control Systems GmbH vakuuttaa, että radiolaitetyyppi SRR3-A on direktiivin 2014/53/EU mukainen. EU-vaatimustenmukaisuusvaakuttuksen täysimittainen teksti on saatavilla seuraavassa internetosoitteessa: <a href="http://conformal.audio/motiv-approvals.com/">http://conformal.audio/motiv-approvals.com/</a> Radiotaajuudet, jolla radiolaitte toimii: 24,35-24,25 GHz Suurin länsitoimitettävä radioaaltoteho, jolla radiolaitte toimii: 100mW (20 dBm) Peak EIRP
---	--

<b>DECLARATION UE DE CONFORMITE SIMPLIFIEE</b>	Le soussigné, ADC Automotive Distance Control Systems GmbH, déclare que l'équipement radioélectrique de type SRR3-A est conforme à la directive 2014/53/UE. Le texte complet de la déclaration UE de conformité est disponible à l'adresse internet suivante: <a href="http://conformal.audio/motiv-approvals.com/">http://conformal.audio/motiv-approvals.com/</a> Bandes de fréquences utilisées par l'équipement radioélectrique: 24,35-24,25 GHz Puissance de radiofréquence maximale transmise sur les bandes de fréquences utilisées par l'équipement radioélectrique: 100mW (20 dBm) Peak EIRP
--	--

<b>POJEDINOSTAVLJENA EU IZJAVA O SUKLADNOSTI</b>	ADC Automotive Distance Control Systems GmbH ovime izjavlja da je radijska oprema tipa SRR3-A u skladu s Direktivom 2014/53/EU. Cjeloviti tekst EU izjave o sukladnosti dostupan je na sljedećoj internetnoj adresi: <a href="http://conformal.audio/motiv-approvals.com/">http://conformal.audio/motiv-approvals.com/</a> Frekvencijski pojasi (frekvencijski opsezi) u kojima (kojima) radijska oprema radi: 24,35-24,25 GHz Najveća radiofrekvencijska snaga koja se prenosi u frekvencijskim pojaskama (frekvencijskim pojaskama) u kojima (kojima) radijska oprema radi: 100mW (20 dBm) Peak EIRP
--	---

<p><b>EGYSZERŰSÍTETT EU-MEGFELELŐSÉGI NYILATKOZÁS</b></p>	<p>ADC Automotive Distance Control Systems GmbH igazolja, hogy a SRRS-A típusú rádióberendezés megfelel a 2014/53/EU irányelvnek. Az EU-megfelelőségi nyilatkozat teljes szövege elérhető a következő internetes címen:  <a href="http://continental-automotive-approvals.com/">http://continental-automotive-approvals.com/</a></p> <p>Az(ek) a frekvenciasáv(ak), amely(ek)en a rádióberendezés működik:                  24,05–24,25 GHz</p> <p>Az alábbi a frekvenciák/vagy azokban a frekvenciasávokban további ott maximális teljesítség, amely(ek)en a rádióberendezés üzemel:                  100mW (23 dBm) Peak ERP</p>	<p><b>VIENKĀRŠŪTA ES ATBILSTĪBAS DEKLARĀCIJA</b></p>	<p>Anko ADC Automotive Distance Control Systems GmbH deklarē, ka radiobērēšana SRRS-A atbilst Direktīvai 2014/53/ES. Pilnā ES atbilstības deklarācijas teksta ir pieejama šādā internetā vietnē:  <a href="http://continental-automotive-approvals.com/">http://continental-automotive-approvals.com/</a></p> <p>Frekvenci jostās, kurās šis radiobērēšanas darbojas:                  24,05–24,25 GHz</p> <p>Frekvenci jostās, kurās šis darbojas radiobērēšanas, maksimālo pārmitrā signāla jauda:                  100mW (23 dBm) Peak ERP</p>
<p><b>DICHIARAZIONE DI CONFORMITÀ UE SEMPLIFICATA</b></p>	<p>Il fabbricante, ADC Automotive Distance Control Systems GmbH, dichiara che il tipo di apparecchiatura radio SRRS-A è conforme alla direttiva 2014/53/UE. Il testo completo della dichiarazione di conformità UE è disponibile al seguente indirizzo internet:  <a href="http://continental-automotive-approvals.com/">http://continental-automotive-approvals.com/</a></p> <p>Bande di frequenza di funzionamento dell'apparecchiatura radio:                  24,05–24,25 GHz</p> <p>Massima potenza di radiofrequenza trasmessa nelle bande di frequenza in cui opera l'apparecchiatura radio:                  100mW (23 dBm) Peak ERP</p>	<p><b>ONKĀRĀZĀJŪHĀ SIMPLIFIKĀTA KONFORMITĀTĀLĀUJE</b></p>	<p>Būvnieks, ADC Automotive Distance Control Systems GmbH, nodrošina, ka radio ierīču tipa SRRS-A ir saskaņots ar Direktīvu 2014/53/EU. Pilnā ES saskaņotības deklarācijas teksta ir pieejama šādā internetā vietnē:  <a href="http://continental-automotive-approvals.com/">http://continental-automotive-approvals.com/</a></p> <p>Frekvenci jostās, kurās šis radiobērēšanas darbojas:                  24,05–24,25 GHz</p> <p>Frekvenci jostās, kurās šis darbojas radiobērēšanas, maksimālo pārmitrā signāla jauda:                  100mW (23 dBm) Peak ERP</p>
<p><b>SŪPĀRRAŠTĪTA ES ATBILSTĪBAS DEKLARĀCIJA</b></p>	<p>Aš, ADC Automotive Distance Control Systems GmbH, patvirtinu, ka radio ierīču tips SRRS-A atbilst Direktīvai 2014/53/ES. Visas ES atbilstības deklarācijas teksts pilnā tekstā ir pieejams šādā internetā vietnē:  <a href="http://continental-automotive-approvals.com/">http://continental-automotive-approvals.com/</a></p> <p>Darbības jostās, kurās šis radiobērēšanas darbojas:                  24,05–24,25 GHz</p> <p>Darbības jostās, kurās šis darbojas radiobērēšanas, maksimālo pārmitrā signāla jauda:                  100mW (23 dBm) Peak ERP</p>	<p><b>VEREENVOUDIGDE EU-CONFORMITEITSVERKLĀRING</b></p>	<p>Ikšis rašotājs, ADC Automotive Distance Control Systems GmbH, deklarē, ka radio ierīču tipa SRRS-A atbilst Direktīvai 2014/53/EU. Da vārdos teksts ir pieejams šādā internetā vietnē:  <a href="http://continental-automotive-approvals.com/">http://continental-automotive-approvals.com/</a></p> <p>Frekvenci jostās, kurās šis radiobērēšanas darbojas:                  24,05–24,25 GHz</p> <p>Maksimālo radiofrekvenci varoģotroģis (ar frekvenci) jostās, kurās šis darbojas radiobērēšanas:                  100mW (23 dBm) Peak ERP</p>

DD1387

Приложение

<b>UPROSZCZONA DEKLARACJA ZGODNOŚCI UE</b>	<p>ADC Automotive Distance Control Systems GmbH niniejszym oświadcza, że typ urządzenia radiowego SRR3-A jest zgodny z dyrektywą 2014/53/UE. Pełny tekst deklaracji zgodności UE jest dostępny pod następującym adresem Internetowym:  <a href="http://www.central-automotive-approvals.com/">http://www.central-automotive-approvals.com/</a></p> <p>Zakres (ów) częstotliwości, w którym (których) pracuje urządzenie radiowe:  24.05-24.25 GHz</p> <p>Maksymalny poziom skuteczności radiowej emitowanej w zakresie(-ach) częstotliwości, w którym (których) pracuje urządzenie radiowe:  100mW (20 dBm) Peak EIRP</p>
--	---

<b>DECLARAÇÃO DE DE CONFORMIDADE SIMPLIFICADA</b>	<p>O(a) abaixo assinado(s) ADC Automotive Distance Control Systems GmbH declara que o sistema tipo de equipamento de rádio SRR3-A está em conformidade com a Diretiva 2014/53/UE. O texto integral da declaração de conformidade está disponível no seguinte endereço de Internet:  <a href="http://www.central-automotive-approvals.com/">http://www.central-automotive-approvals.com/</a></p> <p>A(s) banda(s) de frequência em que o equipamento de rádio funciona:  24.05-24.25 GHz</p> <p>A potência máxima de radiotraçagem transmitida na(s) banda(s) de frequência em que o equipamento de rádio funciona:  100mW (20 dBm) Peak EIRP</p>
---	--

<b>DECLARAȚIA DE DE CONFORMITATE SIMPLIFICATĂ</b>	<p>Am prezentat, ADC Automotive Distance Control Systems GmbH declară că tipul de echipament radio SRR3-A este în conformitate cu Directiva 2014/53/UE. Textul integral al declarației UE de conformitate este disponibil la următoarea adresă Internet:  <a href="http://www.central-automotive-approvals.com/">http://www.central-automotive-approvals.com/</a></p> <p>Banda (bande) de frecvență în care funcționează echipamentul radio:  24.05-24.25 GHz</p> <p>Potența maximă ce radiotrașează în banda (bande) de frecvență în care funcționează echipamentul radio:  100mW (20 dBm) Peak EIRP</p>
---	---

<b>FÖRENLÄD EU- FÖRSÄKRAN OM ÖVERENSSTÄMMELSE</b>	<p>Härmed försäkrar ADC Automotive Distance Control Systems GmbH ett denna typ av radioutrustning SRR3-A överensstämmer med direktiv 2014/53/EU. Den fullständiga texten till EU-deklaration om överensstämmelse finns på följande webbadress:  <a href="http://www.central-automotive-approvals.com/">http://www.central-automotive-approvals.com/</a></p> <p>Det eller de frekvensband där radioutrustningen arbetar:  24.05-24.25 GHz</p> <p>Den maximala radiofrekvenseffekt som beräknas i en eller flera frekvensband där radioutrustningen arbetar:  100mW (20 dBm) Peak EIRP</p>
---	--

<b>PLOENOSTAVLJENA LEJAVA EU O SKLADNOSTI</b>	<p>ADC Automotive Distance Control Systems GmbH potvrdjuje, da je tip radijske opreme SRR3-A skladen z Direktivo 2014/53/UE. Celotno besedilo izjave EU o skladnosti je na voljo na naslednjem naslovu:  <a href="http://www.central-automotive-approvals.com/">http://www.central-automotive-approvals.com/</a></p> <p>Frekvenčni pas ali pasovi, na katerih deluje radijska oprema:  24.05-24.25 GHz</p> <p>Največja energija za radijsko frekvenco, preračunana po teoretični metodi pasu ali pasovih, na katerih radijska oprema deluje:  100mW (20 dBm) Peak EIRP</p>
---	--

<b>ZJEDNODUŠENE EU VYHLÁŠENIE O ZHODĚ</b>	<p>ADC Automotive Distance Control Systems GmbH tímto vyhlasí, že rádiové zařízení typu SRR3-A je v souladu se směrnicí 2014/53/UE. Úplné EU vyhlášení o shodě je k dispozici na této Internetové adrese:  <a href="http://www.central-automotive-approvals.com/">http://www.central-automotive-approvals.com/</a></p> <p>Frekvencní pásmo resp. pásma, v kterých radiové zařízení pracuje:  24.05-24.25 GHz</p> <p>Maximální výskokohotivostní výkon přenášený ve frekvencním pásmu resp. pásmech, v kterých radiové zařízení pracuje:  100mW (20 dBm) Peak EIRP</p>
---	---



<b>ПОЈЕДНОСТАВЕНА ДЕКЛАРАЦИЈА ЗА СООБРАЗНОСТ НА ЕУ</b>	<p>ADC Automotive Distance Control Systems GmbH изјавује дава радио опремање од типот SRP3-A е во сообразност со Директивата 2014/53/EU. Целосниот текст на Декларацијата за сообразност на ЕУ е достапен на следниот интернет-адреса:</p> <p><a href="http://continental-automotive-approvals.com/">http://continental-automotive-approvals.com/</a></p> <p>Фреквенцниот опсег(и) во кој радио опремањето функционира:</p> <p>24.05-24.25 GHz</p> <p>Максимална моќност на радиооброудовање која се пренесува во фреквенцниот опсег(а) во кој радио опремањето функционира:</p> <p>100mW (20 dBm) Peak EIRP</p>
--	--

<b>POJEDNOSTAVLJENA EU IZJAVA O USKLADNOSTI</b>	<p>Činim, ADC Automotive Distance Control Systems GmbH, izjavljujem da je moje radio opreme SRP3-A u skladu sa Direktivom 2014/53/EU. Kompletan tekst EU izjave o uskladenosti nalazi se na sledećoj internet adresi:</p> <p><a href="http://continental-automotive-approvals.com/">http://continental-automotive-approvals.com/</a></p> <p>Frekvencijski opseg(i) u kojima radio oprema radi:</p> <p>24.05-24.25 GHz</p> <p>Maksimalna snaga radio-frekvencijske prenosa u frekvencijskim opsegima u kojima radio oprema radi:</p> <p>100mW (20 dBm) Peak EIRP</p>
---	---

<b>СПРОШЕНА ДЕКЛАРАЦИЈА ЕС ПРО ВАПОТВОВИДНОСТ</b>	<p>Спомена екипација про владовиште површена е додека до пункт 28 Техничког регламенту радиоборудовања.</p> <p>Цел текст на ADC Automotive Distance Control Systems GmbH изјавува, што тип радиооброудовање SRP3-A е во сообразност со Техничкиот регламенту радиоборудовање.</p> <p>3 мовни текстот декларацију про владовиште мовна екипација на сајти за адресата:</p> <p><a href="http://continental-automotive-approvals.com/">http://continental-automotive-approvals.com/</a></p> <p>Честотни диапазон(и), в кој(и) радиооброудовање:</p> <p>24.05-24.25 GHz</p> <p>Максимална моќност радиочестотниот сигнал, што пренесува се у честотниот диапазон(и), в кој(и) радиооброудовање:</p> <p>100mW (20 dBm) Peak Effective Isotropic Radiated Power</p>
---	---

<b>DECLARAȚIA UE DE CONFORMITATE SIMPLIFICATĂ</b>	<p>Pei prezenta, ADC Automotive Distance Control Systems GmbH declara că tipul de echipamente radio SRP3-B este în conformitate cu Regulamentul tehnic, Puterea la dispoziție pe radiu a echipamentelor radio:</p> <p>Textul integral al declarației de conformitate este disponibil la următoarea adresă de Internet:</p> <p><a href="http://continental-automotive-approvals.com/">http://continental-automotive-approvals.com/</a></p> <p>Bandă (bande) de frecvențe în care funcționează echipamentul radio:</p> <p>24.05-24.25 GHz</p> <p>Puterea maximă de radiație efectivă transmisă în bandă (bande) de frecvențe în care funcționează echipamentul radio:</p> <p>100mW (20 dBm) Peak EIRP</p>
---	---

<b>УПРОШЕНА ДЕКЛАРАЦИЈА СООТВЕТСТВИЈА ЕС</b>	<p>Настоящая компания ADC Automotive Distance Control Systems GmbH заявляет, что радиоборудование типа SRP3-A соответствует Директиве 2014/53/EU. Полный текст декларации соответствия ЕС доступен по следующему адресу в Интернете:</p> <p><a href="http://continental-automotive-approvals.com/">http://continental-automotive-approvals.com/</a></p> <p>Диапазон(ы) частот, в котором(ых) работает радиоборудование:</p> <p>24.05-24.25 GHz</p> <p>Максимальная мощность радиочастотного сигнала, передаваемого в диапазон(ах) частот, в котором(ых) работает радиоборудование:</p> <p>100 mW (20 dBm) пиковой эффективной мощности изотропного излучения</p>
--	--

■ Низкочастотная антенна

Модель: SU23S-1

Рабочая частота: 134,2 кГц

Максимальная выходная мощность (ERP): 6,195 мВт

Производитель: SUBARU CORPORATION

Адрес: 1-1, Subaru-cho, Ota-shi, Gunma-ken, 373-8555, Япония

<p>Hereby, SUBARU CORPORATION declares that the radio equipment type is in compliance with Directive 2014/53/EU. The full text of the EU declaration of conformity is available at the following internet address:  <a href="https://contact-us.denso.com/form/global/en/contact-us/doc">https://contact-us.denso.com/form/global/en/contact-us/doc</a></p> <p>SUBARU CORPORATION vakuuttaa, että radiolaitetyyppi on täysin täsmällisesti mukainen direktiivin 2014/53/EU mukainen. EU-vaatimustenmukaisuusvakuutuksen täysimittainen teksti on saatavilla seuraavassa internetosoitteessa:  <a href="https://contact-us.denso.com/form/global/en/contact-us/doc">https://contact-us.denso.com/form/global/en/contact-us/doc</a></p> <p>Hierbij verklaart SUBARU CORPORATION, dat het type radioapparaat conform is met Richtlijn 2014/53/EU. De volledige tekst van de EU-conformiteitsverklaring kan worden geraadpleegd op het volgende internetadres:  <a href="https://contact-us.denso.com/form/global/en/contact-us/doc">https://contact-us.denso.com/form/global/en/contact-us/doc</a></p> <p>Le soussigné, SUBARU CORPORATION, déclare que l'équipement radioélectrique du type est conforme à la directive 2014/53/UE. Le texte complet de la déclaration UE de conformité est disponible à l'adresse internet suivante:  <a href="https://contact-us.denso.com/form/global/en/contact-us/doc">https://contact-us.denso.com/form/global/en/contact-us/doc</a></p> <p>Härmed förklarar SUBARU CORPORATION att denna typ av radioutrustning överensstämmer med direktiv 2014/53/EU. Den fullständiga texten till EU-förklaringsom överensstämmelse finns på följande webbadress:  <a href="https://contact-us.denso.com/form/global/en/contact-us/doc">https://contact-us.denso.com/form/global/en/contact-us/doc</a></p>	D01326
--	--------

<p>Hiermed erklærer SUBARU CORPORATION, at radioudrustningen er i overensstemmelse med direktiv 2014/53/EU. EU-overensstemmelseserklæringens fulde tekst kan findes på følgende internetadresse:  <a href="https://contact-us.denso.com/form/global/en/contact-us/doc">https://contact-us.denso.com/form/global/en/contact-us/doc</a></p> <p>Hiermit erklart SUBARU CORPORATION, dass der Funkanlagen Typ der Richtlinie 2014/53/EU entspricht. Der vollständige Text der EU-Konformitätserklärung ist unter der folgenden Internetadresse verfügbar:  <a href="https://contact-us.denso.com/form/global/en/contact-us/doc">https://contact-us.denso.com/form/global/en/contact-us/doc</a></p> <p>Με την παρούσα SUBARU CORPORATION, δηλώνει ότι ο ραδιοεξοπλισμός πληροί την οδηγία 2014/53/ΕΕ. Το πλήρες κείμενο της δηλώσεως συμμόρφωσης ΕΕ διατίθεται στην ακόλουθη ιστοσελίδα στο διαδίκτυο:  <a href="https://contact-us.denso.com/form/global/en/contact-us/doc">https://contact-us.denso.com/form/global/en/contact-us/doc</a></p> <p>Il fabbricante, SUBARU CORPORATION, dichiara che il tipo di apparecchio radio è conforme alla direttiva 2014/53/UE. Il testo completo della dichiarazione di conformità UE è disponibile al seguente indirizzo Internet:  <a href="https://contact-us.denso.com/form/global/en/contact-us/doc">https://contact-us.denso.com/form/global/en/contact-us/doc</a></p> <p>Por la presente, SUBARU CORPORATION declara que el tipo de equipo radioeléctrico es conforme con la Directiva 2014/53/UE. El texto completo de la declaración UE de conformidad está disponible en la dirección Internet siguiente:  <a href="https://contact-us.denso.com/form/global/en/contact-us/doc">https://contact-us.denso.com/form/global/en/contact-us/doc</a></p>	D01329
---	--------

<p>O(a) abaixo assinado(a) SUBARU CORPORATION declara que o presente tipo de equipamento de rádio está em conformidade com a Diretiva 2014/53/EU.</p> <p>O texto integral da declaração de conformidade está disponível no seguinte endereço de Internet:  <a href="https://contact-us.denso.com/form/global/en/contact-us/doc">https://contact-us.denso.com/form/global/en/contact-us/doc</a></p> <p>Biden, SUBARU CORPORATION, niddifjara i dan it-tip ta' taqdimat tar-radju huwa konformi mad-Direttiva 2014/53/EU. Il-lest kollu tad-dikjarazzjoni ta' konformita ta-UE huwa disponibbli f'dan l-Indizz ta'-Internet li qiegħ.  <a href="https://contact-us.denso.com/form/global/en/contact-us/doc">https://contact-us.denso.com/form/global/en/contact-us/doc</a></p> <p>Kbesoolevaga deklaraceni SUBARU CORPORATION, et kbesolev radjokopodme tipu vastab direktivi 2014/53/EU, novelele. EU vastavusdeklaratsiooni taieik, taket on kaiteesadav järgmisel internetiaadressal:  <a href="https://contact-us.denso.com/form/global/en/contact-us/doc">https://contact-us.denso.com/form/global/en/contact-us/doc</a></p> <p>SUBARU CORPORATION igazolja, hogy a típusú rádióberendezés megfelel a 2014/53/EU irányelvnek. Az EU-megfelelésselgi nyilatkozat teljes szövege elérhető a következő internetes címen:  <a href="https://contact-us.denso.com/form/global/en/contact-us/doc">https://contact-us.denso.com/form/global/en/contact-us/doc</a></p> <p>SUBARU CORPORATION týmto vyhlasuje, že rádiové zariadenie typu je v súlade so smernicou 2014/53/EU. Úplné EU vyhlásenie a zhrnede je k dispozícii na tejto internetovej adrese:  <a href="https://contact-us.denso.com/form/global/en/contact-us/doc">https://contact-us.denso.com/form/global/en/contact-us/doc</a></p>	D01330
---	--------

<p>Il-mto SUBARU CORPORATION proklama, że typ radioowego urządzenia jest w zgodzie ze smiercici 2014/53/EU. Úplné znění EU prohlášení o shodě je k dispozici na této internetové adrese.  <a href="https://contact-us.denso.com/form/global/en/contact-us/doc">https://contact-us.denso.com/form/global/en/contact-us/doc</a></p> <p>SUBARU CORPORATION potvrdzuje, da je tip rádiovské opreme skladen z Direktivy 2014/53/EU. Celotno besedilo izjave EU o skladnosti je na voljo na naslednjem spletnem naslovu:  <a href="https://contact-us.denso.com/form/global/en/contact-us/doc">https://contact-us.denso.com/form/global/en/contact-us/doc</a></p> <p>As, SUBARU CORPORATION, pakvrti na, kad rezajo jrenginj tipas alatinya Direktiva 2014/53/EU. Visas ES atbilstības deklarācijas teksts ir pieejams šīdu interneta adresē:  <a href="https://contact-us.denso.com/form/global/en/contact-us/doc">https://contact-us.denso.com/form/global/en/contact-us/doc</a></p> <p>Ar šo SUBARU CORPORATION deklarē, ka radioiekārtu atbilst Direktīvai 2014/53/EU. Pilns ES atbilstības deklarācijas teksts ir pieejams šādā internetā vietnē:  <a href="https://contact-us.denso.com/form/global/en/contact-us/doc">https://contact-us.denso.com/form/global/en/contact-us/doc</a></p> <p>SUBARU CORPORATION ninlejšzym oświadcza, że typ urządzenia radiowego jest zgodny z dyrektywą 2014/53/EU. Pełny tekst deklaracji zgodności UE jest dostępny pod następującym adresem internetowym:  <a href="https://contact-us.denso.com/form/global/en/contact-us/doc">https://contact-us.denso.com/form/global/en/contact-us/doc</a></p>	D01331
---	--------

<p>Hér með lýsir SUBARU CORPORATION yfir því að er í samræmi við grunnkröfur og aðrar kröfur, sem gerðar eru í lískápan 2014/53/EU. Samræmiyfir/ing er einnig aðgengileg á eftirlitrandi vefslóð:  <a href="https://contact-us.denso.com/form/global/en/contact-us/doc">https://contact-us.denso.com/form/global/en/contact-us/doc</a></p> <p>SUBARU CORPORATION erklærer at er i overensstemmelse med direktiv 2014/53/EU. Samsvarendeikeringin i fullekt er tilgjengelig på følgende internetadresse:  <a href="https://contact-us.denso.com/form/global/en/contact-us/doc">https://contact-us.denso.com/form/global/en/contact-us/doc</a></p> <p>С настоящим SUBARU CORPORATION декларира, че този тип радиоустройство е в съответствие с Директива 2014/53/ЕО. Цялостният текст на ЕС декларацията за съответствие може да се намери на следния интернет адрес:  <a href="https://contact-us.denso.com/form/global/en/contact-us/doc">https://contact-us.denso.com/form/global/en/contact-us/doc</a></p> <p>Prin prezenta, SUBARU CORPORATION declară că tipul de echipamente radio este în conformitate cu Directiva 2014/53/UE. Textul integral al declarației UE de conformitate este disponibil la următoarea adresă internet:  <a href="https://contact-us.denso.com/form/global/en/contact-us/doc">https://contact-us.denso.com/form/global/en/contact-us/doc</a></p> <p>SUBARU CORPORATION ovime izjavuje da, e radijska oprema tipa u skladu s Direktivom 2014/53/EU. Cjeloviti tekst EU izjave o sukladnosti dostupan je na sljedećoj internetskoj adresi:  <a href="https://contact-us.denso.com/form/global/en/contact-us/doc">https://contact-us.denso.com/form/global/en/contact-us/doc</a></p>	D01332
--	--------

<p>Özümme, SUBARU CORPORATION isjajavlyuje da je radio oprema tipa uspostashena sa Direktivom 2014/53/EU. Cijeo tekst EU deklaracije o uspostashenosti dostupan je na sledećoj internet adresi:</p> <p><a href="https://contact-us.denso.com/form/global/en/contact-us/doc">https://contact-us.denso.com/form/global/en/contact-us/doc</a></p> <p>Amb aquest document SUBARU CORPORATION declara que el tipus d'equipament radioelèctric es conforma a la Directiva 2014/53/UE.</p> <p>El text complet de la declaració UE de conformitat està disponible en la següent adreça d'internet:</p> <p><a href="https://contact-us.denso.com/form/global/en/contact-us/doc">https://contact-us.denso.com/form/global/en/contact-us/doc</a></p> <p>Isjajavljaj: SUBARU CORPORATION tekiz ekipmanij opremin 2014/53/AB sayiti. Direktive uyğun olujugunu beyan eder. AB uyduju tekiz beyanını tam metni aşajudeki internet adresine mevculdur:</p> <p><a href="https://contact-us.denso.com/form/global/en/contact-us/doc">https://contact-us.denso.com/form/global/en/contact-us/doc</a></p> <p>Me onë të kësaj deklarati, subjekti SUBARU CORPORATION deklaron se pajisjet radio është në përputhje me këtë rregull teknik për pajisjet radio dhe fundore të komunikimeve elektronike. Teksti i plotë i Deklaratës së Konformitetit është i disponueshëm në adresën e mëposhtme të internetit:</p> <p><a href="https://contact-us.denso.com/form/global/en/contact-us/doc">https://contact-us.denso.com/form/global/en/contact-us/doc</a></p> <p>Настоящим SUBARU CORPORATION заявляет, что тип радиооборудования соответствует Директиве 2014/53/EU. Полный текст декларации соответствия ЕС доступен по следующему адресу в Интернете:</p> <p><a href="https://contact-us.denso.com/form/global/en/contact-us/doc">https://contact-us.denso.com/form/global/en/contact-us/doc</a></p>
<p>D01333</p>

<p>перередавач: модель: SU23S-1 смугу радиочастот: 134.2 кГц максималну потужність випромінювання (ERP): 6.195мВт виробник: SUBARU CORPORATION адреса: 1-1, Subaru-cho, Ota-shi, Gumi-ken, 373-8585, Japan</p> <p>справжнім SUBARU CORPORATION заявляє, що тип радіобладнання відповідає Технічному регламенту радіобладнання; повний текст декларації про відповідність доступний на веб-сайті за такою адресою:</p> <p><a href="https://contact-us.denso.com/form/global/en/contact-us/doc">https://contact-us.denso.com/form/global/en/contact-us/doc</a></p> 	<p>D01374</p>
--	---------------

## ■ Беспроводное зарядное устройство

Производитель

- Название: Panasonic Automotive Systems Co., Ltd.
- Адрес: 4261, Ikonobe-cho, Tsuzukiku, Yokohama-shi, Kanagawa-ken 224-8520, Япония

Характеристики беспроводного зарядного устройства

Диапазон частот: 119,3–128,6 кГц

Максимальная мощность радиочастотного сигнала: макс. 10 Вт

Номер модели [AF2201]



<p>Hereby, Panasonic Automotive Systems Co., Ltd. declares that the radio equipment type [AF2201] is in compliance with Directive 2014/53/EU.</p> <p>The full text of the EU declaration of conformity is available at the following Internet address:  <a href="https://www.ptc.panasonic.eu/">https://www.ptc.panasonic.eu/</a></p>
<p>С настоящата Panasonic Automotive Systems Co., Ltd. декларира, че този тип радиосъоръжение [AF2201] е в съответствие с Директива 2014/53/ЕС.</p> <p>Цялостният текст на ЕС декларацията за съответствие може да се намери на следния интернет адрес:  <a href="https://www.ptc.panasonic.eu/">https://www.ptc.panasonic.eu/</a></p>
<p>Tímto Panasonic Automotive Systems Co., Ltd. prohlašuje, že typ rádiového zařízení [AF2201] je v souladu se směrnicí 2014/53/EU.</p> <p>Úplné znění EU prohlášení o shodě je k dispozici na této internetové adrese:  <a href="https://www.ptc.panasonic.eu/">https://www.ptc.panasonic.eu/</a></p>
<p>Hermed erklærer Panasonic Automotive Systems Co., Ltd., at radioudstyretypen [AF2201] er i overensstemmelse med direktiv 2014/53/EU.</p> <p>EU-overensstemmelseserklæringens fulde tekst kan findes på følgende internetadresse:  <a href="https://www.ptc.panasonic.eu/">https://www.ptc.panasonic.eu/</a></p>
D01267

<p>Hiemit erklart Panasonic Automotive Systems Co., Ltd., dass der Funkanlagen-typ [AF2201] der Richtlinie 2014/53/EU entspricht. Der vollstandige Text der EU-Konformiterklarung ist unter der folgenden Internetadresse verfugbar:  <a href="https://www.ptc.panasonic.eu/">https://www.ptc.panasonic.eu/</a></p>
<p>Kalesolevaga deklarierib Panasonic Automotive Systems Co., Ltd., et kalesolev raadiosadme tup [AF2201] vastab direktiivi 2014/53/EU nõuetele. EU vastavusdeklaratsiooni talelik tekst on kaltesaadav jargmisel internetiaadressil:  <a href="https://www.ptc.panasonic.eu/">https://www.ptc.panasonic.eu/</a></p>
<p>Mε την παρούσα ο/η Panasonic Automotive Systems Co., Ltd. δηλώνει ότι ο ραδιοεξοπλισμός [AF2201] πληροί την οδηγία 2014/53/ΕΕ. Το πλήρες κείμενο της δήλωσης συμμόρφωσης ΕΕ δίνεται στην ακόλουθη ιστοσελίδα στο διαδίκτυο:  <a href="https://www.ptc.panasonic.eu/">https://www.ptc.panasonic.eu/</a></p>
<p>Por la presente, Panasonic Automotive Systems Co., Ltd. declara que el tipo de equipo radioelectrico [AF2201] es conforme con la Directiva 2014/53/UE.</p> <p>El texto completo de la declaraci3n UE de conformidad est disponible en la direcci3n Internet siguiente:  <a href="https://www.ptc.panasonic.eu/">https://www.ptc.panasonic.eu/</a></p>
<p>Le soussigne, Panasonic Automotive Systems Co., Ltd. dclare que l'quipement radiolectrique du type [AF2201] est conforme  la directive 2014/53/UE.</p> <p>Le texte complet de la dclaration UE de conformit est disponible  l'adresse internet suivante:  <a href="https://www.ptc.panasonic.eu/">https://www.ptc.panasonic.eu/</a></p>
D01268

<p>If fabricante, Panasonic Automotive Systems Co., Ltd., declara che il tipo di apparecchiatura radio [AF2201]  conforme alla direttiva 2014/53/UE.</p> <p>Il testo completo della dichiarazione di conformit UE  disponibile al seguente indirizzo Internet:  <a href="https://www.ptc.panasonic.eu/">https://www.ptc.panasonic.eu/</a></p>
<p>Ar o Panasonic Automotive Systems Co., Ltd. deklar, ka radioaparats [AF2201] atbilst Direktīvai 2014/53/ES.</p> <p>Pilns ES atbilstības deklarācijas teksts ir pieejams šādā internetā vietnē:  <a href="https://www.ptc.panasonic.eu/">https://www.ptc.panasonic.eu/</a></p>
<p>As, Panasonic Automotive Systems Co., Ltd., ptvirtinu, ka d radijo [prijemnik] tipas [AF2201] atbilstka Direktiv 2014/53/ES.</p> <p>Visas ES atbilstības deklarācijas tekstas p reinamas šio interneto adresu:  <a href="https://www.ptc.panasonic.eu/">https://www.ptc.panasonic.eu/</a></p>
<p>Panasonic Automotive Systems Co., Ltd. ovime izjavljuje da je radijska oprema tipa [AF2201] u skladu s Direktivom 2014/53/EU. Cjeloviti tekst EU izjave o sukladnosti dostupan je na sljedećoj Internetskoj adresi:  <a href="https://www.ptc.panasonic.eu/">https://www.ptc.panasonic.eu/</a></p>
<p>Panasonic Automotive Systems Co., Ltd.:gazolja, hogy a [AF2201] típusu radi3berendezs megfelel a 2014/53/EU irnyelvnek.</p> <p>Az EU-megfelel3ségi nyilatkozat teljes sz3vege elérhet3 a k3vetkez3 internetes címen:  <a href="https://www.ptc.panasonic.eu/">https://www.ptc.panasonic.eu/</a></p>
D01269

<p>B'дан, Panasonic Automotive Systems Co., Ltd., niddijara li dan it-ta' ta' tagħmir tar-radju [AF2201] huwa konformi mad-Direttiva 2014/53/UE.</p> <p>It-test kollu tad-dikjarazzjoni ta' konformità tal-UE huwa disponibbli f'dan l-indirizz tal-Internet li ġej:</p> <p><a href="https://www.ptc.panasonic.eu/">https://www.ptc.panasonic.eu/</a></p>
<p>Hierbij verklaar ik, Panasonic Automotive Systems Co., Ltd., dat het type radioapparatuur [AF2201] conform is met Richtlijn 2014/53/EU.</p> <p>De volledige tekst van de EU-conformiteitsverklaring kan worden geraadpleegd op het volgende internetadres:</p> <p><a href="https://www.ptc.panasonic.eu/">https://www.ptc.panasonic.eu/</a></p>
<p>Panasonic Automotive Systems Co., Ltd. niniejszym oświadcza, że typ urządzenia radiowego [AF2201] jest zgodny z dyrektywą 2014/53/UE.</p> <p>Pełny tekst deklaracji zgodności UE jest dostępny pod następującym adresem internetowym:</p> <p><a href="https://www.ptc.panasonic.eu/">https://www.ptc.panasonic.eu/</a></p>
<p>O(a) abaixo assinado(a) Panasonic Automotive Systems Co., Ltd. declara que o presente tipo de equipamento de rádio [AF2201] está em conformidade com a Diretiva 2014/53/UE.</p> <p>O texto integral da declaração de conformidade está disponível no seguinte endereço de Internet:</p> <p><a href="https://www.ptc.panasonic.eu/">https://www.ptc.panasonic.eu/</a></p>
<p>Prin prezenta, Panasonic Automotive Systems Co., Ltd. declară că tipul de echipamente radio [AF2201] este în conformitate cu Directiva 2014/53/UE.</p> <p>Textul integral al declarației UE de conformitate este disponibil la următoarea adresă internet:</p> <p><a href="https://www.ptc.panasonic.eu/">https://www.ptc.panasonic.eu/</a></p>
D01270

<p>Panasonic Automotive Systems Co., Ltd. týmto vyhlasuje, že rádiové zariadenie typu [AF2201] je v súlade so smernicou 2014/53/EÚ.</p> <p>Uplné EÚ vyhlásenie o zhode je k dispozícii na tejto internetovej adrese:</p> <p><a href="https://www.ptc.panasonic.eu/">https://www.ptc.panasonic.eu/</a></p>
<p>Panasonic Automotive Systems Co., Ltd. potvrzuje, da je tip radijske opreme [AF2201] skladen z Direktivo 2014/53/EU.</p> <p>Čalostno besedilo izjave EU o skladnosti je na voljo na naslednjem spletnem naslovu:</p> <p><a href="https://www.ptc.panasonic.eu/">https://www.ptc.panasonic.eu/</a></p>
<p>Panasonic Automotive Systems Co., Ltd. vakuuttaa, että radiolaitetyyppi [AF2201] on direktiivin 2014/53/EU mukainen.</p> <p>EU-vaatimustenmukaisuusvakuutuksen täysimittainen teksti on saatavilla seuraavassa internetosoitteessa:</p> <p><a href="https://www.ptc.panasonic.eu/">https://www.ptc.panasonic.eu/</a></p>
<p>Härmed försäkrar Panasonic Automotive Systems Co., Ltd. att denna typ av radioutrustning [AF2201] överensstämmer med direktiv 2014/53/EU.</p> <p>Den fullständiga texten till EU-försäkringen om överensstämmelse finns på följande webbadress:</p> <p><a href="https://www.ptc.panasonic.eu/">https://www.ptc.panasonic.eu/</a></p>
<p>Настоящим Panasonic Automotive Systems Co., Ltd. заявляет, что радиоборудование типа [AF2201] соответствует Директиве 2014/53/EU.</p> <p>Полный текст декларации соответствия ЕС доступен по следующему адресу в Интернете:</p> <p><a href="https://www.ptc.panasonic.eu/">https://www.ptc.panasonic.eu/</a></p>
D01271

## ■ Информация об импортере

Великобритания	Subaru (UK) Ltd	The Gate International Drive, Solihull, B90 4WA, United Kingdom
Ирландия	I.M. Automotive Ltd	IM House, NVD Complex, Browns Barn, Baldonnell, Co. Dublin, D22 AV20
Нидерланды	N.V.SUBARU BENELUX	Beechavenue 54-62, 1119PW Schiphol-Rijk, the Netherlands
Бельгия	N.V.SUBARU BENELUX	Leuvensesteenweg 555, Entrance 2, 1930 Zaventem, Belgium
Люксембург	N.V.SUBARU BENELUX	Leuvensesteenweg 555, Entrance 2, 1930 Zaventem, Belgium
Франция	SUBARU FRANCE S.A.S.	P.A. les Bethunes, 1, avenue du Fief, BP 432 Saint-Ouen l'Aumone, 95005 Cergy-Pontoise, France
Андорра	SUBARU FRANCE S.A.S.	P.A. les Bethunes, 1, avenue du Fief, BP 432 Saint-Ouen l'Aumone, 95005 Cergy-Pontoise, France
Швеция	Subaru Nordic AB	Starvägen 15 232 61 ARLÖV, Sweden
Дания	Subaru Nordic AB	Starvägen 15 232 61 ARLÖV, Sweden

D01365

Финляндия	Subaru Nordic AB	Starrvägen 15 232 61 ARLÖV, Sweden
Германия	SUBARU Deutschland GmbH	Emil-Frey-Strasse 6, 61169 Friedberg, Germany
Греция	PLEIADES MOTORS SA	286, Kifissias Ave., Chalandri 15232, Greece
Италия	Subaru Italia S. p. A.	20156 MILANO - Via Montefeltro, 6/A, Italia
Канарские острова	SUBARU ESPAÑA S.A.	Avenida de Bruselas No. 32, 28108 Alcobendas Madrid, Spain
Испания	SUBARU ESPAÑA S.A.	Avenida de Bruselas No. 32, 28108 Alcobendas Madrid, Spain
Мальта	Liaco Limited	Lia buildings, Triq il-Mosta, Lija LJA9012, Malta
Эстония	Subaru Nordic AB	Starrvägen 15 232 61 ARLÖV, Sweden

D01251

Венгрия	Emil Frey Import Kft.	Mogyoródi út 34-40, 1149, Budapest, Hungary
Словакия	Mikola s.r.o.	Trencianska 452, 020 01 Púchov, Slovakia
Чешская Республика	SUBARU ČR, s.r.o.	Pekarska 5, 155 00 Prague 5, Czech Republic
Словения	Subaru Italia S. p. A.	20156 MILANO - Via Montefeltro, 6/A, Italia
Литва	Subaru Nordic AB	Starrvägen 15 232 61 ARLÖV, Sweden
Латвия	Subaru Nordic AB	Starrvägen 15 232 61 ARLÖV, Sweden
Кипр	A. Stephanides & Son Automotive Ltd.	92 Athalassas Avenue, Stravolas 2024, Nicosia, Cyprus

Польша	Subaru Import Polska sp. z o.o.	ul. Josepha Conrada 51, 31-357 Kraków, Poland
Исландия	BL ehf.	Sævarhöfða 2 - 110 Reykjavík, Iceland
Норвегия	Subaru Norge AS	Mastevølen 4, Skytta, Kingdom of Norway
Болгария	Subaru Italia S. p. A.	20156 MILANO - Via Montefeltro, 6/A, Italia
Черногория	NC.Kattamis (Serbia Montenegro) Ltd.,	59 Ayiou Nicplaou Str, Engomi, Nicosia, Republic of Cyprus
Хорватия	Subaru Italia S. p. A.	20156 MILANO - Via Montefeltro, 6/A, Italia
Австрия	Subaru Österreich	Michael-Walz-Gasse 18C 5020 Saizburg
Лихтенштейн	SUBARU Schweiz AG	Emil-Frey-Strasse 2, CH-5745 Safenwil, Schweiz

D01303

Србија	NC.Kattamis (Serbia Montenegro) Ltd.,	59 Ayiou Nicplaou Str, Engomi, Nicosia, Republic of Cyprus
	Ekskluzivni distributer: N. C. KATIAMIS (SRBIJA CRNA GORA) LTD	59 Ayiou Nicolaou Street, Engomi, Nikozija Kipar
	Ексклузивни дистрибутер: Н. Ц. КАТТАМИС (СРБИЈА ЦРНА ГОРА) ЛТД,	59 Ајиоу Николау Стрит, Енгоми, Никозија Кипар
	Ovlašćeni uvoznik: Subaru za Srbiju i Crnu Goru	Cara Dušana 67, 11108 Beograd Srbija
	Овлашћени увозник: Субару за Србију и Црну Гору	Цара Душана 67, 11108 Београд Србија
Турција	Baytur Motorlu Vasiteler Ticaret A.Ş	Boyali Köşk sok No:4/1 34345 Bebek İstanbul, Türkiye
Швейцарија	SUBARU Schweiz AG	Emil-Frey-Strasse 2, CH-5745 Safenwil, Schweiz

Таити	Tahiti Automobiles	192, Avenue Georges Clemenceau - 98713 PAPEETE TAHITI
Новая Каледония	ALMAMETO S.A	Complexe Ménard - 21 rue Jean Chaiier PK4 - BP H2 98849 Nouméa Cedex, New Caledonia
Украина	Sojitz auto Ukraine LLC	9F Esplanadna Street 20, Kiev 01601
Остров Мэн	Subaru (UK) Ltd	The Gate International Drive Solihull B90 4WA, United Kingdom
Нормандские острова	Subaru (UK) Ltd	The Gate International Drive Solihull B90 4WA, United Kingdom
Румыния	Subaru Italia S. p. A.	20156 MILANO - Via Montefeltro, 6/A, Italia
Республика Казахстан	TOO Subaru Kazakhstan	город Алматы, Мирас, 2Б, ПК

D01355

## 13-4. Техническая информация

### ■ Модели для Доминиканской Республики

#### ОСТОРОЖНО

##### ПРЕДУПРЕЖДЕНИЕ FCC

Внесение изменений или модификаций, которые прямо не разрешены стороной, ответственной за соответствие, может привести к аннулированию права пользователя на эксплуатацию оборудования.

### ПРИМЕЧАНИЕ

Это устройство соответствует части 15 Правил FCC. Эксплуатация допускается при соблюдении следующих двух условий: (1) данное устройство не должно создавать вредных помех и (2) данное устройство должно принимать любые получаемые помехи, включая помехи, которые могут вызвать нежелательную работу.

#### ▼ Брелок дистанционного доступа

Идентификатор FCC: HYQ14AKE

#### ▼ Система дистанционного доступа с функцией запуска/остановки двигателя при помощи кнопки

Идентификатор FCC: Y8PSU23S-1

#### ▼ Имобилайзер для моделей с системой дистанционного доступа с функцией запуска/остановки двигателя при помощи кнопки

Идентификатор FCC: Y8PSSPIMB02

#### ▼ Беспроводное зарядное устройство

Идентификатор FCC: ACJ932AF2201

#### ОСТОРОЖНО

Данное оборудование прошло испытания на предмет соответствия лимитам для беспроводных зарядных устройств в соответствии с частью 18 Правил FCC.

Данное оборудование генерирует, использует и может излучать радиочастотную энергию и, если не установлено и не используется в соответствии с инструкциями, может создавать вредные помехи радиосвязи.

Тем не менее отсутствует гарантия того, что помехи не появятся при определенной установке.

Если данное оборудование все же вызывает вредные помехи радиосвязи, что можно определить, выключив и снова включив оборудование, пользователю рекомендуется попытаться устранить помехи одним или несколькими из следующих способов:

- Переориентируйте или переместите приемную антенну.

- Увеличьте расстояние между оборудованием и приемником.
- Подключите оборудование к розетке в цепи, отличной от той, к которой подключен приемник.

Данное оборудование соответствует установленным FCC пределам воздействия излучения для неконтролируемой среды и Руководящим принципам FCC по воздействию радиочастотного (РЧ) излучения. Данное оборудование должно устанавливаться и эксплуатироваться так, чтобы излучатель находился на расстоянии не менее 20 см от человека.

### ПРИМЕЧАНИЕ

Это устройство соответствует части 15 и части 18 Правил FCC. Эксплуатация допускается при соблюдении следующих двух условий: (1) данное устройство не должно создавать вредных помех и (2) данное устройство должно принимать любые получаемые помехи, включая помехи, которые могут вызвать нежелательную работу.

## ■ Модели для Гватемалы

### ▼ Беспроводное зарядное устройство

Идентификатор FCC: ACJ932AF2201

#### **▲ ОСТОРОЖНО**

#### ПРЕДУПРЕЖДЕНИЕ FCC

Внесение изменений или модификаций, которые прямо не разрешены стороной, ответственной за соответствие, может привести к аннулированию права пользователя на эксплуатацию оборудования.

Данное оборудование прошло испытания на предмет соответствия лимитам для беспроводных зарядных устройств в соответствии с частью 18 Правил FCC.

Данное оборудование генерирует, использует и может излучать радиочастотную энергию и, если не установлено и не используется в соответствии с инструкциями, может создавать вредные помехи радиосвязи.

Тем не менее отсутствует гарантия того, что помехи не появятся при определенной установке.

Если данное оборудование все же вызывает вредные помехи радиосвязи, что можно определить, выключив и снова включив оборудование, пользователю рекомендуется попытаться устранить помехи одним или несколькими из следующих способов:

- Переориентируйте или переместите приемную антенну.
- Увеличьте расстояние между оборудованием и приемником.
- Подключите оборудование к розетке в цепи, отличной от той, к которой подключен приемник.

Данное оборудование соответствует установленным FCC пределам воздействия излучения для неконтролируемой среды и Руководящим принципам FCC по воздействию радиочастотного (РЧ) излучения. Данное оборудование должно устанавливаться и эксплуатироваться так, чтобы излучатель находился на расстоянии не менее 20 см от человека.

#### ПРИМЕЧАНИЕ

Это устройство соответствует части 15 и части 18 Правил FCC. Эксплуатация допускается при соблюдении следующих двух условий: (1) данное устройство не должно создавать вредных помех и (2) данное устройство должно принимать любые получаемые помехи, включая помехи, которые могут вызвать нежелательную работу.

## ■ Модели для Вьетнама

### ▼ Система обнаружения объектов позади автомобиля Subaru (SRVD)

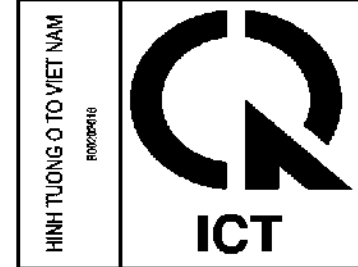

D01060

### ▼ Система контроля давления в шинах

#### ▽ Передатчик

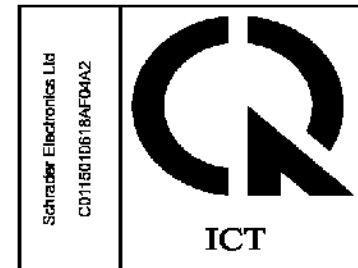

D00881

## ▼ Брелок дистанционного доступа

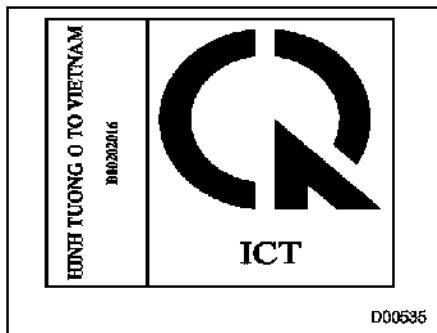

D00535

## ▼ Имобилайзер

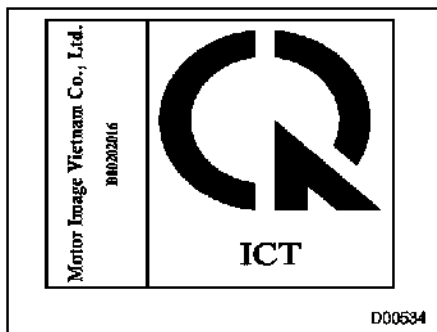

D00534

## ▼ Предупреждение о перекрестном движении спереди / торможение при перекрестном движении спереди

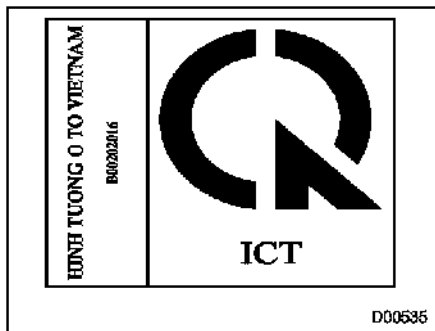

D00536

## ▼ Беспроводное зарядное устройство

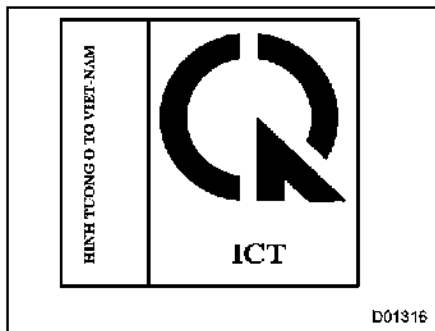

D01316

## ■ Модели для Филиппин

## ▼ Система контроля давления в шинах

## ▽ Передатчик



D01066

**■ Модели для Аргентины**

- ▼ Имобилайзер для моделей с системой дистанционного доступа с функцией запуска/остановки двигателя при помощи кнопки

 H-21746

D01254

- ▼ Система дистанционного доступа с функцией запуска/остановки двигателя при помощи кнопки

SUBARU  
Model: SU23S-1 H-30746

D01375

- ▼ Система обнаружения объектов позади автомобиля Subaru (SRVD)

 H-20046

D01089

- ▼ Система контроля давления в шинах

- ▼ Передатчик

Идентификатор CNC: H-16483

■ **Модели для Южной Африки**

▼ **Брелок дистанционного доступа**

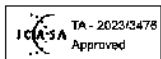

D01376

▼ **Система обнаружения объектов позади автомобиля Subaru (SRVD)**

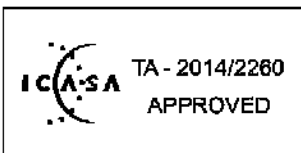

D00005

▼ **Предупреждение о перекрестном движении спереди / торможение при перекрестном движении спереди**



D01369

■ **Модели для Казахстана**

▼ **Система контроля давления в шинах**

▽ **Передатчик**



D00287

## ▼ Приемник

EAC

МОДЕЛЬ: TD1G316  
 ALPS ALPINE CO., LTD.  
 Страна происхождения: Япония  
 Диапазон частот: 433,92 МГц  
 Вид модуляции: частотная манипуляция

D01371

## ▼ AUX USB BOX

EAC

EF-3280, EF-3281
Faurecia Clarion Electronics Co., Ltd./ SUBARU
MADE IN JAPAN / THAILAND
Faurecia Clarion Electronics Co., Ltd. 7-2 SHINTOSHIN, CHUO-KU, SAITAMA-SHI, SAITAMA, JAPAN
Компания: ООО Генмарком Адрес: г. Ереван, ул. Н. Тигранян 11/18, Армения Регистрационный номер компании: 282.110.06803
AUX USB BOX
Правила и условия безопасной эксплуатации (использования): в соответствии с инструкцией по эксплуатации
Правила и условия монтажа:
Монтаж и подключение оборудования производится в сервисных центрах или у авторизованных дилеров
Правила и условия перевозки (транспортирования): Перевозка и транспортировка оборудования допускается только в установленном на автотранспортное средство авде
Информацию о мерах при неисправности оборудования: В случае обнаружения неисправности оборудования: — выключите оборудование, — обратитесь в сервисный центр или к авторизованному дилеру для получения консультации или ремонта оборудования
Месяц и год изготовления низковольтного оборудования: Дата изготовления указана на маркировке оборудования

D01233

## ■ Модели для Парагвая

### ▼ Беспроводное зарядное устройство

Поставщик: Tokyo Motors S.A.

Адрес: Avenida Eusebio Ayala 4649, KM 5 1/2  
Asuncion, Парагвай

### ▼ Брелок дистанционного доступа



NR:2024-02-1-0232  
DENSO 14AKE

D01377

Поставщик: Tokyo Motors S.A.

Адрес: Avenida Eusebio Ayala 4649, KM 5 1/2  
Asuncion, Парагвай

### ▼ Система дистанционного доступа с функцией запуска/остановки двигателя при помощи кнопки

Поставщик: Tokyo Motors S.A.

Адрес: Avenida Eusebio Ayala 4649, KM 5 1/2  
Asuncion, Парагвай

### ▼ Система обнаружения объектов позади автомобиля Subaru (SRVD)



Дистрибьютор в Парагвае:

Компания: Tokyo Motors S.A.

Адрес: Avenida Eusebio Ayala 4649, KM 5 1/2  
Asuncion, Парагвай

### ▼ Имобилайзер для моделей с системой дистанционного доступа с функцией запуска/остановки двигателя при помощи кнопки



NR:2020-07-1-0488  
SUBARU SSPIMB02

D01083

Поставщик: Tokyo Motors S.A.

Адрес: Avenida Eusebio Ayala 4649, KM 5 1/2  
Asuncion, Парагвай

- ▼ Предупреждение о перекрестном движении спереди / торможение при перекрестном движении спереди



- ▼ Система контроля давления в шинах
  - ▽ Передатчик



## ■ Модели для Австралии / Новой Зеландии

- ▼ Система обнаружения объектов позади автомобиля Subaru (SRVD)

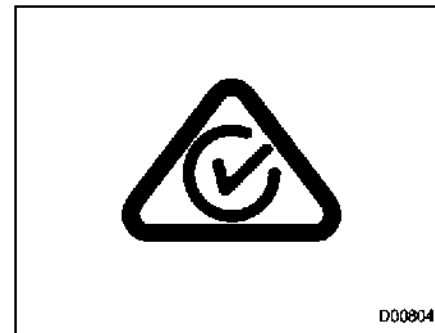

## ■ Модели для Украины

### ▼ Система контроля давления в шинах

#### ▼ Передатчик



справжнім (Schraeder Electronics Ltd) заявляє, що тип радіобладнання (Tire Pressure Monitoring Sensor) відповідає Технічному регламенту радіобладнання; повний текст декларації про відповідність доступний на веб-сайті за такою адресою:

Unit 11, Antrim, Antrim Technology Park,  
Antrim, Co. Antrim,  
BT41 1QS  
[http://www.kpmseuroshop.com/documents/declarations\\_continental](http://www.kpmseuroshop.com/documents/declarations_continental)

D00930

### ▼ Система обнаружения объектов позади автомобиля Subaru (SRVD)



D00870

справжнім (найменування виробника ADC Automotive Distance Control Systems GmbH ) заявляє, що тип радіобладнання (позначення типу радіобладнання SRR3-A) відповідає Технічному регламенту радіобладнання;

повний текст декларації про відповідність доступний на веб-сайті за такою адресою:

<http://continental-automotive-approvals.com/>

D00909

Регистрация SRR3-A: UA RF: 1CONT 0006

### ▼ Беспроводное зарядное устройство

Безпроводний зарядний пристрій (типу радіобладнання 119.3-128.RK) з ідентифікаційною пломбою випуску вказана в списку радіобладнання; повний текст декларації про відповідність доступний на веб-сайті за такою адресою:

модель №AF2201

справжнім (Panasonic Automotive Systems Co., Ltd.) заявляє, що тип радіобладнання (AF-2201) відповідає Технічному регламенту радіобладнання; повний текст декларації про відповідність доступний на веб-сайті за такою адресою:

<http://sevice.panasonic.co.jp/>  
(розділ «Технічна інформація»)

D01231

### ▼ Предупреждение о перекрестном движении спереди / торможение при перекрестном движении спереди

справжнім (Panasonic Automotive Systems Co., Ltd.) заявляє, що тип радіобладнання (AF-2201) відповідає Технічному регламенту радіобладнання; повний текст декларації про відповідність доступний на веб-сайті за такою адресою:



D01368

## ■ Модели для Индонезии

### ▼ Система обнаружения объектов позади автомобиля Subaru (SRVD)



### ▼ Система контроля давления в шинах

#### ▽ Передатчик



### ▼ Предупреждение о перекрестном движении спереди / торможение при перекрестном движении спереди



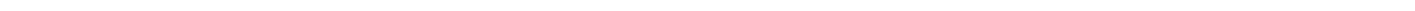
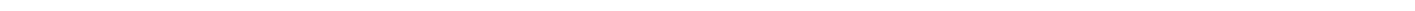
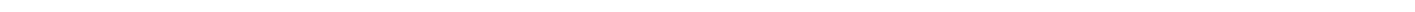
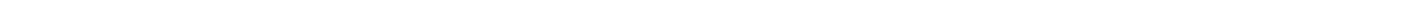
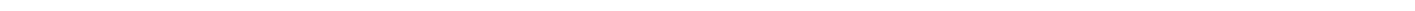



В данное руководство по эксплуатации включен иллюстрированный указатель. Если вы затрудняетесь найти нужную информацию в алфавитном указателе, попробуйте воспользоваться иллюстрированным указателем.

Иллюстрированный указатель..... 13

**Р**

PIN-код доступа..... 121

PIN-код запирания..... 213

**Т**

Tether (детское удерживающее устройство)..... 81

**Х**

X-MODE ..... 307

    Индикатор..... 183

**А**

Аварийная световая сигнализация..... 156, 406

Автоматический корректор света фар  
    Сигнальная лампа ..... 182

Автоматическое включение очистителя  
ветрового стекла по сигналу датчика дождя

    Датчики ..... 225

    Управление чувствительностью датчика..... 226

Автоматическое включение/выключение фар ..... 215

    Датчики ..... 216

Автомобиль  
    Идентификационные данные..... 496

    Пиктограммы ..... 4

Аккумуляторная батарея  
    Аккумуляторная батарея автомобиля ..... 474

    Замена брелока дистанционного доступа ..... 481

    Пуск от внешнего источника питания..... 414

    Функции уменьшения разрядки..... 134

Аксессуары и принадлежности ..... 477

Активация блокировки с помощью PIN-кода ..... 213

Антенна..... 252

Антиблокировочная система (ABS) ..... 320

    Сигнальная лампа ..... 170

Антиблокировочная система тормозов (ABS) ..... 302

Ассистент смены полосы движения (LCA) ..... 343

Ассистент трогания на подъеме ..... 320

Аудиосистема

    Антенна ..... 252

    Настройка ..... 252

**Б**

Багажный отсек

    Проушины крепления ..... 277

    Фонари ..... 255

Безопасность

    Меры предосторожности при вождении ..... 5

    Предупреждения ..... 3

    Символ..... 3

Безопасность

    Имобилайзер ..... 128

Безопасность детей ..... 5

    Замки ..... 136

Бензин ..... 283

Бесступенчатая коробка передач (CVT) ..... 292

    Жидкость..... 459, 489

    Сигнальная лампа температуры масла  
    (AT OIL TEMP) ..... 167

Блокировка рулевой колонки .....	291
Буксировка .....	418
Буксировка без погрузки.....	421
Крючки .....	418
Масса .....	394
Эвакуатор с платформой .....	421
Бустер.....	76

**В**

Вентилятор.....	238
Верхний поручень .....	271
Ветровое стекло	
Жидкость стеклоомывателя.....	469
Переключатели стеклоочистителей и стеклоомывателя .....	225
Подогрев стеклоочистителя.....	228
Сигнальная лампа жидкости стеклоомывателя .....	174
Щетки стеклоочистителей .....	470
Вещевое отделение в центральной консоли .....	258
Вещевое отделение в центральной консоли .....	258
Вещевое отделение под полом багажного отсека .....	278
Вещевой ящик со стороны переднего пассажира .....	257
Вещевые отделения .....	257
Внутреннее зеркало заднего вида.....	229
Вождение	
Алкоголь .....	7
Домашние животные .....	9
За рубежом .....	382
Заснеженные и обледеневшие дороги .....	389
Зимой.....	387
Лекарственные и наркотические вещества .....	8
Пересеченная местность .....	385

Полноприводные автомобили.....	383
Рекомендации.....	298, 380, 383
Телефон в автомобиле / мобильный телефон.....	8
Усталость или сонливость.....	8
Вождение в период обкатки нового автомобиля.....	380
Вождение по пересеченной местности .....	385
Выключатель складывания зеркал заднего вида.....	232

**Г**

Гарантии .....	2
----------------	---

**Д****Дверь**

Замки .....	132
Контрольная лампа открытой двери.....	174
Функция выбора отпирания.....	121

**Двигатель**

Вид моторного отсека.....	449
Запуск и выключение двигателя .....	288
Капот .....	447
Масло.....	451, 486
Отработавшие газы (монооксид углерода).....	7, 380
Охлаждающая жидкость.....	455, 490
Перегрев .....	417
Сигнальная лампа низкого уровня масла.....	167
Сигнальная лампа открытого капота .....	174

Движение по дорогам и пересеченной местности .....	9
--	---

Двойной счетчик ежедневного пробега .....	157
---	-----

Декларация соответствия согласно Директиве по радиооборудованию 2014/53/EU .....	501
---	-----

Держатель для бутылки .....	261
-----------------------------	-----

Детские удерживающие устройства .....	64
---------------------------------------	----

Крепления Top Tether .....	81
Крепления системы ISOFIX.....	78
Установка бустера.....	76
Установка детского сиденья .....	76
Установка с помощью креплений системы ISOFIX .....	78
Установка с помощью ремня безопасности .....	71
Детское сиденье.....	76
Динамическое освещение поворотов (SRH) .....	218
Контрольная лампа выключения .....	182
Сигнальная лампа .....	182
Дисплей комбинации приборов .....	185
Дневные ходовые огни.....	217
Дополнительная информация .....	401
<b>3</b>	
Заднее сиденье.....	42
Наклон .....	45
Подлокотник .....	48
Подогрев.....	49
Регулировка подголовников.....	46
Складывание сиденья.....	43
Заднее стекло	
Обогрев стекол.....	228
Переключатель стеклоочистителей и стеклоомывателя .....	227
Щетки стеклоочистителей.....	470
Задние противотуманные фонари.....	220
Контрольная лампа .....	182
Задний дифференциал	
Сигнальная лампа температуры масла.....	168
Замена	
Масло и масляный фильтр .....	453

Охлаждающая жидкость.....	456
Спустившие шины .....	409
Замена	
Салонный фильтр.....	248
Тормозные колодки .....	461
Фильтрующий элемент воздушного фильтра.....	457
Щетки стеклоочистителей .....	470
Элемент питания брелока дистанционного доступа .....	481
Замена ламп накаливания.....	478
Задние комбинированные фонари.....	478
Задние указатели поворота .....	478
Фары .....	478
Заправка топлива.....	284
Запуск и выключение двигателя.....	288
Заснеженные и обледеневшие дороги.....	389
Защита от коррозии.....	433
Звуковой сигнал .....	235
Зеркала заднего вида .....	229
Зеркало заднего вида с автоматическим затемнением.....	230
Зимние шины.....	390, 462
Зимой	
Вождение .....	387
Шины.....	390, 462

**И**

Изготовление нового ключа .....	128
Имобилайзер.....	128
Контрольная лампа .....	128, 181
Индикатор отключения функции обнаружения препятствий сзади .....	361
Индикатора износа.....	466
Индикаторы износа колодок дисковых тормозов .....	301

Инструменты .....	408
<b>К</b>	
Камера	
Камера заднего вида .....	337
Камера заднего вида .....	337
Каталитический нейтрализатор .....	381
Ключ доступа .....	114
Предупреждающий индикатор .....	176
Кнопка	
Выключатель зажигания .....	154
Запуск и выключение двигателя .....	288
Кожаная обивка сидений .....	434
Колеса	
Балансировка .....	465
Замена .....	468
Легкосплавные колесные диски .....	469
Момент затяжки гаек .....	490
Комбинация приборов .....	26
Кондиционер	
Автоматический режим работы климат-контроля .....	241
Ручное управление климатизацией .....	242
Консоль	
Потолочная .....	259
Центральная .....	258
Контроль слепых зон (BSD) .....	343
Контрольная лампа дальнего света .....	181
Контрольные лампы включения и выключения фронтальной	
подушки безопасности переднего пассажира .....	164
Косметическое зеркало .....	257
Фонари .....	257

Крепления Top Tether .....	81
Крепления системы ISOFIX .....	78
Крышка багажного отсека с электроприводом .....	140
Крючок для одежды .....	227
Крючок для сумки .....	272
Крючок, проушина	
Буксировка и крепление .....	418
Крючок для одежды .....	272
Сумка для покупок .....	272
Удобные крючки для крепления багажа .....	277

**Л**

Лампа накаливания	
Замена .....	478
Схема .....	493
Легкосплавные колесные диски .....	469
Очистка .....	432
Люк в крыше .....	147, 425

**М**

Масляный фильтр .....	453
Мойка .....	430

**Н**

Напольный коврик .....	273
Напоминание о наличии пассажиров или багажа на заднем сиденье .....	63
Наружная часть	
Зеркала заднего вида .....	230
Обогрев зеркал заднего вида .....	228
Настройки функций .....	497

Натяжители ремней безопасности с функцией аварийной блокировки (ELR) .....	53
Неполноразмерное запасное колесо .....	406

<b>О</b>	
Обивка из искусственной кожи .....	434
Обкатка новых тормозных колодок .....	461
Обнаружение приближения автомобилей сзади Subaru Rear Vehicle Detection (SRVD) .....	342
Индикатор выключения .....	348
Индикатор обнаружения помехи / предупреждающий зуммер .....	346
Предупреждающий индикатор .....	349
Обогрев зеркал заднего вида .....	228
Обогрев стекол .....	228
Обработка воском и полировка .....	431
Одометр .....	157
Освещение	
Багажный отсек .....	255
Дневные ходовые огни .....	217
Задние комбинированные фонари .....	478
Задние противотуманные фонари .....	220
Задние указатели поворота .....	478
Косметическое зеркало .....	257
Передние габаритные огни .....	220
Переключатель освещения .....	214
Плафон освещения салона .....	254
Противотуманные фары .....	220
Точечные светильники .....	254
Освещение салона .....	254
Освобождение застрявшего автомобиля враскачку .....	391
Отключение блокировки с помощью PIN-кода .....	214
Охлаждающая жидкость .....	455, 490

Контрольная лампа низкой температуры .....	166
Сигнальная лампа высокой температуры .....	166
Очистка и мойка	
Вентиляционная решетка .....	246
Легкосплавные колесные диски .....	432
Салон .....	434
Центральный информационный дисплей .....	435

<b>П</b>	
Парковка автомобиля	
Рекомендации .....	319
Тормоза .....	313
Пепельница .....	270
Перегрев двигателя .....	417
Передние противотуманные фары .....	220
Передние сиденья .....	32
Наклон .....	35
Подогрев .....	48
Регулировка подголовников .....	41
Регулировка продольного положения .....	34
Сиденье с ручной регулировкой .....	34
Сиденье с электроприводом регулировки .....	35
Переключатель регулировки положения зеркал заднего вида .....	231
Переключение дальнего и ближнего света .....	217
Переоборудование автомобиля .....	8
Периодическое техническое обслуживание .....	382
Плафон освещения салона .....	254
Погрузка багажа в автомобиль .....	391
Подготовка к движению .....	287
Подлокотник .....	48
Подогрев передних сидений .....	49

Подогрев рулевого колеса.....	234	Противотуманные фары и фонари.....	239
Подогрев стеклоочистителя.....	228	Выключатель.....	220
Подогрев щеток стеклоочистителя.....	228	Контрольная лампа.....	182
Подстаканники.....	260	Проушины крепления.....	418
Подушки безопасности (SRS).....	5, 82	Пуск от внешнего источника питания.....	414
Потолочная консоль.....	259	<b>Р</b>	
Преднатяжители ремней безопасности.....	60	Размеры.....	484
Преднатяжитель ремня безопасности.....	61	Разъем электропитания.....	261
Предостережение касательно замены элемента питания.....	501	Разъемы USB для зарядки.....	263
Предостережения касательно переоборудования автомобиля.....	62, 110	Регулировка подголовников	
Предохранители.....	476	Заднее сиденье.....	46
Предупреждающая световая и звуковая сигнализация ремня безопасности заднего сиденья.....	163	Передние сиденья.....	41
Предупреждающие звуковые сигналы		Регулировка положения рулевого колеса.....	234
Ремни безопасности.....	161	Регулируемая сетка для багажника.....	278
Система дистанционного доступа с функцией запуска/остановки двигателя при помощи кнопки.....	176	Режим отображения комбинации приборов.....	187
Предупреждающий звуковой сигнал		Классический режим.....	187
Ремни безопасности.....	161	Минимальный режим.....	187
Фонари.....	214	Режим системы EyeSight.....	187
Приборы и указатели.....	157	Режим распределения воздуха.....	242
Приводные ремни.....	458	Рейлинги на крыше.....	392
Прицеп		Рекомендуемые	
Буксировка.....	394	Моторное масло.....	486
Советы по буксировке.....	396	Рабочая жидкость для бесступенчатой коробки передач.....	489
Тягово-сцепное устройство.....	395	Свечи зажигания.....	490
Проверка		Тормозная жидкость.....	489
Уровень жидкости стеклоомывателя.....	469	Трансмиссионное масло для заднего дифференциала.....	489
Уровень моторного масла.....	451	Трансмиссионное масло для переднего дифференциала.....	489
Уровень охлаждающей жидкости.....	455	Ремень безопасности.....	5, 51
Уровень тормозной жидкости.....	459		

Крепления.....	53	Сигнальная лампа непристегнутого ремня безопасности переднего пассажира.....	161
Преднатяжители.....	60	Сигнальная лампа низкого давления в шинах.....	168
Рекомендации по безопасности.....	51	Сигнальная лампа низкого уровня топлива.....	173
Сигнальная лампа и предупреждающий сигнал.....	161	Сигнальная лампа обледеневшей дороги.....	184
Техническое обслуживание.....	59	Сигнальная лампа полного привода.....	174
Руководство		Сигнальная лампа светодиодных фар.....	182
Сиденье.....	34	Сигнальная лампа температуры AT OIL TEMP.....	167
Рулевое колесо		Масло для заднего дифференциала.....	168
Блокировка.....	291	Охлаждающая жидкость.....	166
Регулировка положения.....	234	Сигнальная лампа температуры масла (AT OIL TEMP).....	167
Электропривод.....	298	Сигнальная лампа / предупреждающий индикатор	
Ручной режим (бесступенчатая коробка передач).....	296	ABS.....	170
Рычаг селектора передач		AT OIL TEMP.....	167
Индикатор положения.....	181	Автоматический корректор света фар.....	182
Функция блокировки селектора.....	295	Вакуумный усилитель тормозов.....	171
<b>С</b>		Высокая температура охлаждающей жидкости.....	166
Свечи зажигания.....	458, 490	Давление масла.....	167
Сзади		Динамическое освещение поворотов.....	182
Выключатель противотуманных фар / задних противотуманных фонарей.....	220	Жидкость стеклоомывателя.....	174
Камера заднего вида.....	337	Зарядка.....	167
Комбинированные фонари.....	478	Ключ доступа.....	176
Крышка багажного отсека.....	139, 424	Комплекс систем безопасности Subaru Rear Vehicle Detection.....	183
Трансмиссионное масло для дифференциалов.....	459, 489	Низкий уровень моторного масла.....	167
Указатели поворота.....	478	Низкий уровень топлива.....	173
Сигнал экстренного торможения.....	301	Низкое давление в шинах.....	168
Сигнальная лампа давления масла.....	167	Обледеневшая дорога.....	184
Сигнальная лампа зарядки аккумуляторной батареи.....	167	Открывание капота.....	174
Сигнальная лампа неисправности (лампа Check Engine).....	165	Полный привод.....	174
Сигнальная лампа неисправности вакуумного усилителя тормозов.....	171	Ремень безопасности заднего сиденья.....	163
		Ремни безопасности.....	161
		Светодиодные фары.....	182

Система автоматического торможения при движении задним ходом (RAB) .....	184	Отключение функций дистанционного доступа .....	124
Система дистанционного доступа с функцией запуска/остановки двигателя при помощи кнопки .....	176	Предупреждающие звуковые сигналы и предупреждающий индикатор .....	176
Система мониторинга состояния водителя .....	184	Система дистанционного управления бесключевым доступом .....	129
Система подушек безопасности (SRS) .....	164	Система климат-контроля .....	239
Система старт-стоп .....	182	Автоматическое управление .....	241
Система электронной регулировки жесткости амортизаторов .....	183	Ручное управление .....	242
Температура масла для заднего дифференциала .....	168	Система контроля давления в шинах (TPMS) .....	310, 412, 462
Тормозная система .....	170	Сигнальная лампа .....	168
Управление динамикой автомобиля .....	175	Экран .....	311
Усилитель рулевого управления .....	174	Система мониторинга состояния водителя .....	363
Электромеханический стояночный тормоз .....	171	Контрольная лампа временной приостановки .....	185
Сигнальные и контрольные лампы .....	151	Контрольная лампа выключения .....	185
Сиденье .....		Контрольная лампа работы .....	184
Вентиляция .....	50	Сигнальная лампа .....	184
Задние сиденья .....	42	Система мониторинга состояния водителя .....	363
Обивка из ткани .....	434	Система охлаждения .....	454
Передние сиденья .....	32	Система очистки воздуха .....	248
Подогрев .....	48	Система подушек безопасности SRS	
Электропривод .....	35	Контроль состояния .....	109
Система автоматического торможения при движении задним ходом (RAB) .....	351	Обслуживание .....	109
Индикатор выключения .....	184	Сигнальная лампа .....	164
Настройка включения и выключения .....	361	Система предупреждения о возможном столкновении с перекрестным транспортом при движении задним ходом (RCTA) .....	344
Сигнальные лампы .....	184, 353	Система старт-стоп .....	322
Система бесключевого доступа .....	129	Контрольная лампа .....	183
Система дистанционного доступа с функцией запуска/остановки двигателя при помощи кнопки .....	114	Контрольная лампа выключения .....	182
Действия при сбоях в работе брелока дистанционного доступа .....	423	Контрольная лампа отсутствия действия .....	183
Запирание и отпирание дверей .....	117	Сигнальная лампа .....	182
		Сокращения .....	4
		Солнцезащитная шторка .....	149

Солнцезащитные козырьки.....	256
Состояние индикатора	
X-MODE .....	183
Включение и выключение фронтальной подушки безопасности переднего пассажира .....	164
Выключение динамического освещения поворотов .....	182
Дальний свет .....	181
Задние противотуманные фары .....	182
Иммобилайзер.....	128, 181
Низкая температура охлаждающей жидкости .....	166
Обнаружение приближения автомобилей сзади Subaru Rear Vehicle Detection (OFF) .....	183
Открытая дверь .....	174
Отключение системы RAB (RAB OFF) .....	184
Отсутствие действия системы старт-стоп .....	183
Передние противотуманные фары .....	182
Работа системы мониторинга состояния водителя .....	184
Работа системы мониторинга состояния водителя временно приостановлена.....	185
Работа системы управления динамикой автомобиля .....	176
Рычаг селектора / режим работы коробки передач .....	181
Сбой в работе.....	165
Система мониторинга состояния водителя выключена.....	185
Система старт-стоп .....	183
Система старт-стоп выключена .....	182
Указатель поворота.....	181
Управление динамикой автомобиля выключено.....	176
Фары .....	182
Функция автоматического удержания автомобиля .....	173
Функция контроля движения на спуске .....	183
Функция обнаружения препятствий сзади отключена.....	185

Электромеханический стояночный тормоз.....	172
Спереди	
Преднатяжители ремней безопасности.....	60
Противотуманные фары и фонари .....	220
Трансмиссионное масло для дифференциалов .....	459, 489
Спидометр.....	157
Спустившие шины .....	409
Стеклоочистители и стеклоомыватель.....	222
Стеклоподъемники .....	136
Стоп-сигнал .....	494
Счетчик ежедневного пробега .....	157

## Т

Тахометр .....	157
Техническое обслуживание	
График .....	439
Инструменты.....	408
Меры предосторожности.....	443
Рекомендации.....	445
Ремни безопасности.....	59
Топливо .....	283
Индикатор расхода .....	191
Крышка лючка и пробка заливной горловины .....	284
Советы по экономии.....	380
Требования.....	283, 485
Указатель.....	158
Торможение	
Ассистент.....	300
Диски .....	491
Жидкость.....	459, 489
Колодка .....	461
Педаль .....	460, 491

Система .....	300
Стояночный тормоз .....	313
Торможение.....	299
Тормозная система .....	300
Сигнальная лампа .....	170
Точечные светильники.....	254
Точка установки домкрата .....	409
Трансмиссионное масло для дифференциалов .....	459, 489

**у**

Указатель поворота	
Контрольная лампа .....	181
Рычаг .....	221
Указатель температуры .....	159
Управление динамикой автомобиля .....	304
Контрольная лампа выключения .....	176
Контрольная лампа работы .....	175
Сигнальная лампа .....	175
Управление яркостью освещения .....	159
Уровень жидкости	
Бесступенчатая коробка передач .....	459
Тормоза .....	459
Уровень масла	
Двигатель.....	451
Сигнальная лампа .....	167
Уход снаружи .....	430

**Ф**

Фары .....	215
Задержка выключения.....	215
Контрольная лампа .....	182
Корректор фар.....	219

Мощность ламп накаливания.....	493
Переключатель освещения.....	214
Указатель поворота.....	217
Фильтрующий элемент воздушного фильтра .....	457
Функция автоматического удержания автомобиля .....	315
Контрольная лампа .....	173
Функция контроля движения на спуске.....	309
Контрольная лампа .....	183
Функция оттаивания.....	245
Функция торможения после столкновения .....	427

**Х**

Характеристики .....	484
----------------------	-----

**Ц**

Центральный информационный дисплей.....	194, 197
Центральный подлокотник.....	258

**Ч**

Часы.....	212
-----------	-----

**Ш**

Шины и колесные диски .....	462
Шины .....	462, 490
Замена .....	467
Значения давления и износ .....	464
Направление вращения .....	467
Размер и давление .....	490
Проверка.....	464
Типы.....	462
Цепи .....	390

Шланги и соединения..... 454

**Э**

Электромеханический стояночный тормоз ..... 313

    Контрольная лампа ..... 172

    Предупреждение ..... 319

    Функция автоматического выключения стояночного  
    тормоза при нажатии педали акселератора ..... 315

Электронная система распределения тормозного  
усилия (EBD)..... 303

    Предупреждение ..... 171

Электрооборудование ..... 490

## Электропитание

    Выключатель складывания зеркал заднего вида..... 232

    Крышка багажного отсека ..... 140

    Розетки ..... 261

    Рулевое управление ..... 298

    Сигнальная лампа рулевого управления ..... 174

    Сиденье ..... 35

    Стеклоподъемники..... 136

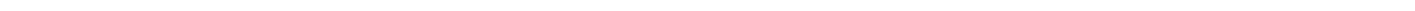
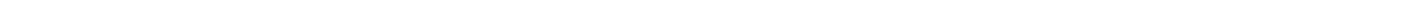
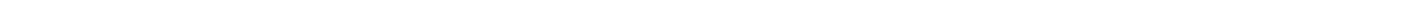
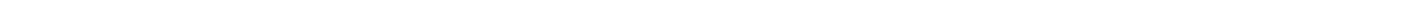
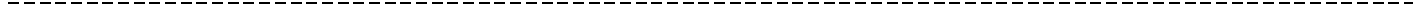

## СПРАВОЧНАЯ ИНФОРМАЦИЯ ДЛЯ АВТОЗАПРАВОЧНЫХ СТАНЦИЙ

### ■ Топливо

#### ▼ Для Австралии

- Тип топлива: только **неэтилированный бензин**.
- Октановое число по исследовательскому методу (RON): рекомендуется **91** или выше. Для обеспечения оптимальной работы двигателя и ходовых качеств автомобиля рекомендуется использовать неэтилированный бензин высшего сорта.
- Смесь этанола и бензина: содержание этанола до 10 %.

#### ▼ Для Европы

- Тип топлива: только **неэтилированный бензин**.
- Октановое число по исследовательскому методу (RON): рекомендуется **95** или выше. Если неэтилированный бензин с октановым числом 95 RON или выше недоступен, можно использовать неэтилированный бензин с октановым числом 90 RON или выше.
- Смесь этанола и бензина: **E5, E10** или с содержанием этанола до 10 %.

#### ▼ Для других регионов

- Тип топлива: только **неэтилированный бензин**.
- Октановое число по исследовательскому методу (RON): рекомендуется **95** или выше. Если неэтилированный бензин с октановым числом 95 RON или выше недоступен, можно использовать неэтилированный бензин с октановым числом 90 RON или выше.
- Смесь этанола и бензина: содержание этанола до 15 %.

### ■ Заправочный объем топливного бака

63 литра (16,6 галлона США, 13,9 британского галлона)

### ■ Моторное масло

Используйте только следующие масла.

#### Модели с двигателем 2,5 л без турбонаддува:

- ILSAC (Международный комитет по стандартизации и апробации моторных масел) GF-6B или GF-7B. Такое масло можно

идентифицировать по сертификационному знаку ILSAC (маркировка в виде щита).

- Или ILSAC (Международный комитет по стандартизации и апробации моторных масел) GF-6A или GF-7A. Такое масло можно идентифицировать по сертификационному знаку ILSAC (маркировка в виде многоконечной звезды).
- SP или SQ по классификации API (Американского института нефти) с надписью RESOURCE CONSERVING.

#### Модели с двигателем 2,4 л с турбонаддувом:

- ILSAC (Международный комитет по стандартизации и апробации моторных масел) GF-6A или GF-7A. Такое масло можно идентифицировать по сертификационному знаку ILSAC (маркировка в виде многоконечной звезды).
- SP или SQ по классификации API (Американского института нефти) с надписью RESOURCE CONSERVING.

Полные требования к вязкости см. в разделе «Моторное масло» <sup>☞</sup> стр. 486.

### ПРИМЕЧАНИЕ

**Доступность моторных масел на рынке зависит от страны и региона.**

### ■ Заправочный объем моторного масла

Модели с двигателем 2,5 л: 4,4 литра  
(4,7 кварты США, 3,9 британской кварты)

Модели с двигателем 2,4 л: 4,5 литра  
(4,8 кварты США, 4,0 британской кварты)

Указанное количество масла является ориентировочным и определено в случае замены моторного масла вместе с масляным фильтром. После заправки моторного масла его уровень необходимо проверить с помощью маслоизмерительного щупа. Более подробную информацию о техническом обслуживании см. в разделе «Моторное масло» <sup>☞</sup> стр. 451.

### ■ Давление в холодных шинах

См. табличку под скобой замка двери водителя.